



GB

Please read this manual carefully before operating your product. Even you pass your product to others, please also follow below instructions and operate safety. We are not take responsibility like improper use or not to follow this operation manual and safety advice lead to damage to property or even injury to persons. Any warranty claim is also deemed as void.

Please check whether the product is complete. If you find any defects, please contact salesman immediately and make sure the package is ok.

PARTS:

- Led strip lights 5m*2
- Controller
- Remote control (CR2025,3V button battery included)
- Adapter
- 2pcs screws and 1pc adhesive tape
- 8pcs wire clips
- DIY strip connectors:
- 1pc T-shape connectors
- 2pcs 4pin connectors

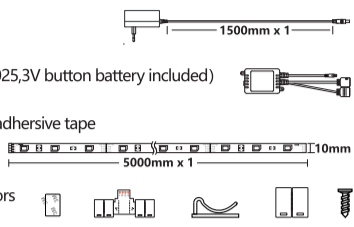

Nota:

1.The way to test the photoelectricity parameter value of the product: Take 0.5m strip light and test it with 12V DC power supply, and read the bare light source data.

2.Test conclusion:

Goods Code	DC Voltage	Power
100801WNX	12V	1.8W

3.Class II

WARNING:

1. THE PRODUCT IS NOT A TOY, PLEASE TAKE THE PRODUCT AND PACKAGE FAR AWAY FROM ADULT OR CHILDREN WHO CAN NOT EVALUATE THE RISK.
2. THE PRODUCT NEED TO INSTALL BY QUALIFIED ELECTRICIAN AND INSTALLED IN ACCORDANCE WITH LOCAL REQUIREMENTS.
3. PLEASE TURN OFF THE POWER SUPPLY BEFORE ANY OPERATIONS.
4. DO NOT LOOK DIRECTLY INTO THE LIGHT.
5. THE PRODUCT NEED TO BE CLEANED CORRECTLY. AVOID CLEANING THE PRODUCT WITH SHARP OR ABRASIVE DETERGENT.
6. ELECTRONIC WASTE AND ELECTRONIC DEVICE CANNOT DISPOSE WITH ORDINARY HOUSEHOLD WASTE.
- 7.THE REMOTE CONTROL CONTAIN NON-RECHARGEABLE BATTERIES, PLEASE MAKE SURE KEEP AND DISPOSE IT CAREFULLY. DO NOT THROW THE BATTERY INTO FIRE OR IMMERSE IN WATER.
- 8.PLEASE PUT THE PRODUCT ON DRY SURFACE, KEEP SAFETY DISTANCE AWAY FROM OVEN AND HEATER TO AVOID EXTREME TEMPERATURE, ELECTROSTATIC INTERFERENCE, STRONG IMPACT AND HIGH VOLTAGE.
- 9.ONCE THE PRODUCT BROKEN OR MALFUNCTION, PLEASE TURN IT OFF IMMEDIATELY AND CONTACT QUALIFIED ELECTRICIAN OR SERVICE PROVIDER TO DEAL WITH.
- 10.IF FIND LEAKING BATTERY, PLEASE MAKE SURE AVOID OUR SKIN, EYES AND MUCOSA TO TOUCH THE BATTERY'S ACID. IN CASE OF CONTACT WITH SKIN, WASH IMMEDIATELY WITH PLENTY OF WATER.

Parameter

- Battery tape: CR 2025 3V
- Remote control range: Max 5M

Replace the battery of remote control:

We suggest to replace the battery when the remote control performance reduction. Before insert the battery, please make sure the touch point between remote control and battery are clean. And clean them if necessary.

1. Slide the battery cover in the arrow direction indicated and disassemble.
2. Take down the exhausted battery and install new battery(CR 2025) if necessary. Please pay attention to polarity(+/-) when replacing batteries.
3. Install the battery into remote control.

Installation

1. Clean the surface
2. Measure the desired length
3. Cut to size(It should be operated in the place where marked scissors, and the interval of 100mm can be cut).
4. Peel off protective foil
5. Stick the strip in place
6. Connect the strip to the DC adapter

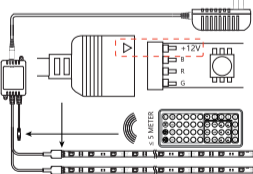

Remote control instructions

The remote control uses a CR2025 3V button battery. The remote control is on automatic standby mode when not in use. Normally the battery can be used for more than six months. The battery can be replaced by the same type. The remote control keys can be divided into three parts.

1. Brightness Adjust
2. Pause/Play
3. On/Off
4. 20 buttons. Click to display a single color.
5. To adjust the speed of color changing.
6. Auto mode including
7. Flash mode: Click to make the white color flash. The white color only.
8. Fade mode: Loop play 3 or 7 default colors in fading pattern.
9. Jump mode: Loop play 3 or 7 default colors in jumping pattern.
10. Set up DIY colors:
11. Step 1: click a DIY button to enter the color setting.
12. Step 2: Press the arrow buttons to adjust to the color you like.
13. Step 3: Press the same DIY button again to save the color setting.

2-year quality guarantee under the correct operations.

ES

Lea atentamente este manual antes de utilizar el producto. Si transfiere este producto a otras personas, por favor, transfiera también las siguientes instrucciones y utilícelo de manera segura. No nos hacemos responsables de los daños materiales o las lesiones a personas causadas por un uso inadecuado o el incumplimiento de este manual de instrucciones y de los consejos de seguridad. Cualquier reclamación de garantía se considerará nula. Por favor, compruebe que el producto está completo. Si encuentra algún defecto, póngase en contacto con el vendedor inmediatamente y asegúrese de que el paquete está bien.

PIEZAS:

- 2 x Tiras LED 5m
- Mando
- Mando a distancia (pila botón CR2025 3V incluida)
- Adaptador
- 2 tornillos y 1 cinta adhesiva
- 8 uds de clips de cable
- Tira de conectores instalación manual:
- 1 conector en forma-T
- 2 conectores de 4 pines

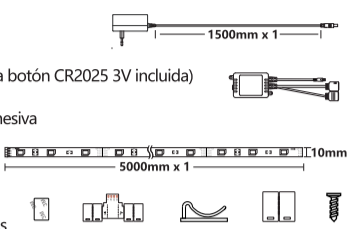

Nota:

1.Como corroborar el valor de fotoelectricidad del producto: tome una tira de luz de 0,5 m y pruébela con una fuente de alimentación de 12 V CC, y lea los datos de la fuente de luz.

2.Conclusiones:

Código	DC Voltaje	Potencia
100801WNX	12V	1.8W

3.Clase II

ATENCIÓN:

1. ESTE PRODUCTO NO ES UN JUGUETE, POR FAVOR, ALEJE EL PRODUCTO Y EL PAQUETE DE ADULTOS O NIÑOS QUE NO SEAN CAPACES DE EVALUAR EL RIESGO.
2. EL PRODUCTO DEBE SER INSTALADO POR UN ELECTRICISTA CUALIFICADO E INSTALADO DE ACUERDO CON LOS REQUISITOS LOCALES.
3. POR FAVOR, APAGUE LA FUENTE DE ALIMENTACIÓN ANTES DE CUALQUIER OPERACIÓN.
- 4.NO MIRE A LA LUZ DIRECTAMENTE.
5. LAVE EL PRODUCTO CORRECTAMENTE. EVITE LIMPIARLO CON PRODUCTOS DE LIMPIEZA AFILADOS O ABRASIVOS.
6. LOS RESIDUOS Y LOS DISPOSITIVOS ELECTRÓNICOS NO PUEDEN ELIMINARSE CON LA BASURA DOMÉSTICA ORDINARIA.
7. EL MANDO A DISTANCIA CONTIENE PILAS NO RECARGABLES, ASEGÚRESE DE GUARDARLAS Y DESECHARLAS CON CUIDADO. NO TIRE LA PILA AL FUEGO NI LA SUMERJA EN AGUA.
8. COLOQUE EL PRODUCTO SOBRE UNA SUPERFICIE SECA, MANTENGA UNA DISTANCIA DE SEGURIDAD CON EL HORNO Y EL CALENTADOR PARA EVITAR TEMPERATURAS EXTREMAS, INTERFERENCIAS ELECTROSTÁTICAS, IMPACTOS FUERTES Y ALTA TENSION.
9. SI EL PRODUCTO SE ROMPE O FUNCIONA MAL, APÁGUELO INMEDIATAMENTE Y PONGASE EN CONTACTO CON UN ELECTRICISTA CUALIFICADO O UN PROVEEDOR DE SERVICIOS PARA QUE SE OCUPE DE ELLO.
10. SI LA PILA PRESENTA FUGAS, ASEGÚRESE DE EVITAR QUE NUESTRA PIEL, OJOS Y MUCOSAS ENTREN EN CONTACTO CON EL ÁCIDO DE LA PILA. EN CASO DE CONTACTO CON LA PIEL, LAVÉSE INMEDIATAMENTE CON ABUNDANTE AGUA.

Características técnicas

- Pila: CR 2025 3V
- Alcance del mando a distancia: Max 5m

Cómo cambiar la pila del mando a distancia:

Se recomienda cambiar la pila cuando el rendimiento del mando a distancia disminuya. Antes de insertar la pila, asegúrese de que los puntos de contacto entre el mando a distancia y la pila están limpios. Si fuera necesario, límpielos.

1. Deslice la tapa de la pila en la dirección que indica la flecha y desmóntela.
2. Retire la pila gastada e instale una nueva pila (CR 2025) si es necesario. Preste atención a la polaridad (+/-) cuando cambie las pilas.
3. Instale la pila en el mando a distancia.

Instalación

1. Limpie la superficie.
2. Mida la longitud deseada.
3. Corte la tira a la medida deseada (Debe cortarse por donde están marcadas las tijeras, y en intervalos de 100mm).
4. Despegue la lámina protectora.
5. Pegue la tira en su sitio.
6. Conecte la tira al adaptador DC.

Instrucciones del mando a distancia

El mando a distancia utiliza una pila de botón CR2025 de 3V. El mando a distancia entrará en modo de espera automáticamente cuando no se utiliza. Normalmente, la pila puede utilizarse durante más de seis meses. La pila puede sustituirse por otra del mismo tipo. Las teclas del mando se pueden dividir en tres partes.

1. Ajuste del brillo
2. Pausa/Play
3. ON/OFF
4. 20 botones. Haga click para proyectar un color.
5. Para ajustar la velocidad del cambio de color.
6. Incluye modo auto
7. Modo flash: click para que el color blanco parpadee. Solo disponible con el color blanco.
8. Modo desvanecimiento: patrón desvanecimiento de 3 o 7 colores predeterminados
9. Modo cambio de colores: patrón cambio de 3 o 7 colores predeterminados
10. Ajuste manual de colores:
11. Paso 1: seleccionar el botón DIY para acceder al ajuste de los colores.
12. Paso 2: pulsar los botones de flecha para ajustar el color deseado.
13. Paso 3: pulsar de nuevo el botón DIY para guardar el ajuste de los colores.

Garantía de calidad de 2 años utilizándolo adecuadamente.

PL

Przeczytaj uważnie niniejszą instrukcję przed przystąpieniem do obsługi produktu. Nawet jeśli przekazujesz swój produkt innym osobom, postępuj zgodnie z poniższymi instrukcjami i przestrzegaj zasad bezpiecznego użytkowania. Nie odpowiadamy za niewłaściwe użytkowanie lub nieprzestrzeganie niniejszej instrukcji obsługi i wskazówek dotyczących bezpieczeństwa prowadzące do uszkodzenia mienia, a nawet obrażeń ciała. Wszelkie roszczenia gwarancyjne są również uznawane za nieważne.

Sprawdź, czy produkt jest kompletny. Jeśli znajdziesz jakiegokolwiek wady, natychmiast skontaktuj się ze sprzedawcą i upewnij się, że opakowanie jest w porządku.

CZEŚCI:

- Taśmy świetlne LED 5 m x 2
- Sterownik
- Pilot zdalnego sterowania (w zestawie bateria guzikowa CR2025, 3V)
- Adapter
- Śruby 2 szt. i taśma klejąca 1 szt.
- Klipsy do drutu 8 szt.
- Złącza do taśmy DIY:
- Złącza w kształcie litery T 1 szt.
- Złącza 4pin 2 szt.

Informacja:

1.Sposób na zmierzenie parametrów wartości fotoelektrycznej produktu: użyj 0.5 metra paska ledowego i podłącz do napięcia 12V. Odczytaj dane z nieosłoniętego źródła światła.

2.Wynik testu:

Kod produktu	Napięcie	Moc
100801WNX	12V	1.8W

3.Class II

OSTRZEŻENIE:

1. PRODUKT TEN NIE JEST ZABAWKĄ, PRODUKT I OPAKOWANIE NALEŻY TRZYMAĆ Z DAŁA OD OSÓB DOROSŁYCH LUB DZIECI NIE UMIEJĄCYCH OCENIĆ RYZYKA.
2. PRODUKT TEN MUSI ZOSTAĆ ZAINSTALOWANY PRZEZ WYKWALIFIKOWANEGO ELEKTRYKA ORAZ ZGODNIE Z LOKALNYMI WYMOGAMI.
3. PRZED PRZYSTĄPIENIEM DO JAKICHKOLWIEK CZYNNOŚCI WYŁĄCZ ZASILANIE.
4. NIE PATRZ BEZPOŚREDNIO W ŚWIATŁO.
5. PRODUKT NALEŻY CZYŚCIĆ W ODPOWIEDNI SPOŚÓB. UNIKAJ CZYSZCZENIA PRODUKTU AGRESYWNYMI LUB SCIERNYMI ŚRODKAMI.
6. ODPADY ELEKTRONICZNE I URZĄDZENIA ELEKTRONICZNE NIE MOGĄ BYĆ UTYLIZOWANE ZE ZWYKŁYMI ODPADAMI DOMOWYMI.
7. PILOT ZAWIERA BATERIE, KTÓRYCH NIE MOŻNA PONOWNIE ŁADOWAĆ, ZACHOWAJ JE I WYRZUCIĆ W ODPOWIEDNI SPOŚÓB. NIE WRZUCAJ BATERII DO OGNIA ANI NIE ZANURZAJ W WODZIE.
8. UMIEŚĆ PRODUKT NA SUCHEJ POWIERZCHNI, ZACHOWUJĄC BEZPIECZNĄ ODLEGŁOŚĆ OD PIEKARNIKA I GRZEJNIKA, ABY UNIKAĆ EKSTREMALNYCH TEMPERATUR, ZAKŁÓCEN ELEKTROSTATYCZNYCH, SILNEGO WPŁYWU I WYSOKIEGO NAPIĘCIA.
9. W PRZYPADKU USZKODZENIA LUB NIEPRAWIDŁOWEGO DZIAŁANIA PRODUKTU, NALEŻY GO NATYCHMIAST WYŁĄCZYĆ I SKONTAKTOWAĆ SIĘ Z WYKWALIFIKOWANYM ELEKTRYKIEM LUB DOSTAWCĄ USŁUG.
10. W PRZYPADKU STWIERDZENIA WYCIEKU BATERII UNIKAJ KONTAKTU SKORY, OCZU I WŁOŚNY ŚLIZOWEJ Z KWASEM ZNAJDUJĄCYM SIĘ W BATERII. W PRZYPADKU KONTAKTU ZE SKORĄ NATYCHMIAST PRZEMYJ DUŻĄ ILOŚCIĄ WODY.

Parametry

- Bateria: CR 2025 3V
- Zasięg pilota: maks. 5 m

Wymiana baterii w pilocie:

Sugerujemy wymianę baterii w przypadku spadku wydajności pilota. Przed włożeniem baterii upewnij się, że punkt styku między pilotem a baterią jest czysty. W razie potrzeby wyczyść je.

1. Przesuń pokrywę baterii w kierunku wskazanym przez strzałkę i zdejmij ją.
2. Wymień zużytą baterię i włóż nową baterię (CR 2025), jeśli to konieczne. Podczas wymiany baterii zwróć uwagę na biegunowość (+/-).
3. Włóż baterię do pilota.

Montaż

1. Wyczyść powierzchnię
2. Zmierz pożądaną długość
3. Przytnij na wymiar (trzeba to zrobić w miejscu, w którym zaznaczone są nożyczki, z przerwą 100 mm).
4. Zdejmij folię ochronną
5. Przyklej pasek na miejscu
6. Podłącz taśmę do adaptera DC

Instrukcja do pilota

Pilot działa na baterię guzikową CR2025 3V. Pilot zdalnego sterowania znajduje się w automatycznym trybie czuwania, gdy nie jest używany. Zwykle bateria może być używana dłużej niż sześć miesięcy. Bateria można wymienić na inną tego samego typu. Przyciski pilota można podzielić na trzy części.

1. Regulacja jasności
2. Pauza / Odtwór
3. WY/WYŁ
4. 20 przycisków. Kliknij, aby wyświetlić pojedynczy kolor.
5. Regulacja szybkości zmiany koloru.
6. Obejmuje tryb automatyczny
7. Tryb lampy błyskowej: kliknij, aby migał kolor biały. Tylko kolor biały.
8. Tryb zanikania: odzwierciedlenie w pętli 3 lub 7 domyślnych kolorów w zanikającym wzorze.
9. Tryb skokowy: odzwierciedlenie w pętli 3 lub 7 domyślnych kolorów w skokowym.
10. Skonfiguruj kolory DIY:
11. Krok 1: kliknij przycisk DIY, aby wprowadzić ustawienie koloru.
12. Krok 2: naciśnij przyciski strzałek, aby dostosować kolor, który lubisz.
13. Krok 3: naciśnij ponownie ten sam przycisk DIY, aby zapisać ustawienie koloru.

2 lata gwarancji jakości pod warunkiem prawidłowej eksploatacji.

IT

Leggere attentamente questo manuale prima di utilizzare il prodotto. Se si passa il prodotto ad altri, consegnare anche queste istruzioni con esso per installare in sicurezza. Non ci assumiamo la responsabilità dell'uso improprio o della mancata osservanza di questo manuale di istruzioni e delle misure di sicurezza che, se non seguite, possono provocare danni alla proprietà o addirittura alle persone. Nel caso non vengano eseguite correttamente le presenti istruzioni, qualsiasi richiesta di garanzia è da considerarsi nulla.

Controlla se il prodotto è completo. Se trovi dei difetti, contatta immediatamente il venditore e assicurati che la confezione sia integra.

COMPONENTI:

- 2 Strisce LED da 5m
- Controller
- Telecomando (batteria a bottone CR2025, 3V inclusa)
- Adattatore
- 2 viti, 1 nastro adesivo
- 8 fermacavi
- Connettori Fai da te:
- 1 connettore a T
- 2 connettori a 4

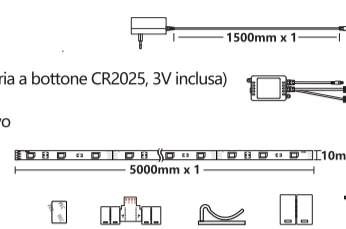

Nota:

1.I valori dei parametri fotoelettrici del prodotto sono ottenuti testando 0,5m di striscia con un alimentatore CC da 12V.

2.Risultati test:

Codice	Tensione CC	Potenza
100801WNX	12V	1.8W

3.Classe II

ATTENZIONE:

1. QUESTO PRODOTTO NON È UN GIOCATTOLO, SI PREGA DI TENERE IL PRODOTTO E L'IMBALLAGGIO LONTANO DA ADULTI O BAMBINI CHE NON POSSONO O NON RIESCONO A VALUTARNE I RISCHI.
2. IL PRODOTTO DEVE ESSERE INSTALLATO DA UN ELETTRICISTA QUALIFICATO E INSTALLATO IN CONFORMITÀ CON I REQUISITI LOCALI.
3. SPEGNERE L'ALIMENTAZIONE PRIMA DI QUALSIASI OPERAZIONE.
4. NON GUARDARE DIRETTAMENTE LA LUCE.
5. IL PRODOTTO DEVE ESSERE PULITO CORRETTAMENTE. EVITARE DI PULIRE IL PRODOTTO CON DETERGENTI AGGRESSIVI O ABRASIVI.
6. I RIFIUTI ELETTRONICI E I DISPOSITIVI ELETTRONICI NON POSSONO ESSERE SMALTITI CON I NORMALI RIFIUTI DOMESTICI.
7. IL TELECOMANDO CONTIENE BATTERIE NON RICARICABILI, ASSICURARSI DI CONSERVARLO E SMALTIRLO CON CURA. NON GETTARE LA BATTERIA NEL FUOCO NE IMMERGERLA IN ACQUA.
8. POSIZIONARE IL PRODOTTO SU UNA SUPERFICIE ASCIUTTA, MANTENERE LA DISTANZA DI SICUREZZA DAL FORNO E DA ALTRE FONTI DI CALORE PER EVITARE TEMPERATURE ESTREME, INTERFERENZE ELETTRICITÀ, FORTI IMPATTI E ALTA TENSIONE.
9. QUALORA IL PRODOTTO SI ROMPA O SMETTA DI FUNZIONARE CORRETTAMENTE, SI CONSIGLIA DI SPEGNERLO IMMEDIATAMENTE E CONTATTARE UN ELETTRICISTA QUALIFICATO O UN FORNITORE DI SERVIZI.
10. IN CASO DI PERDITE DALLA BATTERIA, ASSICURARSI DI EVITARE CHE PELLE, OCCHI E MUCOSE VENGANO A CONTATTO CON L'ACIDO DELLA BATTERIA. IN CASO DI CONTATTO CON LA PELLE, LAVARE IMMEDIATAMENTE CON ACQUA ABBONDANTE.

Parametri

- Bateria: CR 2025 3V
- Portata telecomando: Massimo 5m

Sostituzione della batteria del telecomando:

Si consiglia di sostituire la batteria in caso di riduzione delle prestazioni del telecomando. Prima di inserire la batteria, assicurarsi che i punti di contatto tra il telecomando e la batteria siano puliti e pulirli se necessario.

1. Far scorrere il coperchio della batteria nella direzione della freccia indicata e rimuoverlo.
2. Smontare la batteria scarica e installare una nuova batteria (CR 2025) se necessario. Prestare attenzione alla polarità (+/-) quando si sostituiscono le batterie.
3. Installare la batteria nel telecomando.

Installazione

1. Pulire la superficie
2. Misurare la lunghezza desiderata
3. Tagliare a misura (può essere tagliato nel punto in cui sono contrassegnate delle forbici e a intervalli di 100mm).
4. Rimuovere la pellicola protettiva
5. Attaccare la striscia in posizione
6. Collegare la striscia all'adattatore DC

Istruzioni per il telecomando

Il telecomando utilizza una batteria a bottone CR2025 3V. Il telecomando è in modalità standby automatico quando non è in uso. Normalmente la batteria può essere utilizzata per più di sei mesi. La batteria può essere sostituita con una dello stesso tipo. I tasti del telecomando possono essere divisi in tre parti.

1. Luminosità
2. Pausa / Avvio
3. On/Off
4. 20 tasti: clicca per selezionare un colore
5. Cambia colore veloce/piano
6. Modalità automatiche
7. Modalità Flash (solo per il colore bianco)
8. Modalità dissolvenza: alterna in dissolvenza 3 o 7 colori predefiniti
9. Modalità Salta: alterna 3 o 7 colori predefiniti
10. Personalizza colori:
11. Step 1: Premi un tasto DIY per iniziare la configurazione.
12. Step 2: Premi le frecce per regolare il colore.
13. Step 3: Premi lo stesso tasto DIY per salvare la configurazione.

Garanzia di qualità di 2 anni se verificato che tutte le operazioni sono state svolte correttamente.

Bitte lesen Sie dieses Handbuch sorgfältig durch, bevor Sie Ihr Produkt in Betrieb nehmen. Auch wenn Sie Ihr Produkt an andere weitergeben, beachten Sie bitte die folgenden Hinweise und betreiben Sie es sicher. Wir übernehmen keine Verantwortung, wenn unsachgemäßer Gebrauch oder Nichtbeachtung dieser Betriebsanleitung und der Sicherheitshinweise zu Sach- oder gar Personenschäden führen. Außerdem erlischt jeglicher Garantiespruch.

Bitte prüfen Sie, ob das Produkt vollständig ist. Wenn Sie Mängel feststellen, wenden Sie sich bitte sofort an den Verkäufer und stellen Sie sicher, dass die Verpackung in Ordnung ist.

TEILE:

- Led-Leuchtband 5M*2
- Steuergerät
- Fernbedienung (CR2025, 3V Knopf-Batterie enthalten)
- Adapter
- 2 Stck. Schrauben und 1 Stck. Klebeband
- 8 Stck. Drahtklammern
- DIY-Streifenverbinder:
- 1 Stck. T-förmige Steckverbinder
- 2 Stück 4-polige Steckverbinder

Anmerkung:

1. So testen Sie den photoelektrischen Parameterwert des Produkts: Nehmen Sie einen 0,5 m langen Lichtstreifen und testen Sie ihn mit 12 V Gleichstrom, und lesen Sie die Daten der bloßen Lichtquelle.

2.Test Schlussfolgerungen:

Warenverzeichnis	DC Spannung	Power
100801WNX	12V	1.8W

3.Klasse II

WARNUNG:

1. DAS PRODUKT IST KEIN SPIELZEUG, BITTE BEWAHREN SIE PRODUKT UND VERPACKUNG WEIT ENTFERNT VON ERWACHSENEN ODER KINDERN AUF, DIE DAS RISIKO NICHT EINSCHÄTZEN KÖNNEN.
2. DAS PRODUKT MUSS VON EINEM QUALIFIZIERTEN ELEKTRIKER UND IN ÜBEREINSTIMMUNG MIT DEN ÖRTLICHEN ANFORDERUNGEN INSTALLIERT WERDEN.
3. BITTE SCHALTEN SIE DIE STROMVERSORGUNG AUS, BEVOR SIE AM PRODUKT ARBEITEN.
4. SCHAUEN SIE NICHT DIREKT IN DAS LICHT.
5. DAS PRODUKT MUSS RICHTIG GEREINIGT WERDEN. VERMEIDEN SIE DIE REINIGUNG DES PRODUKTS MIT SCHARFEN ODER SCHEUERNDEN REINIGUNGSMITTELN.
6. ELEKTRONISCHE ABFÄLLE UND ELEKTRONISCHE GERÄTE KÖNNEN NICHT MIT DEM NORMALEN HAUSMÜLL ENTSORGT WERDEN.
7. DIE FERNBEDIENUNG ENTHÄLT NICHT WIEDERAUFLADBARE BATTERIEN, BITTE ACHTEN SIE DARAUf, DIESE SORGFÄLTIG AUFZUBEWAHREN UND ZU ENTSORGEN. WERFEN SIE DIE BATTERIE NICHT INS FEUER ODER TAUCHEN SIE SIE NICHT INS WASSER.
8. STELLEN SIE DAS PRODUKT BITTE AUF EINE TROCKENE OBERFLÄCHE, HALTEN SIE EINEN SICHERHEITSBAND ZU OFEN UND HEIZUNG, UM EXTREME TEMPERATUREN, ELEKTROSTATISCHE STÖRUNGEN, STARKE STÖßE UND HOCHSPANNUNG ZU VERMEIDEN.
9. WENN DAS PRODUKT DEFEKT IST ODER EINE FEHLFUNKTION HAT, SCHALTEN SIE ES BITTE SOFORT AUS UND WENDEN SIE SICH AN EINEN QUALIFIZIERTEN ELEKTRIKER ODER EINEN DIENSTLEISTER, DER SICH DAMIT BEFASST.
10. WENN SIE EINE UNDICHTHE BATTERIE FINDEN, ACHTEN SIE BITTE DARAUf, DASS HAUT, AUGEN UND SCHLEIMHAUTE NICHT MIT DER BATTERIESÄURE IN BERÜHRUNG KOMMEN. BEI KONTAKT MIT DER HAUT SOFORT MIT VIEL WASSER ABWASCHEN.

Parameter

- Batterietyp: CR 2025 3V
- Fernbedienungsreichweite: max. 5 m

Tauschen Sie die Batterie der Fernbedienung aus:

Wir empfehlen, die Batterie zu ersetzen, wenn die Leistung der Fernbedienung nachlässt. Bevor Sie die Batterie einlegen, vergewissern Sie sich bitte, dass die Berührungspunkte zwischen Fernbedienung und Batterie sauber sind. Und reinigen Sie sie, falls erforderlich.

1. Schieben Sie die Batterieabdeckung in die angegebene Pfeilrichtung und nehmen Sie sie ab.
2. Nehmen Sie die verbrauchte Batterie heraus und setzen Sie ggf. Eine neue Batterie (CR 2025) ein. Bitte achten Sie beim Batteriewechsel auf die Polarität (+/-).
3. Legen Sie die Batterie in die Fernbedienung ein.

Installation

1. Reinigen Sie die Oberfläche.
2. Messen Sie die gewünschte Länge
3. Schneiden Sie auf die richtige Länge (an den Stellen, die mit einer Schere markiert sind, es kann in Intervallen von 100mm geschnitten werden).
4. Schutzfolie abziehen.
5. Kleben Sie den Streifen auf
6. Schließen Sie die Leiste an den DC-Adapter an

Anweisungen für die Fernbedienung

Die Fernbedienung verwendet eine CR2025 3V-Knopf-Batterie.

Die Fernbedienung befindet sich im automatischen Standby-Modus, wenn sie nicht benutzt wird.

Normalerweise kann die Batterie mehr als sechs Monate lang verwendet werden. Die Batterie kann durch den gleichen Typ ersetzt werden. Die Tasten der Fernbedienung können in drei Bereiche unterteilt werden.

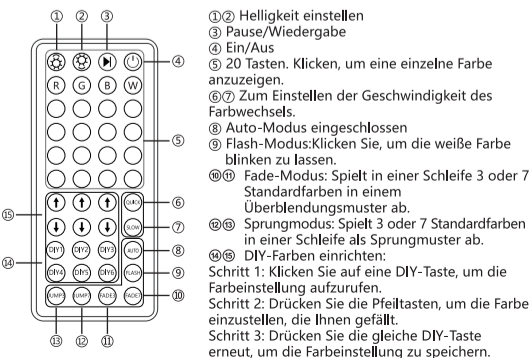

- ① Helligkeit einstellen
- ② Pause/Wiedergabe
- ③ Ein/Aus
- ④ 20 Tasten. Klicken, um eine einzelne Farbe anzuzeigen.
- ⑤ Zum Einstellen der Geschwindigkeit des Farbwechsels.
- ⑥ Auto-Modus eingeschlossen
- ⑦ Flash-Modus: Klicken Sie, um die weiße Farbe blinken zu lassen.
- ⑧ Fade-Modus: Spielt in einer Schleife 3 oder 7 Standardfarben in einem Überblendungsmuster ab.
- ⑨ Sprungmodus: Spielt 3 oder 7 Standardfarben in einer Schleife als Sprungmuster ab.
- ⑩ DIY-Farben einrichten: Schritt 1: Klicken Sie auf eine DIY-Taste, um die Farbeinstellung aufzurufen. Schritt 2: Drücken Sie die Pfeiltasten, um die Farbe einzustellen, die Ihnen gefällt. Schritt 3: Drücken Sie die gleiche DIY-Taste erneut, um die Farbeinstellung zu speichern.

2 Jahre Qualitätsgarantie bei bestimmungsgemäßem Betrieb.

Lees deze handleiding zorgvuldig door voordat u uw product gebruikt. Zelfs als u uw product aan anderen doorgeeft, geef dan ook onderstaande instructie mee om het product veilig te kunnen bedienen. Wij nemen geen verantwoording bij onjuist gebruik uwerzijds of het niet opvolgen van deze bedieningshandleiding en veiligheidsadviezen, wat tot materiële schade of zelfs persoonlijk letsel zou kunnen leiden. Elke claim op garantie wordt in dergelijk geval als ongediagd beschouwd.

Controleer of het apparaat compleet is. Als u defecten aantreft, neem dan onmiddellijk contact op met de verkoper en controleer of het pakket in orde is.

ONDERDELEN:

- Led-stripverlichting 5M * 2
- Controller
- Afstandsbediening (inclusief CR2025,3V knoopbatterij)
- Adapter
- 2 stuks schroeven en 1 stuk plakband
- 8 stuks draadclips
- DIY strip connectoren:
- 1 stuk T-vormige connector
- 2 stuks 4-pins connectoren

Note:

1.De manier om de elektriciteit specificaties te meten van de item: neem 0.5m led strip en test het met 12V DC voeding, en lees de kale lichtbron data.

2.Test conclusie:

Goods Code	DC Voltage	Power
100801WNX	12V	1.8W

3.Klas 2

WAARSCHUWING:

1. HET PRODUCT IS GEEN SPEELGOED, HOUD HET PRODUCT EN DE VERPAKKING VER WEG VAN KINDEREN OF VOLWASSENEN DIE HET RISICO OP GEVAAR NIET KUNNEN INSCHATTEN.
- 2.HET PRODUCT MOET WORDEN GEÏNSTALLEERD DOOR EEN GEKWALIFICEERDE ELEKTRICIEN EN GEÏNSTALLEERD IN OVEREENSTEMMING MET DE LOKALE VEREISTEN.
- 3.SCHAKEL DE STROOMTOEVOER UIT VOORDAT U WERKZAAMHEDEN UITVOERT.
- 4.KIJK NIET RECHTSTREEKS IN HET LICHT.
- 5.HET PRODUCT MOET OP CORRECTE WIJZE WORDEN SCHOONGEMAAKT. MAAK HET PRODUCT NIET SCHOON MET EEN SCHERP OF SCHUREND SCHOONMAAKMIDDEL.
6. ELEKTRONISCH AFVAL EN ELEKTRONISCHE APPARATEN MOGEN NIET MET HET GEWONE HUISVUIL WORDEN WEGGEGOOID.
7. DE AFSTANDSBEDIENING BEVAT NIET-OPLAADBARE BATTERIJEN. BEWAAR DEZE ZORGVULDIG EN VOER ZE OP GEPASTE WIJZE AF. GOOI DE BATTERIJEN NIET WEG IN VUUR EN DOMPEL ZE NIET ONDER IN WATER.
- 8.PLAATS HET PRODUCT OP EEN DROOG OPPERVLAK, HOUD HET OP VEILIGE AFSTAND VAN OVEN EN VERWARMING OM EXTREME TEMPERATUREN, ELEKTROSTATISCHE INTERFERENTIE, STERKE IMPACT EN HOGE SPANNING TE VOORKOMEN.
9. ZODRA HET PRODUCT KAPOT OF DEFEKT IS, SCHAKEL HET DAN ONMIDDELLIJK UIT EN NEEM CONTACT OP MET EEN GEKWALIFICEERDE ELEKTRICIEN OF SERVICEPROVIDER, ZODAT DEZE HET PROBLEEM KAN OPLOSSEN.
- 10.ALS U EEN LEKKENDE BATTERIJ VINDT, ZORG ER DAN VOOR DAT UW HUID, OGEN EN SLIJMVLIEZEN HET ZUUR VAN DE BATTERIJ NIET AANRAKEN. BIJ AANRAKING MET DE HUID ONMIDDELLIJK WASSEN MET VEEL WATER.

Parameter

- Batterijtype: CR 2025 3V
- Afstandsbedieningsbereik: max. 5M

De batterij van de afstandsbediening vervangen:

We raden aan om de batterij te vervangen wanneer de prestaties van de afstandsbediening afnemen prestatie reductie. Zorg ervoor dat het contactpunt tussen de afstandsbediening en de batterij schoon is voordat u de batterij plaats. En maak het indien nodig schoon.

1. Schuif het batterijdekkje in de aangegeven pijlrichting en verwijder het van de batterijdoos.
2. Verwijder de lege batterij en plaats indien nodig een nieuwe batterij (CR 2025). Let bij het vervangen van batterijen op de polariteit (+/-).
3. plaats de batterij in de afstandsbediening.

Installatie

1. Maak het oppervlak schoon
2. Meet de gewenste lengte
3. Snij de strip op maat (het moet worden gesneden op de plaats waar een gemarkeerde schaar staat, en het interval van 100mm kan worden gesneden).
4. Verwijder de beschermfolie
5. Plak de strip op zijn plaats
6. Sluit de strip aan op de DC-adapter

Afstandsbediening instructies

De afstandsbediening gebruikt een CR2025 3V knoopcelbatterij. De afstandsbediening staat in de automatische stand-bymodus wanneer deze niet wordt gebruikt. Normaal gesproken kan de batterij langer dan zes maanden worden gebruikt. De batterij kan worden vervangen door hetzelfde type. De toetsen van de afstandsbediening kunnen in drie delen worden verdeeld.

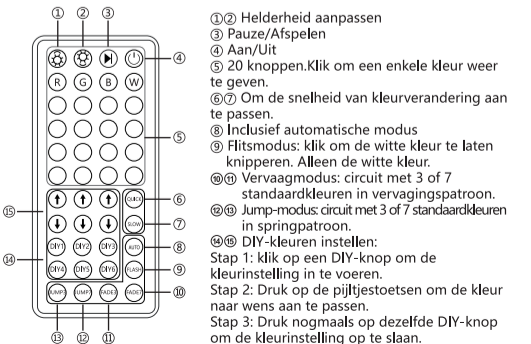

- ① Helderheid aanpassen
- ② Pauze/Afspelen
- ③ Aan/Uit
- ④ 20 knoppen.Klik om een enkele kleur weer te geven.
- ⑤ Om de snelheid van kleurverandering aan te passen.
- ⑥ Inclusief automatische modus
- ⑦ Flitsmodus: klik om de witte kleur te laten knippen. Alleen de witte kleur.
- ⑧ Vervaagmodus: circuit met 3 of 7 standaardkleuren in vervagingspatroon.
- ⑨ Jump-modus: circuit met 3 of 7 standaardkleuren in springpatroon.
- ⑩ DIY-kleuren instellen: Stap 1: klik op een DIY-knop om de kleurinstelling in te voeren. Stap 2: Druk op de pijltjestoetsen om de kleur naar wens aan te passen. Stap 3: Druk nogmaals op dezelfde DIY-knop om de kleurinstelling op te slaan.

2 jaar kwaliteitsgarantie bij juist gebruik.

Veillez lire attentivement ce guide avant d'utiliser votre produit. Si vous transmettez le produit à une autre personne, veuillez également transmettre ces instructions pour une utilisation en toute sécurité. Nous ne sommes pas responsables d'une utilisation incorrecte ou du non-respect de ce guide et des conseils de sécurité qui peuvent dans le cas contraire entraîner des dommages matériels ou même corporels. Toute demande de garantie serait également considérée comme nulle si les consignes ne sont pas respectées.

Veillez vérifier si le produit est complet et vous assurer que l'emballage est correct. Si vous constatez des défauts, veuillez contacter immédiatement le vendeur.

PIÈCES:

- 2 bandes lumineuses LED de 5M
- Manette
- Télécommande (pile bouton CR2025,3V incluse)
- Adaptateur
- 2 vis et 1 ruban adhésif
- 8 clips de câble
- Connecteurs de bande manuels:
- Connecteur 1 pièce en forme de T
- 2 connecteurs 4 broches

Note:

1.Test de la valeur du paramètre photoélectrique du produit: tester une bande lumineuse de 0,5 m avec une alimentation 12 V CC. Lire les données de la source de lumière nue.

2.Conclusion du test:

Code des marchandises	Tension continue	Puissance
100801WNX	12V	1.8W

3.Classe II

ATTENTION:

1. CE PRODUIT N'EST PAS UN JOUET. VEUILLEZ MAINTENIR LE PRODUIT ET L'EMBALLAGE LOIN DES ADULTES OU DES ENFANTS QUI NE PEUVENT PAS ÉVALUER LE RISQUE ENCOURU.
2. LE PRODUIT DOIT ÊTRE INSTALLÉ PAR UN ÉLECTRICIEN QUALIFIÉ ET CONFORMÉMENT AUX EXIGENCES LOCALES.
3. VEUILLEZ ÉTEINDRE L'ALIMENTATION AVANT TOUTE OPÉRATION.
4. NE REGARDEZ PAS DIRECTEMENT LA LUMIÈRE.
5. LE PRODUIT DOIT ÊTRE NETTOYÉ SOIGNEUSEMENT. NE LE NETTOYEZ PAS AVEC UN DÉTERGENT DUR OU ABRASIF.
6. LES DÉCHETS ÉLECTRONIQUES ET LES APPAREILS ÉLECTRONIQUES NE PEUVENT PAS ÊTRE JETÉS AVEC LES DÉCHETS MÉNAGERS ORDINAIRES.
7. LA TÉLÉCOMMANDE CONTIENT DES PILES NON RECHARGEABLES. ASSUREZ-VOUS DE LA CONSERVER ET DE LA RECYCLER AVEC SOIN. NE JETEZ PAS LA PILE AU FEU ET NE PLONGEZ PAS LA TÉLÉCOMMANDE DANS L'EAU.
8. VEUILLEZ PLACER LE PRODUIT SUR UNE SURFACE SÈCHE. MAINTENEZ-LE À UNE DISTANCE DE SÉCURITÉ DES FOURS OU APPAREILS DE CHAUFFAGE POUR ÉVITER LES TEMPÉRATURES EXTREMES, LES INTERFÉRENCES ÉLECTROSTATIQUES, LES CHOC VIOLENTS ET LES HAUTES TENSIONS.
9. SI LE PRODUIT EST CASSÉ OU DÉFECTUEUX, VEUILLEZ L'ÉTEINDRE IMMÉDIATEMENT ET CONTACTER UN ÉLECTRICIEN QUALIFIÉ OU VOTRE FOURNISSEUR DE SERVICES POUR PRISE EN CHARGE.
10. SI UNE PILE FUIT, ASSUREZ-VOUS QUE VOTRE PEAU, VOS YEUX ET VOS MUQUEUSES NE TOUCHENT PAS L'ACIDE DE LA PILE. EN CAS DE CONTACT AVEC LA PEAU, LAVEZ-VOUS IMMÉDIATEMENT ET ABONDAMMENT AVEC DE L'EAU.

Caractéristiques

- Pile: CR 2025 3V
- Portée de la télécommande: 5m max.

Remplacer la pile de la télécommande:

Nous vous suggérons de remplacer la pile lorsque les performances de la télécommande se réduisent. Avant d'insérer la pile, veuillez vous assurer que le point de contact entre la télécommande et la pile est propre. Nettoyez-le si nécessaire.

1. Faites glisser le couvercle dans le sens indiqué par la flèche et sortez-le.
2. Retirez la pile usagée et installez une nouvelle pile (CR 2025). Faites attention à la polarité (+/-).
3. Remplacez le couvercle.

Installation

1. Nettoyez la surface où vous souhaitez installer la bande.
2. Mesurez la longueur de bande désirée.
3. Coupez la bande à la longueur désirée le long des marques de coupe indiquées, par intervalles de 100mm.
4. Décollez le film protecteur.
5. Collez la bande à l'endroit souhaité.
6. Connectez la barrette à l'adaptateur CC.

Instructions télécommande

La télécommande fonctionne avec une pile bouton CR2025 3V. La télécommande est en mode de veille automatique lorsqu'elle n'est pas utilisée. En principe, la pile peut être utilisée pendant plus de six mois. Elle peut ensuite être remplacée par une autre du même type.

Les touches de la télécommande peuvent être divisées en trois parties.

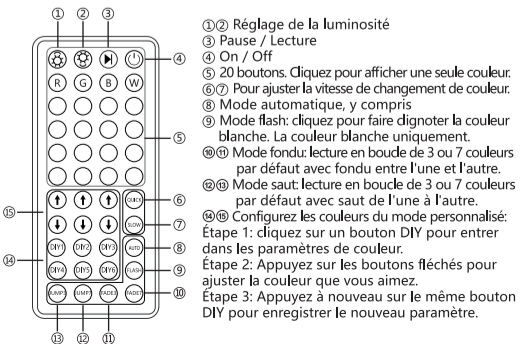

- ① Réglage de la luminosité
- ② Pause / Lecture
- ③ On / Off
- ④ 20 boutons. Cliquez pour afficher une seule couleur.
- ⑤ Pour ajuster la vitesse de changement de couleur.
- ⑥ Mode automatique, y compris
- ⑦ Mode flash: cliquez pour faire clignoter la couleur blanche. La couleur blanche uniquement.
- ⑧ Mode fondur: lecture en boucle de 3 ou 7 couleurs par défaut avec fondu entre l'une et l'autre.
- ⑨ Mode saut: lecture en boucle de 3 ou 7 couleurs par défaut avec saut de l'une à l'autre.
- ⑩ Configurez les couleurs du mode personnalisé: Étape 1: cliquez sur un bouton DIY pour entrer dans les paramètres de couleur. Étape 2: Appuyez sur les boutons fléchés pour ajuster la couleur que vous aimez. Étape 3: Appuyez à nouveau sur le même bouton DIY pour enregistrer le nouveau paramètre.

Garantie de qualité de 2 ans sous condition d'utilisation conforme.

Leia este manual com atenção antes de operar seu produto. Mesmo que você passe seu produto para outras pessoas, siga também as instruções abaixo e opere com segurança. Não nos responsabilizamos pelo uso indevido ou pelo não cumprimento deste manual de operação e os conselhos de segurança podem resultar em danos materiais ou mesmo em pessoas. Qualquer reclamação de garantia também é considerada nula.

Verifique se o produto está completo. Se você encontrar algum defeito, entre em contato com o vendedor imediatamente e verifique se a embalagem está ok.

PARTES:

- Luzes de tira LED 5M * 2
- Controlador
- Controle remoto (bateria botão CR2025,3V incluída)
- Adaptador
- Parafusos 2pcs e fita adesiva 1pc
- Clipes de arame 8pcs
- Conectores de tira DIY:
- Conectores em forma de T de 1 unidade
- Conectores 2pcs 4 pinos

Nota:

1.Como verificar o valor da foto eletricidade do produto: Pegue uma fita de luz de 0,5m e teste-a com uma fonte de alimentação de 12 Vcc e leia os dados da fonte de luz.

2.Conclusões:

Código	DC Voltagem	Potencia
100801WNX	12V	1.8W

3.Classe II

ATENÇÃO:

1. O PRODUTO NÃO É UM BRINQUEDO, LEVE O PRODUTO E A EMBALAGEM LONGE DE ADULTOS OU CRIANÇAS QUE NÃO POSSAM AVALIAR O RISCO.
2. O PRODUTO DEVE SER INSTALADO POR UM ELETRICISTA QUALIFICADO E INSTALADO DE ACORDO COM OS REQUISITOS LOCAIS.
3. POR FAVOR, DESLIGUE A FONTE DE ALIMENTAÇÃO ANTES DE QUALQUER OPERAÇÃO.
4. NÃO OLHE DIRETAMENTE PARA A LUZ.
- 5.O PRODUTO DEVE SER LIMPO CORRETAMENTE. EVITE LIMPAR O PRODUTO COM DETERGENTE AFIADO OU ABRASIVO.
6. OS RESÍDUOS ELETRÔNICOS E DISPOSITIVOS ELETRÔNICOS NÃO PODEM SER DESCARTADOS COM O LIXO DOMESTICO COMUM.
- 7.O CONTROLE REMOTO CONTÉM BATERIAS, NÃO RECARREGÁVEIS, CERTIFIQUE-SE DE GUARDÁ-LO E DESCARTA-LO COM CUIDADO. NÃO JOGUE A BATERIA NO FOGO OU MERGULHE NA ÁGUA.
8. POR FAVOR, COLOQUE O PRODUTO EM UMA SUPERFÍCIE SECA, MANTENHA UMA DISTÂNCIA DE SEGURANÇA LONGE DO FORNO E DO AQUECEDOR PARA EVITAR TEMPERATURAS EXTREMAS, INTERFERÊNCIA ELETROSTÁTICA, FORTE IMPACTO E ALTA TENSÃO.
9. UMA VEZ QUE O PRODUTO ESTEJA QUEBRADO OU COM DEFEITO, DESLIGUE-O IMEDIATAMENTE E ENTRE EM CONTATO COM UM ELETRICISTA QUALIFICADO OU PROVEDOR DE SERVIÇOS PARA TRATAR.
- 10.SE ENCONTRAR BATERIA VAZANDO, CERTIFIQUE-SE DE EVITAR QUE NOSSA PELE, OLHOS E MUCOSAS TOQUEM NO ÁCIDO DA BATERIA. EM CASO DE CONTATO COM A PELE, LAVE IMEDIATA E ABUNDANTEMENTE COM ÁGUA.

Parâmetro

- Fita da bateria: CR 2025 3V
- Alcance do controle remoto: Máx. 5M

Substitua a bateria do controle remoto:

Sugerimos substituir a bateria quando a redução de desempenho do controle remoto. Antes de inserir a bateria, certifique-se de que o ponto de contato entre o controle remoto e a bateria esteja limpo. E limpe-os se necessário.

1. Deslize a tampa da bateria na direção da seta indicada e desmonte.
2. Retire a bateria gasta e instale uma nova bateria (CR 2025), se necessário. Preste atenção à polaridade (+/-) ao substituir as baterias.
3. Instale a bateria no controle remoto.

Instalação

1. Limpe a superfície
2. Meça o comprimento desejado
3. Cortar no tamanho (Deve ser operado no local onde a tesoura marcada, podendo ser cortado o intervalo de 100mm).
4. Retire a folha protetora
5. Fixe a tira no lugar
6. Conecte a tira ao adaptador DC

Instruções de controle remoto

O controle remoto usa uma bateria de botão CR2025 3V. O controle remoto fica em modo de espera automático quando não está em uso. Normalmente, a bateria pode ser usada por mais de seis meses. A bateria pode ser substituída pelo mesmo tipo. As telas do controle remoto podem ser divididas em três partes.

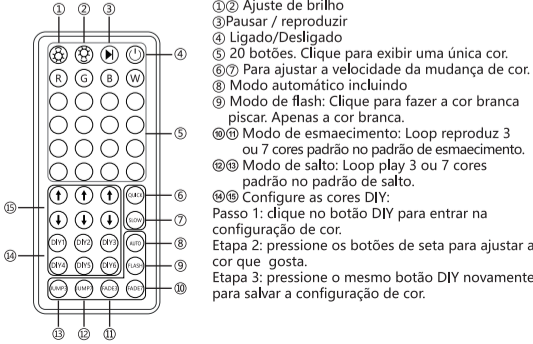

- ① Ajuste de brilho
- ② Pausar / reproduzir
- ③ Ligado/Desligado
- ④ 20 botões. Clique para exibir uma única cor.
- ⑤ Para ajustar a velocidade da mudança de cor.
- ⑥ Modo automático incluindo
- ⑦ Modo de flash: Clique para fazer a cor branca piscar. Apenas a cor branca.
- ⑧ Modo de esmaecimento: Loop reproduz 3 ou 7 cores padrão no padrão de esmaecimento.
- ⑨ Modo de salto: Loop play 3 ou 7 cores padrão no padrão de salto.
- ⑩ Configure as cores DIY: Passo 1: clique no botão DIY para entrar na configuração de cor. Etapa 2: pressione os botões de seta para ajustar a cor que gosta. Etapa 3: pressione o mesmo botão DIY novamente para salvar a configuração de cor.

Garantia de qualidade de 2 anos nas operações corretas.

Kérjük, a termék használatba vétele előtt alaposan olvassa el ezt az útmutatót. Ha a terméket másnak adja át, kövesse az alábbi használati és biztonsági utasításokat. A helytelen használatból vagy a használati útmutató előírásainak, illetve a biztonsági előírások nem betartásából eredő személyi és anyagi károkért semmiféle felelősséget sem vállalunk. Ilyen esetben minden jótállási igényt semmisnek tekintünk. Ellenőrizze, hogy a termék hiánytalan. Ha bármilyen hiányt vagy sérülést tapasztal, ellenőrizze a csomagolást és azonnal lépjen kapcsolatba a készülék eladójával.

A CSOMAG TARTALMA:

- LED-világítószalag 2 x 5m

• Vezérlő

- Távvezérlő (CR2025, 3 V-os gombelemmel)

• Adapter

• 2 db csavar és 1 db kétoldalas

ragasztószalag

- 8 db kábelrögzítő

• Egyedi LED-szalag-csatlakozók

• 1 db T konnektor

- 2 db 4-pontos csatlakozó

Megjegyzés:

1.A termék fotoelektromos paraméterértékének tesztelése: Vegyen egy 0,5 méteres fényszalagot, és tesztelje12 V-os egyenfeszültségű áramforrással, majd olvassa le a fényforrás adatait.

2.A teszt eredménye:

Árukód	Egyenfeszültség	Teljesítmény
100801WNX	12V	1.8W

3.Class II

FIGYELMEZTETÉS:

1.A KÉSZÜLÉK NEM JÁTÉK, KÉRJÜK, TARTSA TÁVOL A GYEREKEKTŐL ÉS OLYAN FELNŐTTEKTŐL, AKIK NINCSENEK TISZTÁBAN A KOCKÁZATOKKAL.

2.A KÉSZÜLÉKET KÉPZETT ELEKTROMOS SZAKEMBERNEK KELL TELEPÍTENIE, A HELYI ELŐÍRÁSOKNAK MEGFELELŐEN.

3.BÁRMILYEN MŰVELET ELVÉGZÉSE ELŐTT KAPCSOLJA KI A TÁPFESZÜLTSEGET.

4.NE NÉZZEN KÖZVETLENÜL A FÉNYBE.

5.A KÉSZÜLÉKET MEGFELELŐEN KELL TISZTÍTANI. A KÉSZÜLÉKET NE TISZTÍTSA ÉLES SZERSZÁMMAL VAGY SÜROLO HATÁSÚ TISZTÍTÓSZERREL.

6.AZ ELEKTRONIKUS KÉSZÜLÉKEKET ÉS HULLADÉKOT NEM SZABAD A HÁZTARTÁSI HULLADÉKBAN ELHELYEZNI.

7.A TÁVVEZÉRLŐ NEM TÖLTHETŐ ELEMÉKET TARTALMAZ, GONDOKODJON EZEK MEGFELELŐ TÁROLÁSÁRÓL ÉS HULLADÉKKEZELÉSÉRŐL. AZ ELEMÉKET NE DOBJA TŰZBE ÉS NE MERÍTSE VÍZBE.

8.A KÉSZÜLÉKET SZÁRAZ FELÜLETEN HELYEZZE EL, BIZTONSÁGOS TÁVOLSÁGBAN A KÁLYHÁKTÓL ÉS FŰTŐKÉSZÜLÉKEKTŐL, KERÜLJE A SZÉLSÓSÉGES HŐMÉRSÉKLETET, AZ ELEKTROSTATIKUS ZAVARÁST, AZ ERŐS ÜTÉST ÉS A NAGYFESZÜLTSEGET.

9.HA A KÉSZÜLÉK MEGSÉRÜL, VAGY HIBÁSAN MŰKÖDIK, AZONNAL KAPCSOLJA KI ÉS HÍVJON ELEKTROMOS SZAKEMBERT VAGY KERESSE FEL A SZERVIZT,

10.HA AZ ELEM SZIVÁROG, A FOLYADÉK NE ÉRINTKEZZEN A SZEMMEL, BŐRREL, NYÁLKAHÁRTYÁVAL. HA A SAV BŐRREL ÉRINTKEZETT, BÓ VÍZZEL AZONNAL ÖBLÍTSE LE.

Műszaki adatok

- Elem típusa: CR 2025, 3 V

- Távvezérlő hatótávolsága: max. 5m

A távvezérlő elemének cseréje:

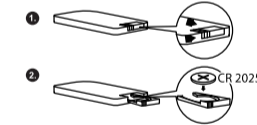

Ha a távvezérlő teljesítménye csökken, javasoljuk, hogy cserélje ki benne az elemet. Az elem behelyezése előtt győződjön meg arról, hogy távvezérlő érintkezői tiszták. Ha szükséges, tisztítsa meg őket.

1.Az elemtartó fedelét tolja a nyílal jelölt irányba és vegye le.

2.Vegye ki a kimerült elemet, és tegye be az újat (CR 2025). Az elemcsere során ügyeljen az elem polarítására (+/-).

3.Tegye vissza az elemtartó fedelét.

Felszerelés

1.Tisztítsa meg a felületet

2.Mérje le a kívánt hosszat

3.Vágja méretre (a szalagot az ollóval jelölt helyeken, 100 mm-enként lehet elvágni).

4.Fejtse le a védőfóliát

5.Ragassa a szalagot a helyére

6.A hálózati adaptert csatlakoztassa a szalagra

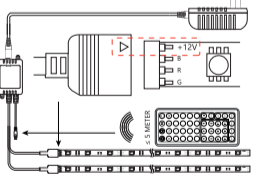

A távvezérlővel kapcsolatos útmutató

A távvezérlőben CR 2025 típusú, 3 V-os gombelem van. A távvezérlő használaton kívül automatikusan készenléti üzemmódba lép. Normál használat esetén az elem több mint hat hónapig használható. Az elemet ugyanolyan típusúra cserélje. A távvezérlő gombjait három csoportra lehet osztani.

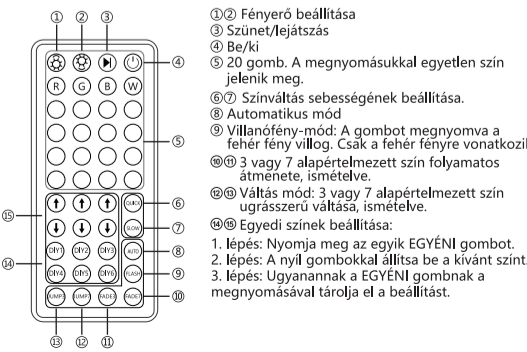

A készülékre megfelelő használat esetén 2 év jótállás vonatkozik.