



INSTRUCTION MANUAL

MINI ELECTRIC KETTLE



MODEL 300104HIO

PLEASE READ THIS INSTRUCTION MANUAL CAREFULLY BEFORE OPERATING YOUR PRODUCT AND RETAIN IT FOR FUTURE USE

CONTENTS

EN	-----	01-06
ES	-----	07-12
PL	-----	13-18
IT	-----	19-24
DE	-----	25-30
NL	-----	31-36
FR	-----	37-42
PT	-----	43-48
HU	-----	49-54

IMPORTANT SAFEGUARDS

1. Before operating this kettle, please read the instruction manual carefully.
2. Please keep the instruction manual, guarantee certificate, sales receipt and if possible, the kettle' s external and internal packaging.
3. This kettle is intended exclusively for private use and not for commercial use.
4. Switch off the kettle and remove the plug from the socket when the kettle is not in use. When removing the plug from the socket, grasp and pull the plug, not the power cord.
5. Switch off the kettle before cleaning it.
6. Keep the kettle out of the reach of children. Do not leave children unsupervised around the kettle.
7. The kettle can be used by children from 8 years of age if they are supervised or have been taught how to safely use the appliance and understand the hazards involved. Children under 8 should not clean or maintain the kettle and older children should only do so if supervised. Keep the appliance and its cord out of reach of children under 8 years of age. The kettle can be used by persons with reduced physical, sensory or mental capabilities or lack of experience and knowledge if they are supervised or have been taught how to safely use the appliance and understand the hazards involved. Children must not play with the appliance.

8. Test the kettle and the power cord regularly for damage. Check the kettle to see if it is operating properly. If there is damage of any kind or if the kettle is not operating properly, stop using the kettle and unplug it immediately.
9. Do not attempt to repair the kettle yourself. Only authorised and qualified personnel may repair this kettle.
10. Keep the kettle and power cord away from heat, direct sunlight, water, moisture, sharp edges and the like.
11. Use only the accessories that come with the kettle. Do not connect incompatible products.
12. Do not use the kettle outdoors.
13. The base and exterior of the kettle are not water-resistant. Keep the kettle and base dry at all times.
14. Under no circumstances should the kettle be placed in water or any liquid. Do not handle the kettle with wet hands. If the kettle becomes wet, remove the plug from the socket immediately.
15. DO NOT touch the contents of the kettle.
16. Use the kettle only for its intended purpose.
17. The kettle is only to be used with the base provided.
18. If the power cord is damaged, it must be replaced by the manufacturer, its service agent or similarly qualified persons for safety reasons.

- 19.Ensure that the plug does not get wet during use.
- 20.The amount of water in the kettle must be between the MAX. and MIN. marks. Warning: If the kettle is overfilled, boiling water may overflow from the appliance.
- 21.Switch the kettle off before removing it from the base.
- 22.Always ensure that the lid is tightly closed.
- 23.The kettle body used must be the body sold with the kettle base.
- 24.This appliance is intended for use in households and similar, such as:
 - staff kitchen areas in shops, offices and other working environments;
 - farmhouses;
 - by clients in hotels, motels, B&Bs and other residential-type environments.

TECHNICAL SPECIFICATIONS

Model No.	300104HIO
Power Supply	AC220-240V 50/60Hz
Power Consumption	900-1100 W
Dimensions	L207*W152*H188 mm
Capacity	1.0L

PRODUCT OVERVIEW

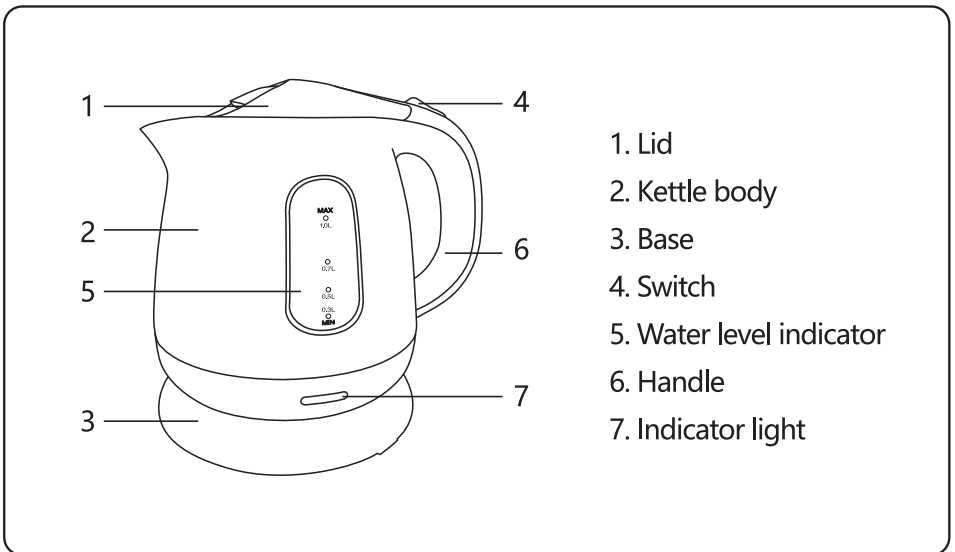

1. Lid
2. Kettle body
3. Base
4. Switch
5. Water level indicator
6. Handle
7. Indicator light

BEFORE FIRST USE

Before first using the kettle, it is recommended that you twice boil a full kettle of water without any additives and then discard the water.

- 1.Fill the kettle with water. Do not overfill. Use the water level indicator to fill the kettle safely.
- 2.Place the kettle on the base.
- 3.Only connect the kettle to a properly installed AC220-240V 50/60Hz socket.
- 4.Switch the kettle on. The indicator light will turn on to show that the water is being boiled.
- 5.After boiling, the kettle will switch off automatically. Disconnect the kettle from the electricity supply. Keep the kettle lid firmly closed when pouring water from the kettle.

OPERATING INSTRUCTIONS

1. To fill the kettle with water, remove the kettle from the base and open the lid. Then, fill the kettle with the desired amount of water making sure to always keep the water level between the MIN. (0.3 L) and MAX. (1.0 L) marks.

NOTE: Do not overfill the kettle as water may overflow from the spout when boiling.

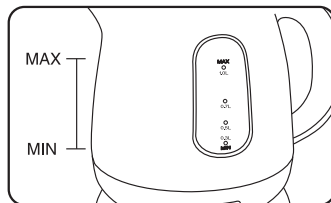

2. Close the lid. Position the kettle in place on its base. Make sure that the kettle is securely in contact with the base. Ensure that the lid is firmly in place before plugging the power cord into the socket.

3. Plug the cord into the power socket. Flick the switch to the "I" position. The switch light will turn on and the kettle will start to operate. The kettle and switch light will switch off automatically once the water has boiled.

4. Lift the kettle from the power base and then pour the water as needed.

NOTE: Be very careful when pouring water from the kettle as hot water can cause scalding. Do not open the lid while there is hot water in the kettle.

5. The kettle will not re-boil unless the switch is pressed again. Allow the kettle to cool for 15~20 seconds before turning it on again.

NOTE: The kettle may be stored on its base when not in use. Ensure that the power supply is turned off when the kettle is not in use.

CLEANING AND MAINTENANCE

- Always remove the plug from the power supply before cleaning the kettle.
- The exterior of the kettle should be cleaned, when necessary, with a soft, damp cloth or sponge. Remove stubborn spots with a cloth moistened with mild liquid detergent. Do not use abrasive scouring pads or powders.
- Never immerse the kettle in water or other liquids.
- From time to time, depending on the quality of your water supply, water scale will naturally form and attach to the kettle's heating elements, reducing the kettle's heating efficiency.
- The amount of water scale depends on the water hardness in your area and the frequency with which the kettle is used.
- Water scale is not harmful to your health. However, if it was poured into your beverage, it can give your drink a powdery taste. Therefore, the kettle should be descaled periodically as indicated below.

DESCALING

Descale your kettle regularly, that is, at least twice a year (with normal use).

1. Fill the kettle to MAX. with a 1:2 mixture of ordinary vinegar and water. Put the kettle on the base, switch it on and wait for the kettle to boil and switch off automatically.
2. Keep the mixture in the kettle overnight.
3. Discard the mixture the next morning.
4. Fill the kettle to MAX. with clean water and boil the kettle.
5. Discard the boiled water to remove any remaining scale and vinegar.
6. Rinse the inside of the kettle with clean water.

DISPOSAL

Disassemble and recycle the kettle in accordance with local regulations.

Correct disposal of this product



This mark indicates that this product should not be disposed of in the same way as typical household waste in Europe. To prevent harm to the environment and human health, we suggest that you dispose of any unwanted kettles by delivering them to an appropriate waste disposal centre. Disposal should be carried out in an environmentally friendly manner and the product should be made available to any applicable recyclable material collection service.

WARRANTY: 2 YEARS

INSTRUCCIONES DE SEGURIDAD IMPORTANTES

1. Antes de poner en marcha el hervidor, lea atentamente el manual de instrucciones.
2. Conserve el manual de instrucciones, el certificado de garantía, el recibo de compra y, si es posible, el embalaje exterior e interior.
3. Este hervidor está destinado exclusivamente al uso privado y no al comercial.
4. Apague el hervidor y retire el enchufe de la toma de corriente cuando no lo vaya a utilizar. Cuando retire el enchufe de la toma de corriente, sujete y tire del enchufe, no del cable de alimentación.
5. Apague el hervidor antes de limpiarlo.
6. Mantenga el hervidor fuera del alcance de los niños. No deje a los niños sin supervisión cerca del aparato.
7. El hervidor pueden utilizarlo niños a partir de 8 años si están supervisados o si se les ha enseñado a utilizar el aparato de forma segura y comprenden los peligros que conlleva. Los niños menores de 8 años no deben limpiar ni realizar el mantenimiento del hervidor, y los niños mayores sólo deben hacerlo si están supervisados. Mantenga el aparato y su cable fuera del alcance de los niños menores de 8 años. El aparato pueden utilizarlo personas con capacidades físicas, sensoriales o mentales reducidas o con

falta de experiencia y conocimientos, siempre que estén supervisadas o se les haya enseñado a utilizar el aparato de forma segura y entiendan los peligros que conlleva. Los niños no deben jugar con el aparato.

8. Compruebe regularmente si el hervidor o el cable de alimentación están dañados. Compruebe que funciona correctamente. Si hay algún tipo de daño o si no funciona correctamente, deje de utilizarlo y desenchúfelo inmediatamente.
9. No intente reparar el aparato usted mismo. Sólo debe hacerlo personal autorizado y cualificado.
10. Mantenga el hervidor y el cable de alimentación alejados del calor, la luz solar directa, el agua, la humedad, los bordes afilados y similares.
11. Utilice sólo los accesorios que vienen con el hervidor. No conecte productos incompatibles.
12. No utilice el hervidor al aire libre.
13. La base y el exterior no son resistentes al agua. Mantenga el hervidor y la base secos en todo momento.
14. En ningún caso se debe introducir el hervidor en el agua o en cualquier otro líquido. No manipule el hervidor con las manos mojadas. Si se moja, desenchúfelo inmediatamente de la toma de corriente.
15. NO toque el contenido del hervidor.
16. Utilice el hervidor sólo para hervir agua.

- 17.El hervidor sólo debe utilizarse con la base provista.
- 18.Si el cable de alimentación está dañado, debe ser sustituido por el fabricante, proveedor o personas cualificadas similares por razones de seguridad.
- 19.Asegúrese de que el enchufe no se moje durante el uso.
- 20.La cantidad de agua del hervidor debe estar entre las marcas MAX. y MIN.
Advertencia: Si el hervidor se llena en exceso, el agua podría desbordarse.
- 21.Apague el hervidor antes de retirarlo de la base.
- 22.Asegúrese siempre de que la tapa esté bien cerrada.
- 23.El cuerpo del aparato utilizado debe ser el que se vende con la base del hervidor.
- 24.Este aparato está pensado para su uso doméstico únicamente.

ESPECIFICACIONES TÉCNICAS

Número de modelo	300104HIO
Fuente de alimentación	AC220-240V 50/60Hz
Consumo de energía	900-1100 W
Dimensiones	207 x 152 x 188 mm
Capacidad	1,0 L

DETALLES DEL PRODUCTO

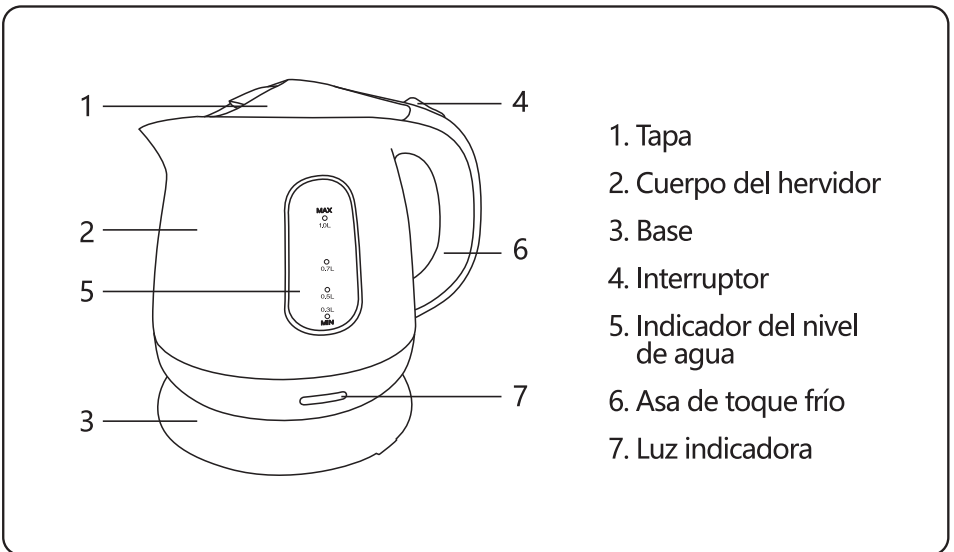

ANTES DEL PRIMER USO

Antes de utilizar el hervidor por primera vez, se recomienda hervir agua dos veces sin ningún tipo de aditivo y luego desecharla.

1. Llene el hervidor con agua. No lo llene en exceso. Utilice el indicador de nivel de agua para llenarlo de forma segura.
2. Coloque el aparato en la base.
3. Conecte el aparato exclusivamente a tomas de corriente de AC220-240V 50/60Hz instaladas correctamente.
4. Encienda el hervidor. La luz indicadora se encenderá para indicar que el agua está hirviendo. El dial de temperatura marcará la temperatura del agua del interior.
5. Después de la ebullición, el hervidor se apagará automáticamente. Desconéctelo de la red eléctrica. Mantenga la tapa firmemente cerrada cuando sirva el agua.

INSTRUCCIONES DE USO

1. Para llenar el hervidor de agua, retírelo de la base y abra la tapa. A continuación, llénelo con la cantidad de agua deseada asegurándose de mantener siempre el nivel de agua entre los valores MIN. (0,3 L) y MAX. (1,0 L).

NOTA: No llene demasiado el hervidor, ya que podría desbordarse por la boquilla al hervir.

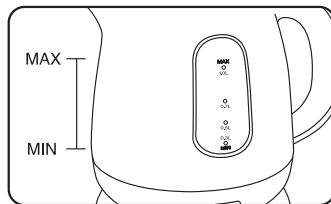

2. Cierre la tapa. Coloque el aparato sobre su base. Asegúrese de que esté bien situado en la base. Asegúrese de que la tapa esté bien colocada antes de enchufar el cable de alimentación a la toma de corriente.

3. Enchufe el cable a la toma de corriente. Ponga el interruptor en la posición "I". La luz del interruptor se encenderá y el hervidor empezará a funcionar. El aparato y la luz del interruptor se apagarán automáticamente cuando el agua haya hervido.

4. Levante el hervidor de la base de alimentación y vierta el agua según sea necesario.

NOTA: Tenga mucho cuidado al verter el agua, ya que podría provocar quemaduras. No abra la tapa mientras haya agua caliente en el hervidor.

5. El hervidor no volverá a hervir a menos que se pulse de nuevo el interruptor. Deje que se enfríe durante 15~20 segundos antes de volver a encenderlo.

NOTA: El hervidor puede guardarse en su base cuando no lo use. Asegúrese de que la fuente de alimentación esté desconectada cuando el hervidor no esté en uso.

LIMPIEZA Y MANTENIMIENTO

- Desconecte siempre el enchufe de la fuente de alimentación antes de limpiar el hervidor.
- El exterior debe limpiarse, cuando sea necesario, con un paño suave y húmedo o una esponja. Elimine las manchas persistentes con un paño humedecido con detergente líquido suave. No utilice estropajos o polvos abrasivos.
- No sumerja nunca el hervidor en agua u otros líquidos.
- De vez en cuando, dependiendo de la calidad del agua, se formarán incrustaciones de agua de forma natural y se adherirán a los elementos calefactores del hervidor, reduciendo la eficiencia de calentamiento.
- La cantidad de cal dependerá de la dureza del agua de su zona y de la frecuencia de uso.
- La cal del agua no es perjudicial para la salud. Sin embargo, si se sirve con la bebida, puede darle mal sabor. Por tanto, el hervidor debe descalcificarse periódicamente como se indica a continuación.

DESCALCIFICACIÓN

Descalcifique su hervidor regularmente, es decir, al menos dos veces al año (con un uso regular).

1. Llene el hervidor hasta el máximo con una mezcla de 1:2 de vinagre y agua. Coloque el hervidor en la base, enciéndalo y espere a que hierva y se apague automáticamente.
2. Mantenga la mezcla en el interior durante toda la noche.
3. Deseche la mezcla a la mañana siguiente.
4. Llene el aparato hasta el máximo con agua limpia y póngalo a hervir.
5. Deseche el agua hervida para eliminar los restos de cal y vinagre.
6. Enjuague el interior con agua limpia.

DESECHO

Desmonte y recicle el hervidor de acuerdo con la normativa local.

Eliminación correcta de este producto	
	<p>Esta marca indica que este producto no debe eliminarse de la misma manera que los residuos domésticos en Europa. Para evitar daños al medio ambiente y a la salud de las personas, le sugerimos que se deshaga de los aparatos que no desee entregándolos en un centro de eliminación de residuos adecuado. La eliminación debe llevarse a cabo de forma respetuosa con el medio ambiente y el producto debe ponerse a disposición de cualquier servicio de recogida de materiales reciclables.</p>

GARANTÍA: 2 años cuyo origen de defecto sea un defecto de fabricación.

WAŻNE ZALECENIA DOT. BEZPIECZEŃSTWA

1. Przed użyciem tego dzbanka przeczytaj uważnie instrukcję obsługi.
2. Zachowaj instrukcję obsługi, kartę gwarancyjną, dowód sprzedaży oraz w miarę możliwości opakowania zewnętrzne i wewnętrzne dzbanka.
3. Ten dzbanek jest przeznaczony wyłącznie do użytku prywatnego, a nie użytku komercyjnego.
4. Wyłącz dzbanek i wyjmij wtyczkę z gniazdka, gdy dzbanek nie jest używany. Podczas wyjmowania wtyczki z gniazdka chwytaj za wtyczkę, a nie za przewód zasilający.
5. Wyłącz dzbanek przed czyszczeniem.
6. Przechowuj dzbanek w miejscu niedostępnym dla dzieci. Nie pozostawiaj dzieci bez nadzoru w pobliżu dzbanka.
7. Dzbanka mogą używać dzieci w wieku od 8 lat, jeśli są nadzorowane lub zostały nauczone, jak bezpiecznie korzystać z urządzenia i rozumieją związane z tym zagrożenia. Dzieci poniżej 8 roku życia nie powinny czyścić ani konserwować czajnika, a starsze dzieci powinny to robić tylko pod nadzorem. Przechowuj urządzenie wraz z kablem w miejscu niedostępnym dla dzieci poniżej 8 lat. Czajnika mogą używać osoby o ograniczonych zdolnościach fizycznych, sensorycznych lub umysłowych lub bez doświadczenia i wiedzy, jeśli pozostają pod nadzorem lub zostały nauczone, jak bezpiecznie

korzystać z urządzenia i rozumieją związane z tym zagrożenia. Dzieciom nie wolno bawić się tym urządzeniem.

8. Regularnie sprawdzaj dzbanek i przewód zasilający pod kątem uszkodzeń. Sprawdź, czy dzbanek działa prawidłowo. W przypadku jakiegokolwiek uszkodzenia lub nieprawidłowego działania dzbanka należy natychmiast zaprzestać używania dzbanka i odłączyć go od zasilania.
9. Nie próbuj samodzielnie naprawiać dzbanka. Tylko autoryzowany i wykwalifikowany personel może naprawiać ten dzbanek.
10. Trzymaj dzbanek i przewód zasilający z dala od ciepła, bezpośredniego światła słonecznego, wody, wilgoci, ostrych krawędzi itp.
11. Używaj tylko akcesoriów dołączonych do dzbanka. Nie podłączaj niekompatybilnych produktów.
12. Nie używaj dzbanka na zewnątrz.
13. Podstawa i zewnętrzna część dzbanka nie są wodoodporne. Utrzymuj dzbanek i podstawę w stanie suchym przez cały czas.
14. W żadnym wypadku dzbanka nie wolno umieszczać w wodzie lub jakimkolwiek płynie. Nie obsługuj dzbanka mokrymi rękami. Jeśli dzbanek ulegnie zamoczeniu, natychmiast wyjmij wtyczkę z gniazdka.
15. NIE dotykaj zawartości dzbanka.
16. Używaj dzbanka tylko zgodnie z jego przeznaczeniem.

17. Dzbanka można używać wyłącznie z dołączoną podstawą.
18. Jeśli przewód zasilający jest uszkodzony, musi zostać wymieniony przez producenta, jego przedstawiciela serwisowego lub podobnie wykwalifikowaną osobę ze względów bezpieczeństwa.
19. Upewnij się, że wtyczka nie zamoczy się podczas użytkowania.
20. Ilość wody w dzbanku musi się znajdować pomiędzy znakami MAX i MIN. Ostrzeżenie: jeśli dzbanek będzie przepelniony, wrząca woda może wypłynąć z urządzenia.
21. Wyłącz dzbanek przed podniesieniem go z podstawy.
22. Zawsze upewnij się, że pokrywa jest dobrze zamknięta.
23. Nie należy używać korpusu dzbanka z podstawą inną niż dołączona.
24. Urządzenie to jest przeznaczone do użytku w gospodarstwie domowym i do podobnych zastosowań, takich jak:
 - w pomieszczeniach kuchennych dla pracowników sklepów, biur i innych miejsc pracy;
 - w zagrodach;
 - przez klientów hoteli, moteli, miejsc typu B&B i innych miejsc oferujących zakwaterowanie.

SPECYFIKACJA TECHNICZNA

Nr modelu	300104HIO
Zasilanie	AC220-240V 50/60Hz
Zużycie prądu	900-1100 W
Wymiary	DŁ. 207 x SZER. 152 x WYS. 188 mm
Pojemność	1,0 l

OPIS PRODUKTU

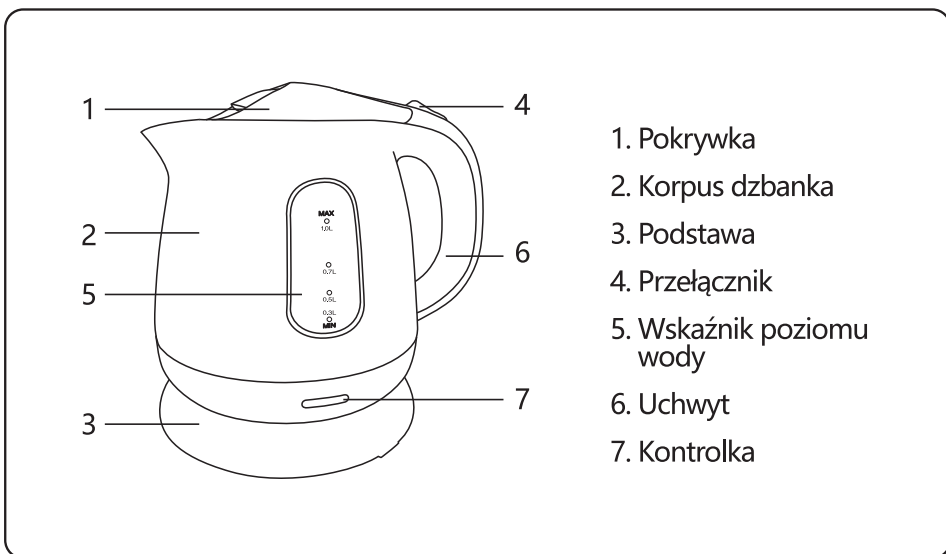

1. Pokrywka
2. Korpus dzbanka
3. Podstawa
4. Przełącznik
5. Wskaźnik poziomu wody
6. Uchwyt
7. Kontrolka

PRZED PIERWSZYM UŻYCIEM

Przed pierwszym użyciem dzbanka zaleca się dwukrotne zagotowanie pełnego dzbanka wody bez żadnych dodatków, a następnie wylanie wody.

1. Napełnij dzbanek wodą. Nie przepełniaj. Korzystaj ze wskaźnika poziomu wody, aby bezpiecznie napełniać czajnik.
2. Umieść dzbanek na podstawie.
3. Podłączaj dzbanek wyłącznie do prawidłowo zainstalowanego gniazdka AC220-240V 50/60Hz.
4. Włącz dzbanek. Kontrolka zaświeci się, aby pokazać, że woda się podgrzewa. Tarcza temperatury wskaże temperaturę wody wewnątrz dzbanka.
5. Po zagotowaniu dzbanek wyłączy się automatycznie. Odłącz dzbanek od zasilania elektrycznego. Podczas nalewania wody z dzbanka pamiętaj, by pokrywka była szczelnie zamknięta.

INSTRUKCJA UŻYTKOWANIA

1. Aby napełnić dzbanek wodą, podnieś dzbanek z podstawy i otwórz pokrywkę. Następnie napełnij dzbanek żadaną ilością wody, upewniając się, że jej poziom zawsze znajduje się między znakami MIN. (0,3 l) i MAKS. (1,0 l).

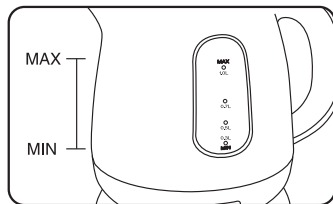

UWAGA: nie przepelniaj dzbanka, ponieważ woda może wylać się z dziobka podczas gotowania.

2. Zamknij pokrywkę. Ustaw dzbanek na swoim miejscu na podstawie. Upewnij się, że dzbanek dobrze przylega do podstawy. Przed podłączeniem przewodu zasilającego do gniazdka upewnij się, że pokrywka jest dobrze zamocowana.

3. Podłącz przewód do gniazdka elektrycznego. Przesław przełącznik do pozycji „I”. Kontrolka zapali się i dzbanek zacznie działać. Dzbanek i kontrolka wyłączą się automatycznie po zagotowaniu wody.

4. Podnieś dzbanek z podstawy zasilającej, a następnie wlej wodę w razie potrzeby.

UWAGA: zachowaj szczególną ostrożność podczas nalewania wody z dzbanka, ponieważ gorąca woda może spowodować oparzenia. Nie otwieraj pokrywki, gdy w dzbanku jest gorąca woda.

5. Dzbanek nie zagotuje wody ponownie, dopóki przełącznik nie zostanie naciśnięty po raz kolejny. Zostaw dzbanek do ostygnięcia przez 15-20 sekund przed ponownym włączeniem.

UWAGA: dzbanek można przechowywać na podstawie, gdy nie jest używany. Upewnij się, że zasilanie jest wyłączone, gdy dzbanek nie jest używany.

CZYSZCZENIE I KONSERWACJA

- Przed czyszczeniem dzbanka zawsze wyjmij wtyczkę z gniazdka.
- W razie potrzeby zewnętrzną część czajnika należy czyścić miękką, wilgotną ściereczką lub gąbką. Usuń uporczywe plamy ściereczką zwilżoną łagodnym detergentem w płynie. Nie używaj szorstkich druciaków ani proszków do szorowania.
- Nigdy nie zanurzaj dzbanka w wodzie ani innych płynach.
- Od czasu do czasu, w zależności od jakości stosowanej wody, w naturalny sposób tworzy się kamień i przyczepia do elementów grzejnych dzbanka, zmniejszając wydajność grzejną dzbanka.
- Ilość kamienia zależy od twardości wody oraz częstotliwości używania dzbanka.
- Kamień taki nie jest szkodliwy dla zdrowia. Jeśli jednak dostanie się do napoju, może mu nadać przykurzony smak. Dlatego dzbanek należy okresowo odkamieniać, jak wskazano poniżej.

ODKAMIENIANIE

Odkamieniaj dzbanek regularnie, to znaczy co najmniej dwa razy w roku (przy normalnym użytkowaniu).

1. Napełnij czajnik do poziomu „MAX” mieszaniną zwykłego octu i wody w proporcji 1:2. Postaw dzbanek na podstawie, włącz go i poczekaj, aż woda się zagotuje i dzbanek wyłączy się automatycznie.
2. Pozostaw mieszaninę w dzbanku przez całą noc.
3. Wylej mieszaninę następnego ranka.
4. Napełnij czajnik do poziomu MAX. czystą wodą i zagotuj ją.
5. Wylej przegotowaną wodę, aby usunąć pozostały kamień i ocet.
6. Wypłucz wnętrze dzbanka czystą wodą.

UTYLIZACJA

Zdemontuj i oddaj do recyklingu czajnik zgodnie z lokalnymi przepisami.

Prawidłowa utylizacja tego produktu



Znak ten wskazuje, że tego produktu nie należy utylizować w taki sam sposób, jak typowych odpadów domowych w Europie. Aby zapobiec szkodom dla środowiska i zdrowia ludzkiego, sugerujemy pozbywanie się niechcianych czajników poprzez dostarczenie ich do odpowiedniego punktu utylizacji odpadów. Utylizację należy przeprowadzić w sposób przyjazny dla środowiska, a produkt należy udostępnić odpowiedniej firmie zajmującej się zbiórką materiałów nadających się do recyklingu.

GWARANCJA: 2 LATA

IMPORTANTI MISURE DI SICUREZZA =

1. Prima di utilizzare questo bollitore, leggere attentamente il manuale di istruzioni.
2. Conservare il manuale di istruzioni, il certificato di garanzia, la ricevuta di vendita e se possibile, l'imballaggio esterno e interno del bollitore.
3. Questo bollitore è destinato esclusivamente all'uso privato e non commerciale.
4. Spegnerne il bollitore e rimuovere la spina dalla presa quando non è in uso. Quando si rimuove la spina dalla presa, afferrare e tirare la spina, non il cavo di alimentazione.
5. Spegnerne il bollitore prima di pulirlo.
6. Tenere il bollitore fuori dalla portata dei bambini. Non lasciare i bambini vicino al bollitore senza sorveglianza.
7. Il bollitore può essere utilizzato da bambini a partire dagli 8 anni di età se sono supervisionati o se è stato loro insegnato come utilizzare in sicurezza l'apparecchio e comprendere i rischi. I bambini di età inferiore a 8 anni non devono effettuare operazioni di pulizia o manutenzione del bollitore; i bambini più grandi possono effettuarle solo se sorvegliati. Tenere l'apparecchio e il suo cavo fuori dalla portata dei bambini di età inferiore a 8 anni. Il bollitore può essere utilizzato da persone con ridotte capacità fisiche, sensoriali o mentali o prive di esperienza e

conoscenza, se supervisionate o se è stato loro insegnato come utilizzare in sicurezza l'apparecchio e ne comprendono i rischi. I bambini non devono giocare con l'apparecchio.

8. Testare regolarmente il bollitore e il cavo di alimentazione per verificare che non siano danneggiati. Controllare il bollitore per vedere se funziona correttamente. In caso di danni di qualsiasi tipo o se il bollitore non funziona correttamente, interrompere l'uso del bollitore e scollegarlo immediatamente.
9. Non tentare di riparare da soli il bollitore. Solo personale autorizzato e qualificato può riparare questo apparecchio.
10. Tenere il bollitore e il cavo di alimentazione lontano da fonti di calore, luce solare diretta, acqua, umidità, bordi taglienti e simili.
11. Utilizzare solo gli accessori forniti con il bollitore. Non cercare di collegare prodotti incompatibili.
12. Non utilizzare il bollitore all'aperto.
13. La base e l'esterno del bollitore non sono resistenti all'acqua. Mantieni il bollitore e la base sempre asciutti.
14. In nessun caso il bollitore deve essere immerso nell'acqua o in qualsiasi liquido. Non maneggiare il bollitore con le mani bagnate. Se il bollitore si bagna, rimuovere immediatamente la spina dalla presa.

15. NON toccare l' acqua all' interno del bollitore.
16. Utilizzare il bollitore solo per gli scopi previsti.
17. Il bollitore deve essere utilizzato solo con la base in dotazione.
18. Se il cavo di alimentazione è danneggiato, deve essere sostituito dal produttore, dal suo agente di servizio o da persone similmente qualificate, per motivi di sicurezza.
19. Assicurarsi che la spina non si bagni durante l'uso.
20. La quantità di acqua nel bollitore deve essere compresa tra i segni MAX. e MIN. Attenzione: se si mette troppa acqua nel bollitore, durante l' ebollizione questa potrebbe fuoriuscire dall'apparecchio.
21. Spegnerne il bollitore prima di rimuoverlo dalla base.
22. Assicurarsi sempre che il coperchio sia ben chiuso.
23. Utilizzare solo l' apparecchio corrispondente alla base.
24. Questo apparecchio è destinato all'uso in ambienti domestici e simili, come:
 - aree cucina del personale in negozi, uffici e altri ambienti di lavoro;
 - agriturismi.
 - da clienti in hotel, motel, B&B e altri ambienti di tipo residenziale.

SPECIFICHE TECNICHE

Modello N.	300104HIO
Alimentazione	AC220-240V 50/60Hz
Consumo	900-1100 W
Dimensioni	L207*W152*H188 mm
Capacità	1.0L

PANORAMICA PRODOTTO

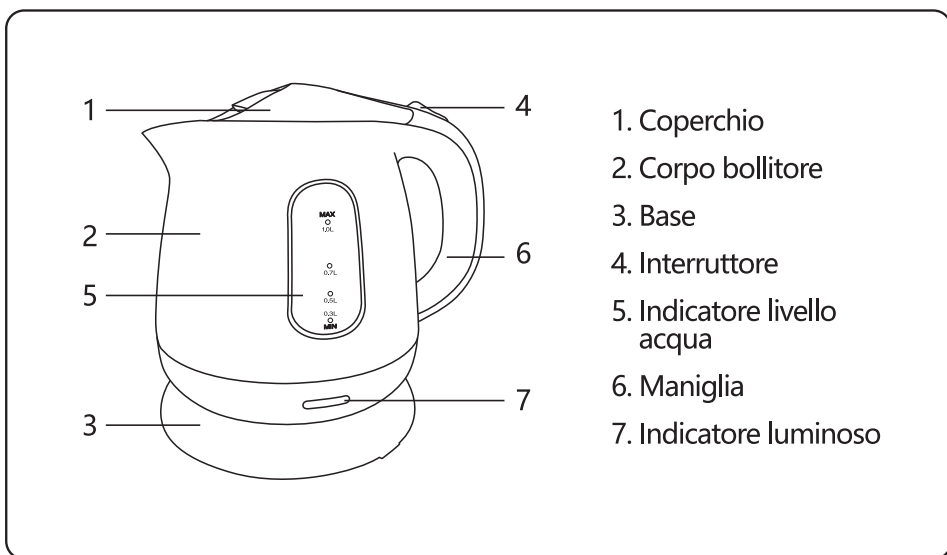

PRIMA DEL PRIMO UTILIZZO

Prima di utilizzare il bollitore per la prima volta, si consiglia di far bollire due volte un bollitore pieno d'acqua senza alcun additivo, gettando via l'acqua bollita.

1. Riempire il bollitore con acqua. Non riempire eccessivamente. Utilizzare l'indicatore del livello dell'acqua per riempire il bollitore in modo sicuro.
2. Posizionare il bollitore sulla base.
3. Collegare il bollitore solo a una presa da AC220-240V 50/60Hz correttamente installata.
4. Accendere il bollitore. La spia si accenderà per indicare che l'acqua sta bollendo. Il quadrante della temperatura indicherà la temperatura dell'acqua all'interno del bollitore.
5. Dopo l'ebollizione, il bollitore si spegnerà automaticamente. Scollegare il bollitore dalla rete elettrica. Tenere il coperchio del bollitore ben chiuso quando si versa l'acqua dal bollitore.

ISTRUZIONI PER L'USO

1. Per riempire d'acqua il bollitore, rimuovere il bollitore dalla base e aprire il coperchio. Quindi, riempire il bollitore con la quantità d'acqua desiderata assicurandosi di mantenere sempre il livello dell'acqua tra il segno MIN. (0,3 L) e MAX. (1,0 L).

NOTA: non riempire eccessivamente il bollitore poiché l'acqua potrebbe fuoriuscire dal beccuccio durante l'ebollizione.

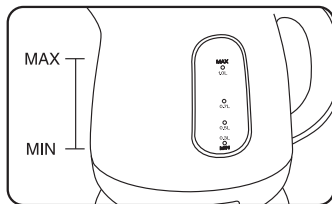

2. Chiudere il coperchio. Posizionare il bollitore in posizione sulla sua base. Assicurarsi che il bollitore sia saldamente a contatto con la base. Assicurarsi che il coperchio sia saldamente in posizione prima di collegare il cavo di alimentazione alla presa.
3. Collegare il cavo alla presa di corrente. Spostare l'interruttore su "I". La spia dell'interruttore si accenderà e il bollitore inizierà a funzionare. Il bollitore e la luce dell'interruttore si spengono automaticamente quando l'acqua bolle.

4. Sollevare il bollitore dalla base di alimentazione e versare l'acqua secondo le necessità.

NOTA: Prestare molta attenzione quando si versa l'acqua dal bollitore poiché l'acqua calda può causare scottature. Non aprire il coperchio mentre c'è acqua calda nel bollitore.

5. Il bollitore non riscalderà nuovamente l'acqua se non si preme nuovamente l'interruttore. Lasciare raffreddare il bollitore per 15~20 secondi prima di riaccenderlo.

NOTA: Il bollitore può essere riposto sulla sua base quando non è in uso. Assicurarsi che il bollitore sia scollegato dalla corrente quando non è in uso.

PULIZIA E MANUTENZIONE

- Rimuovere sempre la spina dall'alimentazione prima di pulire il bollitore.
- L'esterno del bollitore va pulito, se necessario, con un panno morbido e umido o una spugna. Rimuovere le macchie ostinate con un panno inumidito con un detergente liquido delicato. Non utilizzare pagliette o polveri abrasive.
- Non immergere mai il bollitore in acqua o altri liquidi.
- Di tanto in tanto, a seconda della qualità della fornitura d'acqua, si formeranno naturalmente incrostazioni di calcare sugli elementi riscaldanti del bollitore, riducendo l'efficienza di riscaldamento dello stesso.
- La quantità di calcare dipende dalla durezza dell'acqua nella propria zona e dalla frequenza con cui viene utilizzato il bollitore.
- Il calcare non è dannoso per la salute. Tuttavia, può modificare il sapore delle bevande. Pertanto, il bollitore deve essere decalcificato periodicamente come indicato di seguito.

DECALCIFICAZIONE

Si consiglia di decalcificare il bollitore regolarmente, ovvero almeno due volte l'anno (per un uso normale).

1. Riempire il bollitore fino al livello MAX con una miscela 1:2 di comune aceto e acqua. Mettere il bollitore sulla base, accenderlo e aspettare che arrivi a ebollizione e si spenga automaticamente.
2. Tenere la miscela nel bollitore per tutta la notte.
3. Gettare via il liquido la mattina successiva.
4. Riempire il bollitore fino al livello MAX con acqua pulita e far bollire.
5. Eliminare l'acqua bollita così da rimuovere eventuali residui di calcare e aceto.
6. Sciacquare l'interno del bollitore con acqua pulita.

SMALTIMENTO

Smontare e riciclare il bollitore in conformità con le normative locali.

Corretto smaltimento di questo prodotto



Questo marchio indica che questo prodotto non deve essere smaltito come i normali rifiuti domestici in Europa. Per prevenire danni all'ambiente e alla salute umana, suggeriamo di smaltire eventuali bollitori indesiderati consegnandoli ad un apposito centro di smaltimento rifiuti. Lo smaltimento deve essere effettuato nel rispetto dell'ambiente e il prodotto deve essere portato presso uno dei centri di raccolta di materiale riciclabile autorizzati.

GARANZIA: 2 ANNI

WICHTIGE SICHERHEITSHINWEISE

1. Bevor Sie diesen Wasserkocher in Betrieb nehmen, lesen Sie bitte die Bedienungsanleitung sorgfältig durch.
2. Bitte bewahren Sie die Gebrauchsanweisung, den Garantieschein, den Kaufbeleg und wenn möglich die äußere und innere Verpackung des Wasserkochers auf.
3. Dieser Wasserkocher ist ausschließlich für den privaten Gebrauch und nicht für den gewerblichen Gebrauch bestimmt.
4. Schalten Sie den Wasserkocher aus und ziehen Sie den Stecker aus der Steckdose, wenn der Wasserkocher nicht benutzt wird. Wenn Sie den Stecker aus der Steckdose ziehen, fassen Sie den Stecker an und ziehen Sie daran, nicht am Netzkabel.
5. Schalten Sie den Wasserkocher aus, bevor Sie ihn reinigen.
6. Bewahren Sie den Wasserkocher außerhalb der Reichweite von Kindern auf. Lassen Sie Kinder nicht unbeaufsichtigt in der Nähe des Wasserkochers.
7. Der Wasserkocher kann von Kindern ab 8 Jahren verwendet werden, wenn sie beaufsichtigt werden oder ihnen der sichere Umgang mit dem Gerät beigebracht wurde und sie die damit verbundenen Gefahren verstehen. Kinder unter 8 Jahren sollten den Wasserkocher nicht reinigen oder warten; ältere Kinder sollten dies nur unter Aufsicht tun. Bewahren Sie das Gerät und sein Kabel außerhalb der Reichweite von Kindern unter 8 Jahren auf. Der

Wasserkocher kann von Personen mit eingeschränkten körperlichen, sensorischen oder geistigen Fähigkeiten oder mangelnder Erfahrung und Kenntnis benutzt werden, wenn sie beaufsichtigt werden oder in die sichere Benutzung des Gerätes eingewiesen wurden und die damit verbundenen Gefahren verstehen. Kinder dürfen nicht mit dem Gerät spielen.

8. Prüfen Sie den Wasserkocher und das Netzkabel regelmäßig auf Schäden. Überprüfen Sie, ob der Wasserkocher ordnungsgemäß funktioniert. Wenn der Wasserkocher beschädigt ist oder nicht richtig funktioniert, verwenden Sie ihn nicht mehr und ziehen Sie sofort den Netzstecker.
9. Versuchen Sie nicht, den Wasserkocher selbst zu reparieren. Nur autorisiertes und qualifiziertes Personal darf diesen Wasserkocher reparieren.
10. Halten Sie den Wasserkocher und das Netzkabel von Hitze, direkter Sonneneinstrahlung, Wasser, Feuchtigkeit, scharfen Kanten und dergleichen fern.
11. Verwenden Sie nur das im Lieferumfang des Wasserkochers enthaltene Zubehör. Schließen Sie keine inkompatiblen Produkte an.
12. Verwenden Sie den Wasserkocher nicht im Freien.
13. Der Boden und das Äußere des Wasserkochers sind nicht wasserfest. Halten Sie den Kessel und den Sockel stets trocken.
14. Der Wasserkocher darf unter keinen Umständen in Wasser oder andere Flüssigkeiten gestellt werden. Fassen Sie den Wasserkocher nicht mit nassen Händen an. Wenn der Wasserkocher nass wird,

- ziehen Sie sofort den Stecker aus der Steckdose.
15. Berühren Sie NICHT den Inhalt des Wasserkochers.
 16. Verwenden Sie den Wasserkocher nur für den vorgesehenen Zweck.
 17. Der Wasserkocher darf nur mit dem mitgelieferten Sockel verwendet werden.
 18. Wenn das Netzkabel beschädigt ist, muss es aus Sicherheitsgründen vom Hersteller, seinem Kundendienst oder einer ähnlich qualifizierten Person ersetzt werden.
 19. Achten Sie darauf, dass der Stecker während des Gebrauchs nicht nass wird.
 20. Die Wassermenge im Kocher muss zwischen den Markierungen MAX. und MIN. liegen. Achtung! Wenn der Wasserkocher überfüllt ist, kann kochendes Wasser aus dem Gerät überlaufen.
 21. Schalten Sie den Wasserkocher aus, bevor Sie ihn vom Sockel nehmen.
 22. Achten Sie immer darauf, dass der Deckel fest verschlossen ist.
 23. Als Kesselgehäuse muss das mit dem Kesselsockel verkaufte Gehäuse verwendet werden.
 24. Dieses Gerät ist für die Verwendung in Haushalten und ähnlichen Einrichtungen bestimmt, wie z. B.:
 - Küchenbereiche für Mitarbeiter in Geschäften, Büros und anderen Arbeitsumgebungen;
 - Bauernhäuser;
 - von Kunden in Hotels, Motels, Pensionen und anderen wohnähnlichen Umgebungen.

TECHNISCHE DATEN

Modell Nr.	300104HIO
Stromversorgung	AC220-240V 50/60Hz
Stromverbrauch	900-1100 W
Abmessungen	L207*B152*H188 mm
Kapazität	1.0L

PRODUKTÜBERSICHT

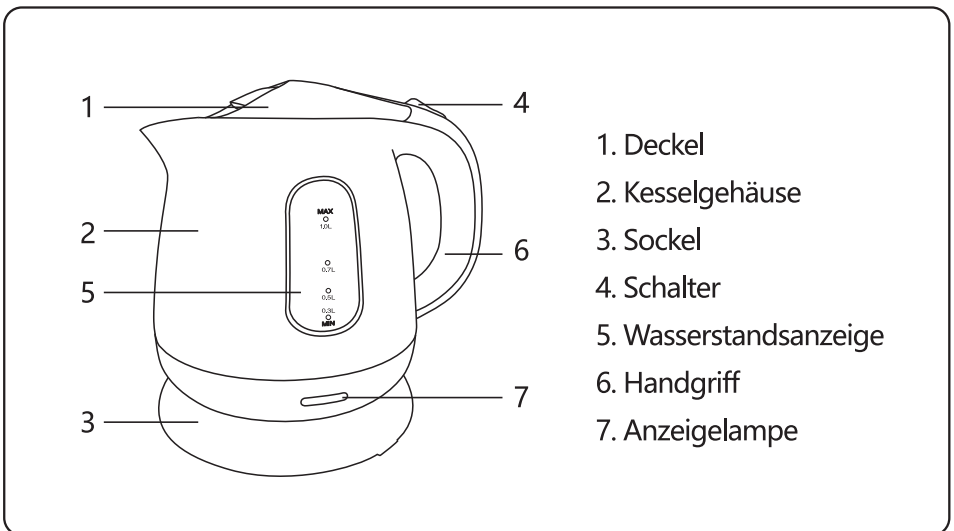

VOR DER ERSTEN BENUTZUNG

Es wird empfohlen, vor der ersten Benutzung des Wasserkochers zweimal einen vollen Kessel Wasser ohne Zusätze zu kochen und das Wasser dann wegzuschütten.

1. Füllen Sie den Kessel mit Wasser. Überfüllen Sie ihn nicht. Verwenden Sie die Wasserstandsanzeige, um den Wasserkocher sicher zu füllen.
2. Stellen Sie den Kessel auf den Sockel.
3. Schließen Sie den Wasserkocher nur an eine ordnungsgemäß installierte AC220-240V 50/60Hz Steckdose an.
4. Schalten Sie den Wasserkocher ein. Die Kontrollleuchte leuchtet auf, um anzuzeigen, dass das Wasser gekocht wird. Die Temperaturanzeige zeigt die Temperatur des Wassers im Wasserkocher an.
5. Nach dem Aufkochen schaltet sich der Wasserkocher automatisch aus. Trennen Sie den Wasserkocher vom Stromnetz. Halten Sie den Deckel des Wasserkochers fest geschlossen, wenn Sie Wasser aus dem Wasserkocher gießen.

BETRIEBSANLEITUNG

1. Um den Wasserkocher mit Wasser zu füllen, nehmen Sie ihn vom Sockel und öffnen Sie den Deckel. Füllen Sie dann die gewünschte Wassermenge in den Kessel ein und achten Sie darauf, dass der Wasserstand immer zwischen MIN. (0,3 L) und MAX. (1,0 L) halten.

HINWEIS: Füllen Sie den Wasserkocher nicht zu voll, da das Wasser beim Kochen überlaufen kann.

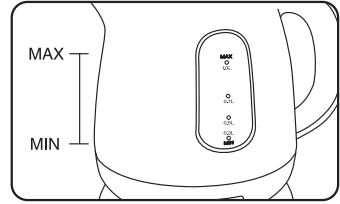

2. Schließen Sie den Deckel. Setzen Sie den Wasserkocher auf seinen Sockel. Vergewissern Sie sich, dass der Wasserkocher fest auf dem Sockel steht. Vergewissern Sie sich, dass der Deckel fest sitzt, bevor Sie das Netzkabel in die Steckdose stecken.
3. Stecken Sie das Kabel in die Steckdose. Schalten Sie den Schalter auf die Position „I“. Die Schalterbeleuchtung schaltet sich ein und der Wasserkocher beginnt zu arbeiten. Der Wasserkocher und die Schalterbeleuchtung schalten sich automatisch aus, sobald das Wasser gekocht hat.

4. Heben Sie den Kessel vom Sockel und gießen Sie dann das Wasser nach Bedarf ein.

HINWEIS: Seien Sie beim Ausgießen von Wasser aus dem Wasserkocher sehr vorsichtig, da heißes Wasser zu Verbrühungen führen kann. Öffnen Sie den Deckel nicht, solange sich heißes Wasser im Wasserkocher befindet.

5. Der Wasserkocher kocht erst dann wieder, wenn der Schalter erneut gedrückt wird. Lassen Sie den Wasserkocher 15 bis 20 Sekunden abkühlen, bevor Sie ihn wieder einschalten.

HINWEIS: Der Wasserkocher kann auf seinem Sockel aufbewahrt werden, wenn er nicht benutzt wird. Vergewissern Sie sich, dass die Stromversorgung ausgeschaltet ist, wenn der Wasserkocher nicht in Gebrauch ist.

REINIGUNG UND WARTUNG

- Ziehen Sie immer den Stecker aus der Steckdose, bevor Sie den Wasserkocher reinigen.
- Das Äußere des Wasserkochers sollte, wenn nötig, mit einem weichen, feuchten Tuch oder Schwamm gereinigt werden. Entfernen Sie hartnäckige Flecken mit einem mit mildem Flüssigwaschmittel angefeuchteten Tuch. Verwenden Sie keine Scheuerschwämme oder Scheuerpulver.
- Tauchen Sie den Wasserkocher niemals in Wasser oder andere Flüssigkeiten ein.
- Je nach Wasserqualität bildet sich von Zeit zu Zeit auf natürliche Weise Kalk, der sich an den Heizelementen des Wasserkochers festsetzt und die Heizleistung des Wasserkochers verringert.
- Die Menge der Wasserablagerungen hängt von der Wasserhärte in Ihrer Region und der Häufigkeit der Benutzung des Wasserkochers ab.
- Kalk ist nicht schädlich für die Gesundheit. Er kann Ihrem Getränk jedoch einen pudrigen Geschmack verleihen. Daher sollte der Wasserkocher regelmäßig wie unten beschrieben entkalkt werden.

ENTKALKUNG

Entkalken Sie Ihren Wasserkocher regelmäßig, d. h. mindestens zweimal pro Jahr (bei normalem Gebrauch).

1. Füllen Sie den Wasserkocher bis zum Maximum mit einer 1:2-Mischung aus gewöhnlichem Essig und Wasser. Stellen Sie den Wasserkocher auf den Sockel, schalten Sie ihn ein und warten Sie, bis der Wasserkocher kocht und sich automatisch abschaltet.
2. Lassen Sie die Mischung über Nacht im Kessel stehen.

3. Entsorgen Sie die Mischung am nächsten Morgen.
4. Füllen Sie den Kessel bis zum MAX. mit sauberem Wasser und bringen Sie den Kessel zum Kochen.
5. Schütten Sie das abgekochte Wasser weg, um eventuelle Reste von Kalk und Essig zu entfernen.
6. Spülen Sie das Innere des Wasserkochers mit sauberem Wasser aus.

ENTSORGUNG

Demontieren und recyceln Sie den Wasserkocher gemäß den örtlichen Vorschriften.

Korrekte Entsorgung dieses Produkts



Dieses Zeichen weist darauf hin, dass dieses Produkt nicht wie normaler Hausmüll in Europa entsorgt werden darf. Um Schäden für die Umwelt und die menschliche Gesundheit zu vermeiden, empfehlen wir Ihnen, nicht mehr benötigte Wasserkocher bei einer geeigneten Abfallentsorgungsstelle abzugeben. Die Entsorgung sollte auf umweltfreundliche Art und Weise erfolgen, und das Produkt sollte einer entsprechenden Wertstoffsammlung zugeführt werden.

GEWÄHRLEISTUNG: 2 JAHRE

BELANGRIJKE VEILIGHEIDSMATREGELEN

1. Lees de gebruiksaanwijzing aandachtig door voordat u deze waterkoker gebruikt.
2. Bewaar de gebruiksaanwijzing, het garantiebewijs, de kassabon en indien mogelijk de buiten- en binnenverpakking van de waterkoker.
3. Deze waterkoker is alleen voor huishoudelijk gebruik, niet voor commercieel gebruik.
4. Haal de stekker uit het stopcontact als de waterkoker niet in gebruik is. Wanneer u de stekker uit het stopcontact haalt, pak en trek dan aan de stekker, niet aan het netsnoer.
5. Schakel de waterkoker uit voordat u hem schoonmaakt.
6. Houd de waterkoker buiten het bereik van kinderen. Laat kinderen niet zonder toezicht in de buurt van de waterkoker.
7. De waterkoker kan worden gebruikt door kinderen vanaf 8 jaar als ze onder toezicht staan of hebben geleerd hoe ze het apparaat veilig kunnen gebruiken en de aanwezige gevaren begrijpen. Kinderen onder de 8 jaar mogen de waterkoker niet schoonmaken of onderhouden en oudere kinderen mogen dit alleen doen onder toezicht. Houd het apparaat en het snoer buiten bereik van kinderen jonger dan 8 jaar. De waterkoker kan worden gebruikt door personen met verminderde fysieke, zintuiglijke of mentale vermogens of gebrek aan ervaring en kennis,

mits ze onder toezicht staan of zijn geïnstrueerd over hoe het veilig gebruikt moet worden en de mogelijke gevaren begrijpen. Kinderen mogen niet met het apparaat spelen.

8. Test de waterkoker en het netsnoer regelmatig op beschadigingen. Controleer de waterkoker om te zien of deze goed werkt. Als er schade van welke aard dan ook is of als de waterkoker niet goed werkt, stop dan met het gebruik van de waterkoker en trek onmiddellijk de stekker uit het stopcontact.
9. Probeer de waterkoker niet zelf te repareren. Alleen geautoriseerd en gekwalificeerd personeel mag deze waterkoker repareren.
10. Houd de waterkoker en het netsnoer uit de buurt van hitte, direct zonlicht, water, vocht, scherpe randen en dergelijke.
11. Gebruik alleen de accessoires die bij de waterkoker zijn geleverd. Sluit geen incompatibele producten aan.
12. Gebruik de waterkoker niet buitenshuis.
13. De basis en buitenkant van de waterkoker zijn niet waterbestendig. Houd de waterkoker te allen tijde droog.
14. De waterkoker mag in geen geval in water of een andere vloeistof worden geplaatst. Raak de waterkoker niet met natte handen aan. Als de waterkoker nat wordt, haal dan onmiddellijk de stekker uit het stopcontact.
15. Raak de inhoud van de waterkoker NIET aan.

16. Gebruik de waterkoker alleen voor het beoogde doel.
17. De waterkoker mag alleen worden gebruikt met de meegeleverde basis.
18. Als het netsnoer is beschadigd, moet dit om veiligheidsredenen vervangen worden door de fabrikant, zijn technische vertegenwoordiger of een soortgelijke gekwalificeerde personen.
19. Zorg ervoor dat de plug niet nat wordt tijdens gebruik.
20. De hoeveelheid water in de waterkoker moet zich tussen de MAX. en MIN.-markeringen bevinden. Waarschuwing: Als de waterkoker te vol is, kan er kokend water uit het apparaat stromen.
21. Schakel de waterkoker uit voordat u hem van de basis haalt.
22. Zorg er altijd voor dat het deksel volledig gesloten is.
23. De behuizing van de waterkoker moet samen met de basis worden verkocht.
24. Dit apparaat is bedoeld voor gebruik in huishoudelijke en soortgelijke zoals:
 - personeelkeukens in winkels kantoren en andere werkomgevingen;
 - boerderijwoningen;
 - door klanten in hotels, motels, B&B's en andere residentiële omgevingen.

TECHNISCHE SPECIFICATIES

Model No.	300104HIO
Stroomvoorziening	AC220-240V 50/60Hz
Stroomverbruik	900-1100 W
Afmetingen	L207*B152*H188 mm
Capaciteit	1.0L

PRODUCTOVERZICHT

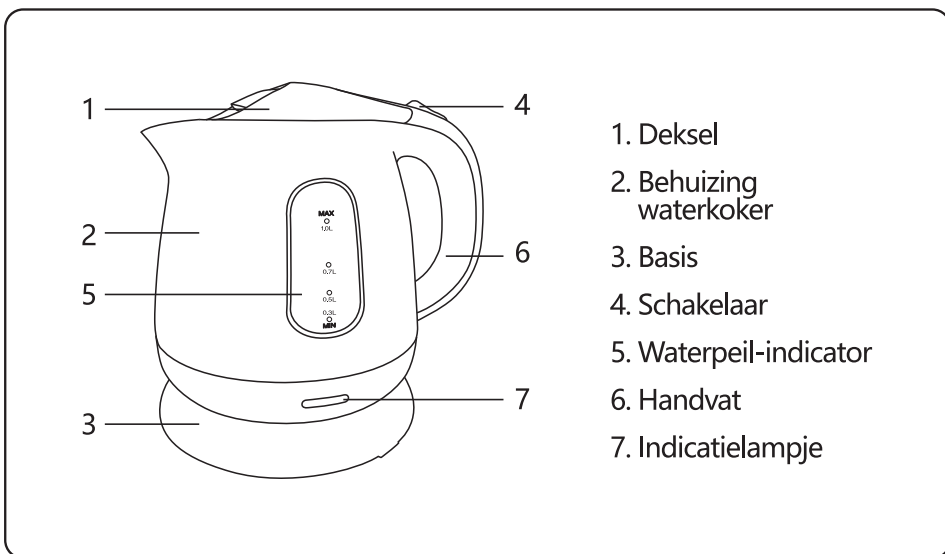

1. Deksel
2. Behuizing waterkoker
3. Basis
4. Schakelaar
5. Waterpeil-indicator
6. Handvat
7. Indicatielampje

VOOR HET EERSTE GEBRUIK

Voordat u de ketel voor het eerst gebruikt, is het raadzaam om twee keer een volle ketel met water zonder toevoegingen te koken en het water vervolgens weg te gooien.

1. Vul de waterkoker met water. Vul deze niet te vol. Gebruik de waterniveau-indicator om de waterkoker veilig te vullen.
2. Plaats de waterkoker op de basis.
3. Sluit de waterkoker alleen aan op een correct geïnstalleerd AC220-240V 50/60Hz stopcontact.
4. Schakel de waterkoker in. Het indicatielampje gaat branden om aan te geven dat het water wordt gekookt. De temperatuurknop geeft de temperatuur van het water in de waterkoker aan.
5. Na het koken schakelt de waterkoker automatisch uit. Koppel de waterkoker los van de stroomvoorziening. Houd het deksel van de waterkoker goed gesloten wanneer u water uit de waterkoker giet.

BEDIENINGSVOORSCHRIFTEN

1. Om de waterkoker met water te vullen, verwijdert u de waterkoker van de basis en opent u het deksel. Vul vervolgens de waterkoker met de gewenste hoeveelheid water en zorg ervoor dat het waterniveau altijd tussen de MIN. (0,3 l) en MAX. (1,0 l)-markering is (1,0 l).

OPMERKING: Vul de waterkoker niet te vol, want tijdens het koken kan er water uit de tuit lopen.

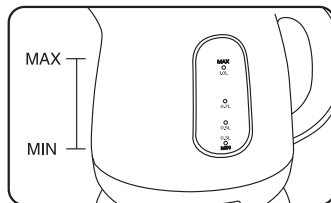

2. Sluit het deksel. Plaats de waterkoker op zijn basis. Zorg ervoor dat de waterkoker goed in contact staat met de basis. Zorg ervoor dat het deksel stevig op zijn plaats zit voordat u het netsnoer in het stopcontact steekt.
3. Steek de stekker in het stopcontact. Zet de schakelaar in de "I"-positie. Het schakelaarlampje gaat branden en de waterkoker begint te werken. De waterkoker en het schakelaarlampje gaan automatisch uit zodra het water kookt.
4. Til de waterkoker van de stroombasis en giet het water naar behoefte eruit.
OPMERKING: Wees zeer voorzichtig bij het gieten van water uit de waterkoker, aangezien heet water brandwonden kan veroorzaken. Open het deksel niet, wanneer er heet water in de waterkoker zit.
5. De waterkoker kookt pas weer als de schakelaar opnieuw wordt ingedrukt. Laat de ketel 15-20 seconden afkoelen voordat u hem weer inschakelt.
OPMERKING: De waterkoker kan op zijn basis worden opgeborgen als deze niet wordt gebruikt. Zorg ervoor dat de stroomtoevoer is uitgeschakeld wanneer de waterkoker niet in gebruik is.

REINIGING EN ONDERHOUD

- Haal altijd de stekker uit het stopcontact voordat u de waterkoker schoonmaakt.
- De buitenkant van de waterkoker moet, indien nodig, worden schoongemaakt met een zachte, vochtige doek of spons. Verwijder hardnekkige vlekken met een doek die is bevochtigd met een mild vloeibaar wasmiddel. Gebruik geen schuursponsjes of -poeders.
- Dompel de waterkoker nooit onder in water of andere vloeistoffen.
- Van tijd tot tijd, afhankelijk van de kwaliteit van uw watervoorziening, vormt er zich op natuurlijke wijze kalkaanslag en hecht deze zich aan de verwarmingselementen van de waterkoker, waardoor de verwarmingsefficiëntie van de waterkoker afneemt.
- De hoeveelheid kalkaanslag is afhankelijk van de waterhardheid in uw regio en de frequentie waarmee de waterkoker wordt gebruikt.
- Waterkalk is niet schadelijk voor uw gezondheid. Als het echter in uw kopje wordt gegoten, kan het uw drankje een poederachtige smaak geven. Daarom moet de waterkoker regelmatig worden ontkalkt zoals hieronder aangegeven.

ONTKALKING

Ontkalk uw waterkoker regelmatig, dat wil zeggen minimaal twee keer per jaar (bij normaal gebruik).

1. Vul de waterkoker tot de MAX.-lijn met een 1:2 mengsel van gewone azijn en water. Zet de waterkoker op de basis, zet hem aan en wacht totdat de waterkoker kookt en automatisch uitschakelt.
2. Laat de azijnoplossing een nacht in de waterkoker staan.
3. Giethet mengsel de volgende ochtend weg.
4. Vul de waterkoker tot de MAX.-lijn met schoon water en kook het water.

5. Giet het gekookte water weg om alle resterende kalk en azijn te verwijderen.

6. Spoel de binnenkant van de waterkoker af met schoon water.

AFVALVERWERKING

Demonteer en recycle de waterkoker in overeenstemming met de lokale voorschriften.

Correcte verwijdering van dit product



Dit merkteken geeft aan dat dit product niet op dezelfde manier als huishoudelijk afval in Europa mag worden verwijderd. Om schade aan het milieu en de menselijke gezondheid te voorkomen, raden we u aan om ongewenste waterkokers af te voeren door ze bij een geschikt afvalverwerkingscentrum af te leveren. Verwijdering moet op een milieuvriendelijke manier worden uitgevoerd en het product moet beschikbaar worden gesteld aan elke inzamelingsdienst voor recyclebaar materiaal.

GARANTIE: 2 JAAR

CONSIGNES DE SÉCURITÉ IMPORTANTES

1. Avant d'utiliser la bouilloire, veuillez lire attentivement ce guide d' utilisation.
2. Veuillez conserver le guide d' utilisation, le certificat de garantie, le ticket de caisse et si possible, l'emballage externe et interne de la bouilloire.
3. Cette bouilloire est destinée exclusivement à un usage privé et non à un usage commercial.
4. Éteignez la bouilloire et débranchez-la lorsqu' elle n'est pas utilisée. Pour la débrancher, saisissez et tirez la prise, ne tirez pas sur le câble.
5. Éteignez la bouilloire avant de la nettoyer.
6. Maintenez la bouilloire hors de la portée des enfants. Ne laissez pas les enfants sans surveillance autour de la bouilloire.
7. La bouilloire peut être utilisée par des enfants à partir de 8 ans s'ils sont surveillés ou s'ils ont appris à utiliser l'appareil en toute sécurité et comprennent les dangers encourus. Les enfants de moins de 8 ans ne doivent pas nettoyer ou entretenir la bouilloire et les enfants plus âgés ne doivent le faire que sous surveillance. Maintenez l'appareil et son câble hors de portée des enfants de moins de 8 ans. La bouilloire peut être utilisée par des personnes ayant des capacités physiques, sensorielles ou mentales réduites ou manquant d'expérience et de connaissances si elles sont supervisées ou ont appris à utiliser l'appareil en

- toute sécurité et comprennent les risques encourus. Les enfants ne doivent pas jouer avec l'appareil.
8. Vérifiez régulièrement que la bouilloire et son câble d'alimentation ne sont pas endommagés. Vérifiez la bouilloire pour voir si elle fonctionne correctement. En cas de dommages de quelque nature que ce soit ou si la bouilloire ne fonctionne pas correctement, stoppez l'utilisation et débranchez-la immédiatement.
 9. N'essayez pas de réparer la bouilloire vous-même. Seul le personnel autorisé et qualifié peut réparer cette bouilloire.
 10. Maintenez la bouilloire et le câble d'alimentation à l'abri de la chaleur, de la lumière directe du soleil, de l'eau, de l'humidité, des bords tranchants et autres.
 11. Utilisez uniquement les accessoires fournis avec la bouilloire. Ne connectez pas de produits incompatibles.
 12. N'utilisez pas la bouilloire en extérieur.
 13. La base et l'extérieur de la bouilloire ne sont pas résistants à l'eau. Maintenez la bouilloire et la base sèches à tout moment.
 14. En aucun cas la bouilloire ne doit être placée dans l'eau ou tout autre liquide. Ne manipulez pas la bouilloire avec les mains mouillées. Si la bouilloire est mouillée, débranchez-la immédiatement.
 15. NE PAS toucher le contenu de la bouilloire.
 16. Utilisez la bouilloire uniquement pour l'usage auquel elle est destinée.

17. La bouilloire ne doit être utilisée qu'avec le socle fourni.
18. Si le câble d'alimentation est endommagé, il doit être remplacé par le fabricant, son agent de service ou des personnes de qualification similaire pour des raisons de sécurité.
19. Assurez-vous que la prise ne se mouille pas pendant l'utilisation.
20. La quantité d'eau dans la bouilloire doit être comprise entre les marques MAX. et MIN. Attention : Si la bouilloire est trop remplie, de l'eau bouillante peut déborder.
21. Éteignez la bouilloire avant de la retirer de la base.
22. Assurez-vous toujours que le couvercle est bien fermé.
23. Le corps de la bouilloire utilisé doit être le corps vendu avec la base de la bouilloire.
24. Cet appareil est destiné à être utilisé à des fins domestiques ou similaires, telles que:
 - Les cuisines du personnel dans les magasins, bureaux et autres environnements de travail;
 - Par des clients d' hôtels, motels et autres environnements de types résidentiels.

CARACTÉRISTIQUES TECHNIQUES

Modèle n°	300104HIO
Alimentation	AC220-240V 50/60Hz
Puissance	900-1100 W
Dimensions	207*152*188 mm (L*I*h)
Capacité	1.0L

SCHEMA DE L' APPAREIL

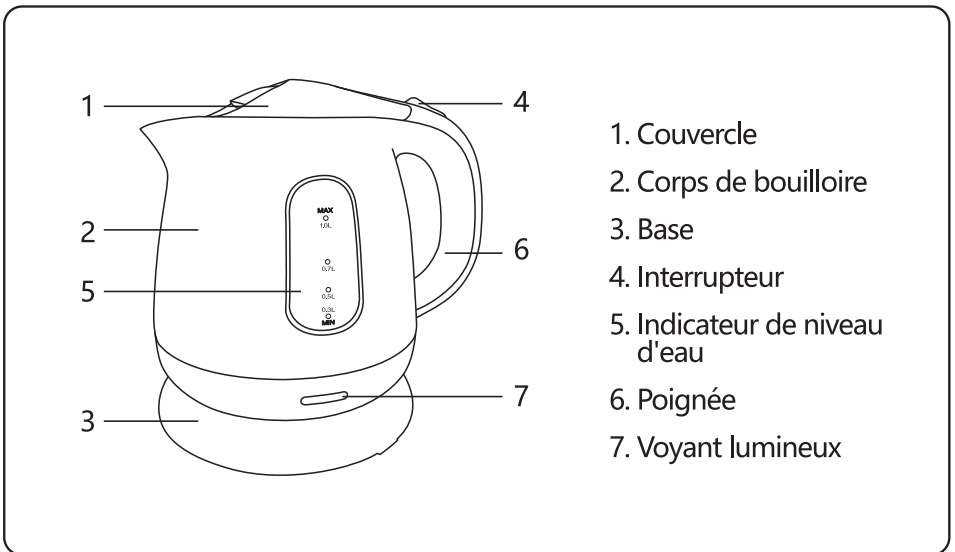

AVANT LA PREMIÈRE UTILISATION

Avant d'utiliser la bouilloire pour la première fois, il est recommandé de faire bouillir deux fois la bouilloire pleine d'eau sans aucun additif, puis de jeter l'eau.

1. Remplissez la bouilloire avec de l'eau. Ne pas trop remplir. Utilisez l'indicateur de niveau d'eau pour remplir la bouilloire en toute sécurité.
2. Placez la bouilloire sur sa base.
3. Ne connectez la bouilloire qu'à une prise AC220-240V 50/60Hz correctement installée.
4. Allumez la bouilloire. Le voyant s'allumera pour indiquer que l'eau est en train de bouillir. Le cadran de température indiquera la température de l'eau à l'intérieur de la bouilloire.
5. Après ébullition, la bouilloire s'éteindra automatiquement. Débranchez la bouilloire de l'alimentation électrique. Gardez le couvercle de la bouilloire bien fermé lorsque vous versez l'eau de la bouilloire.

FONCTIONNEMENT

1. Pour remplir la bouilloire d'eau, retirez la bouilloire de la base et ouvrez le couvercle. Ensuite, remplissez la bouilloire avec la quantité d'eau souhaitée en veillant à toujours maintenir le niveau d'eau entre les marques MIN. (0,3 L) et MAX. (1,0 L).

REMARQUE : Ne remplissez pas trop la bouilloire car l'eau pourrait déborder du bec lors de l'ébullition.

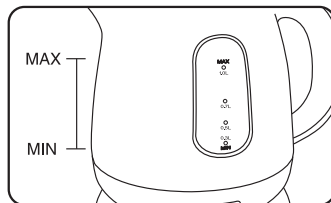

2. Fermez le couvercle. Positionnez la bouilloire en place sur son socle. Assurez-vous que la bouilloire est bien en contact avec la base. Assurez-vous que le couvercle est bien en place avant de brancher le câble d'alimentation dans la prise.

3. Branchez le câble dans la prise de courant. Basculez l'interrupteur sur la position « I ». Le voyant de l'interrupteur s'allumera et la bouilloire commencera à fonctionner. La bouilloire et l'interrupteur s'éteignent automatiquement une fois l'eau arrivée à ébullition.

4. Soulevez la bouilloire de la base électrique, puis versez l'eau au besoin.

REMARQUE : Soyez très prudent lorsque vous versez l'eau de la bouilloire car l'eau chaude peut provoquer des brûlures. N'ouvrez pas le couvercle lorsqu'il y a de l'eau chaude dans la bouilloire.

5. La bouilloire ne rebouillira pas tant que vous n'appuyez pas à nouveau sur l'interrupteur. Laissez la bouilloire refroidir pendant 15 à 20 secondes avant de la rallumer.

REMARQUE : La bouilloire peut être rangée sur sa base lorsqu'elle n'est pas utilisée. Assurez-vous que l'alimentation est coupée lorsque la bouilloire n'est pas utilisée.

NETTOYAGE ET ENTRETIEN

- Débranchez toujours la bouilloire avant de la nettoyer.
- L'extérieur de la bouilloire doit être nettoyé, si nécessaire, avec un chiffon ou une éponge douce et humide. Enlevez les taches tenaces avec un chiffon humidifié avec un détergent liquide doux. N'utilisez pas de tampons à récurer ou de poudres abrasives.
- Ne plongez jamais la bouilloire dans l'eau ou d'autres liquides.
- De temps en temps, selon la qualité de votre alimentation en eau, du tartre se forme naturellement et se fixe sur les éléments chauffants de la bouilloire, réduisant ainsi l'efficacité de chauffage de la bouilloire.
- La quantité de tartre dépend de la dureté de l'eau de votre région et de la fréquence d'utilisation de la bouilloire.
- Le tartre d'eau n'est pas nocif pour la santé. Cependant, s'il est versé dans votre boisson, il peut lui donner un goût de poudre. Par conséquent, la bouilloire doit être détartrée périodiquement comme indiqué ci-dessous.

DÉTARTRAGE

Détartrez votre bouilloire régulièrement, c'est-à-dire au moins deux fois par an (en utilisation normale).

1. Remplissez la bouilloire jusqu'à la marque MAX. avec un mélange 1:2 de vinaigre ordinaire et d'eau. Placez la bouilloire sur la base, allumez-la et attendez l'ébullition et que la bouilloire s'éteigne automatiquement.

2. Gardez le mélange dans la bouilloire pendant toute la nuit.

3. Jetez le mélange le lendemain matin.

4. Remplissez la bouilloire jusqu'à la marque MAX. avec de l'eau propre et faites bouillir.

5. Jetez l'eau bouillie pour éliminer tout reste de tartre et de vinaigre.

6. Rincez l'intérieur de la bouilloire avec de l'eau propre.

RECYCLAGE

Recyclez la bouilloire conformément aux réglementations locales.

Élimination appropriée de cet appareil	
	<p>Ce symbole indique que cet appareil ne doit pas être mis au rebut de la même manière que les déchets ménagers typiques en Europe. Pour éviter de nuire à l'environnement et à la santé humaine, nous vous suggérons de vous débarrasser des bouilloires indésirables en les apportant à un centre d'élimination des déchets approprié. L'élimination doit être effectuée dans le respect de l'environnement et l'appareil doit être mis à la disposition de tout service de collecte de matières recyclables applicable.</p>

GARANTIE: 2 ANS

IMPORTANTES SALVAGUARDAS

1. Antes de operar esta chaleira, leia atentamente o manual de instruções.
2. Guarde o manual de instruções, o certificado de garantia, o recibo de venda e, se possível, a embalagem externa e interna da chaleira.
3. Este jarro destina-se exclusivamente a uso privado e não a uso comercial.
4. Desligue o jarro e retire a ficha da tomada quando o jarro não estiver a ser utilizado. Ao remover o plugue do soquete, segure e puxe o plugue, não o cabo de alimentação.
5. Desligue o jarro antes de limpá-lo.
6. Mantenha a chaleira fora do alcance das crianças. Não deixe crianças sem vigilância perto da chaleira.
7. A chaleira pode ser usada por crianças a partir dos 8 anos de idade, desde que sejam supervisionadas ou tenham sido ensinadas a usar o aparelho com segurança e a compreender os perigos envolvidos. As crianças com menos de 8 anos não devem limpar ou fazer a manutenção da chaleira e as crianças mais velhas só devem fazê-lo sob supervisão. Mantenha o aparelho e o cabo fora do alcance de crianças com menos de 8 anos de idade. A chaleira pode ser usada por pessoas com capacidades físicas, sensoriais ou mentais reduzidas ou com falta de experiência e conhecimento, se

forem supervisionadas ou tiverem sido ensinadas a usar o aparelho com segurança e compreender os perigos envolvidos. As crianças não devem brincar com o aparelho.

8. Teste a chaleira e o cabo de alimentação regularmente para verificar se há danos. Verifique se a chaleira está funcionando corretamente. Se houver algum tipo de dano ou se a chaleira não estiver funcionando corretamente, pare de usá-la e desconecte-a imediatamente.
9. Não tente reparar o jarro sozinho. Apenas pessoal autorizado e qualificado pode reparar esta chaleira.
10. Mantenha a chaleira e o cabo de alimentação longe do calor, luz solar direta, água, umidade, pontas afiadas e semelhantes.
11. Use apenas os acessórios que vêm com a chaleira. Não conecte produtos incompatíveis.
12. Não use a chaleira ao ar livre.
13. A base e o exterior da chaleira não são resistentes à água. Mantenha a chaleira e a base secas o tempo todo.
14. Em nenhuma circunstância a chaleira deve ser colocada em água ou qualquer outro líquido. Não manuseie a chaleira com as mãos molhadas. Se a chaleira ficar molhada, remova o plugue da tomada imediatamente.
15. NÃO toque no conteúdo do jarro.
16. Use o jarro apenas para o fim a que se destina.

- 17.O jarro só deve ser usado com a base fornecida.
- 18.Se o cabo de alimentação estiver danificado, deve ser substituído pelo fabricante, seu agente de serviço ou pessoas igualmente qualificadas por razões de segurança.
- 19.Certifique-se de que o plugue não fique molhado durante o uso.
- 20.A quantidade de água na chaleira deve estar entre o MAX. e MIN. marcas. Aviso: Se a chaleira for cheia demais, água fervente pode transbordar do aparelho.
- 21.Desligue o jarro antes de retirá-lo da base.
- 22.Certifique-se sempre de que a tampa está bem fechada.
- 23.O corpo da caldeira utilizado deve ser o corpo vendido com a base da caldeira.
- 24.Este aparelho deve ser usado em residências e similares, como:
 - áreas de cozinha do pessoal em lojas, escritórios e outros ambientes de trabalho;
 - quintas;
 - por clientes em hotéis, motéis, pousadas e outros ambientes de tipo residencial.

ESPECIFICAÇÕES TÉCNICAS

Modelo No.	300104HIO
Fonte de energia	AC220-240V 50/60Hz
Consumo de energia	900-1100 W
Dimensões	L207*W152*H188 mm
Capacidade	1.0L

RESUMO DO PRODUTO

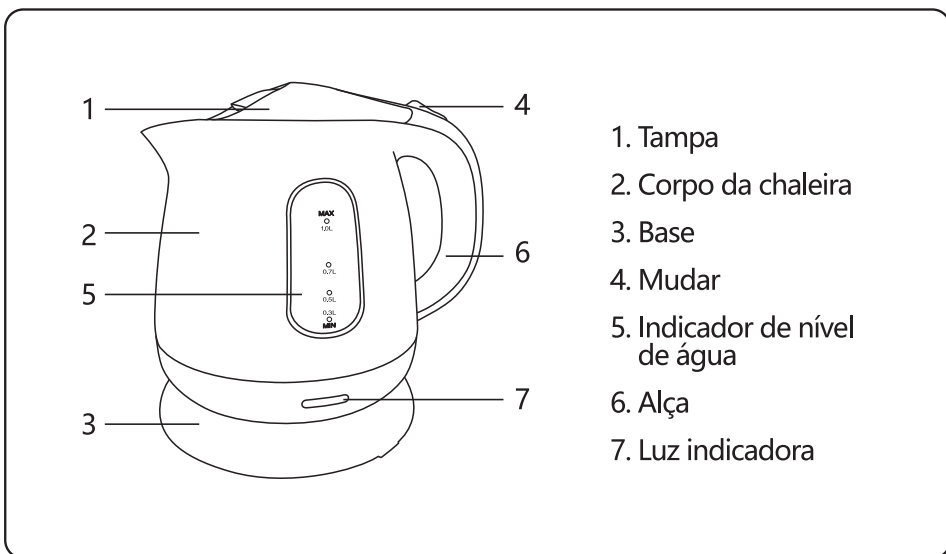

ANTES DA PRIMEIRA UTILIZAÇÃO

Antes de usar a chaleira pela primeira vez, é recomendável que ferva duas vezes uma chaleira cheia de água sem quaisquer aditivos e, em seguida, descarte a água.

1. Encha a chaleira com água. Não transborde. Use o indicador de nível de água para encher a chaleira com segurança.
2. Coloque a chaleira na base.
3. Ligue o jarro apenas a uma tomada AC220-240V 50/60Hz devidamente instalada.
4. Ligue a chaleira. A luz indicadora acenderá para mostrar que a água está sendo fervida. O botão de temperatura indicará a temperatura da água dentro da chaleira.
5. Após a fervura, o jarro desliga-se automaticamente. Desligue a chaleira do fornecimento de eletricidade. Mantenha a tampa do jarro bem fechada quando derramar água do jarro.

INSTRUÇÕES DE OPERAÇÃO

1. Para encher o jarro com água, retire o jarro da base e abra a tampa. Em seguida, encha a chaleira com a quantidade de água desejada, certificando-se de manter o nível de água sempre entre o MIN. (0,3 L) e MAX. (1,0 L) marcas.

NOTA: Não encha demais a chaleira, pois a água pode transbordar do bico durante a fervura.

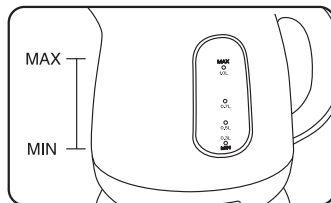

2. Feche a tampa. Posicione a chaleira no lugar na sua base. Certifique-se de que a chaleira está em contato seguro com a base. Certifique-se de que a tampa está firmemente no lugar antes de conectar o cabo de alimentação na tomada.

3. Conecte o cabo na tomada. Mova o interruptor para a posição "I". A luz do interruptor acende-se e o jarro começa a funcionar. O jarro e a luz do interruptor desligam-se automaticamente assim que a água ferver.

4. Levante a chaleira da base de alimentação e despeje a água conforme necessário.

NOTA: Tenha muito cuidado ao despejar água da chaleira, pois a água quente pode causar queimaduras. Não abra a tampa enquanto houver água quente no jarro.

5. A chaleira não volta a ferver a menos que o interruptor seja pressionado novamente. Deixe a chaleira arrefecer por 15 a 20 segundos antes de ligá-la novamente.

NOTA: A chaleira pode ser armazenada em sua base quando não estiver em uso. Certifique-se de que a fonte de alimentação está desligada quando a chaleira não está em uso.

LIMPEZA E MANUTENÇÃO

- Retire sempre a ficha da fonte de alimentação antes de limpar a chaleira.
- O exterior do jarro deve ser limpo, quando necessário, com um pano macio e húmido ou com uma esponja. Remova as manchas mais difíceis com um pano umedecido em detergente líquido neutro. Não use esfregões ou pós abrasivos.
- Nunca mergulhe a chaleira em água ou outros líquidos.
- De vez em quando, dependendo da qualidade do seu abastecimento de água, a incrustação de água se formará naturalmente e se conectará aos elementos de aquecimento da chaleira, reduzindo a eficiência de aquecimento da chaleira.
- A quantidade de incrustação de água depende da dureza da água na sua área e da frequência com que a chaleira é usada.
- A incrustação de água não faz mal à saúde. No entanto, se foi derramado em sua bebida, pode dar a ela um gosto de pó. Portanto, a chaleira deve ser descalcificada periodicamente conforme indicado abaixo.

DESCALCANDO

Descalcifique a chaleira regularmente, ou seja, pelo menos duas vezes por ano (com uso normal).

1. Encha a chaleira até o MAX. com uma mistura 1: 2 de vinagre comum e água. Coloque o jarro na base, ligue-o e espere que o jarro ferva e desligue-o automaticamente.
2. Mantenha a mistura na chaleira durante a noite.
3. Descarte a mistura na manhã seguinte.
4. Encha a chaleira até o MAX. com água limpa e ferva a chaleira.

5. Descarte a água fervida para remover qualquer calcário e vinagre restantes.
6. Enxágue o interior da chaleira com água limpa.

DISPOSIÇÃO

Desmonte e recicle a chaleira de acordo com os regulamentos locais.

Eliminação correta deste produto	
	Esta marca indica que este produto não deve ser descartado da mesma forma que o lixo doméstico típico na Europa. Para evitar danos ao meio ambiente e à saúde humana, sugerimos que descarte todas as chaleiras indesejadas entregando-as em uma central de descarte de resíduos apropriada. O descarte deve ser feito de forma ambientalmente correta e o produto deve ser disponibilizado para qualquer serviço de coleta de material reciclável aplicável.

GARANTIA: 2 ANOS

FONTOS BIZTONSÁGI ELŐÍRÁSOK

1. A vízforraló használatba vétele előtt kérjük, gondosan olvassa el a használati útmutatót.
2. Kérjük, őrizze meg a használati útmutatót, a jótállási jegyet, a vásárlási nyugtát, és ha lehetséges, a készülék külső és belső csomagolóanyagait.
3. A készülék kizárólag magánjellegű, nem pedig ipari célú használatra szolgál.
4. Ha nem használja, kapcsolja ki a készüléket és csatlakoztassa le a hálózati feszültségről. A hálózatról való lecsatlakoztatáskor a dugaszt fogja, és ne a kábelt.
5. Tisztítás előtt kapcsolja ki a vízforralót.
6. A vízforralót tartsa gyerekek elől elzárva. Gyerekek felügyelet nélkül ne tartózkodjanak a vízforraló közelében.
7. A vízforralót 8 évesnél idősebb gyerekek is használhatják, ha megtanították őket a készülék biztonságos használatára és megértették a használatával járó kockázatokat. 8 év alatti gyerekek ne, vagy csak felügyelettel végezzék a készülék tisztítását és karbantartását. A 8 évesnél fiatalabb gyermekeket tartsa távol a készüléktől, valamint annak kábelétől. A vízforralót csökkent fizikai, érzékszervi vagy értelmi képességű, illetve tapasztalattal és tudással nem rendelkező személyek is használhatják, amennyiben

felügyelik őket, vagy a készülék biztonságos használatát ismertették és megértették velük a veszélyeit. Gyermek nem játszhatnak a készülékkel.

8. Rendszeresen ellenőrizze, hogy a készülék vagy a hálózati kábele nem sérült-e. Ellenőrizze a vízforraló helyes működését. Bármilyen sérülés esetén, vagy ha a vízforraló nem megfelelően működik, ne használja tovább és csatlakoztassa le a hálózati feszültségről.
9. Ne próbálja javítani a készüléket. A vízforralót csak erre jogosult és képesített szakember javíthatja.
10. A vízforralót és a hálózati kábelét tartsa távol hőforrásoktól, közvetlen napsütéstől, víztől, nedvességtől, éles sarkoktól és hasonlóktól.
11. Csak a vízforralóval együtt szállított kiegészítőket használja. Ne csatlakoztasson rá nem kompatibilis eszközöket.
12. Ne használja kültéren a készüléket.
13. A vízforraló alapja és külső része nem vízálló. A tartályt és a készülék alapját tartsa mindig szárazon.
14. A vízforralót ne merítse vízbe vagy más folyadékba. Nedves kézzel ne használja a készüléket. Ha a vízforraló nedves lesz, azonnal csatlakoztassa le a hálózati feszültségről.
15. NE érintse meg a vízforraló tartalmát.

- 16.A vízforralót csak rendeltetésszerűen használja.
- 17.A vízforralót csak a hozzá adott készülékalappal használja.
- 18.Ha a csatlakozóvezetékek megsérül, akkor a veszélyek megelőzése érdekében a gyártóval, a gyártó vevőszolgálatával, vagy egy megfelelő szakképzettséggel rendelkező személlyel cseréltesse ki.
- 19.Ügyeljen arra, hogy használat közben a dugasz ne legyen nedves.
- 20.A vízforralóban a víz szintjének a MAX és a MIN jelzés között kell lennie. Figyelmeztetés: A vízforraló túltöltése esetén a forrásban lévő víz kifolyhat a készülékből.
- 21.A tartály levétele előtt kapcsolja ki a vízforralót.
- 22.A fedél mindig legyen szorosan zárva.
- 23.Csak a készülékalaphoz szállított tartályt használja.
- 24.A készülék háztartási, vagy ahhoz hasonló használatra alkalmas, mint például:
 - személyzeti konyha üzletben irodában és más munkakörnyezetben;
 - vidéki házban;
 - hotel, motel, bed-and-breakfast szálláshelyek és más lakóterületi jellegű környezetek vendégei számára.

MŰSZAKI ADATOK

Modellszám	300104HIO
Tápfeszültség	AC220-240V 50/60Hz
Teljesítményfelvétel	900-1100 W
Méretetek	207*152*188 mm (hossz.*szél.*mag.)
Úrtartalom	1,0 l

ÁTTEKINTÉS

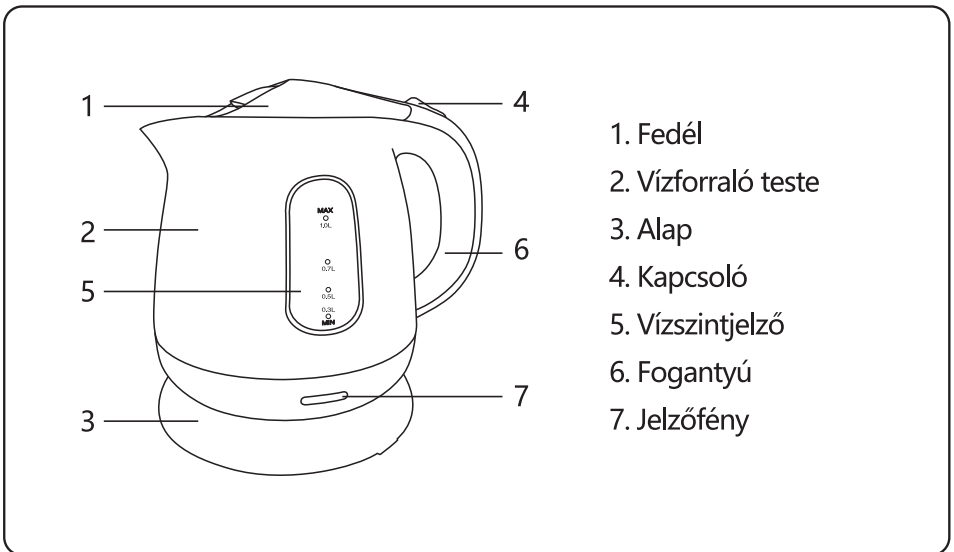

1. Fedél
2. Vízfornaló teste
3. Alap
4. Kapcsoló
5. Vízsintjelző
6. Fogantyú
7. Jelzőfény

A HASZNÁLATBA VÉTEL ELŐTT

Javasoljuk, hogy a vízfornaló első használatba vétele előtt forraljon fel két tartálynyi vizet, minden adalék nélkül, majd öntse ki.

1. Töltse meg vízzel a tartályt. Ne töltse túl. A biztonságos feltöltéshez használja a vízszintjelzőt.
2. A tartályt tegye a készülékalapra.
3. A készüléket csak megfelelően kialakított AC220-240V 50/60Hz hálózati aljzatra csatlakoztassa.
4. Kapcsolja be a vízfornalót. A jelzőfény világítani kezd és jelzi, hogy a vízmelegítés megkezdődött.
5. Ha a víz felforrt, a készülék automatiusan kikapcsolódik. A készüléket csatlakoztassa le a hálózati feszültségről. A víz kiöntése során tartsa a tartály fedelét szorosan zárva.

HASZNÁLATI ELŐÍRÁSOK

1.A vízzel való feltöltéshez vegye le a tartályt a készülékalapról és nyissa fel a fedelét. Ezután töltsse fel a megfelelő mennyiségű vízzel úgy, hogy a vízszint a MIN (0,3 l) és a MAX (1,0 l) jelzés között legyen.

MEGJEGYZÉS: Ne töltsse túl a tartályt, mert a forrásban lévő víz kifolyhat a tartályból.

2.Csukja le a fedelet. A tartályt helyezze a készülékalapra.

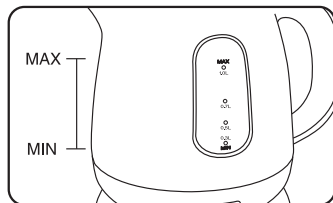

Ügyeljen arra, hogy a tartály biztonságosan érintkezzen a készülékalappal. A kábel hálózati feszültségre csatlakoztatása előtt ellenőrizze, hogy a fedél szorosan zárva van-e.

3.Csatlakoztassa a kábelt a hálózati feszültségre. A kapcsolót kapcsolja az „I” állásba. A kapcsoló világítása bekapcsolódik és jelzi, hogy a forraló működni kezdett. Ha a víz felforr, a kapcsoló világítása és a készülék automatikusan kikapcsolódik.

4.A tartályt emelje fel a készülékalapról és szükség szerint öntse ki belőle a vizet.

MEGJEGYZÉS: Óvatosan öntse ki a vizet, mert a forró víz égési sérülést okozhat. Ne nyissa fel a fedelet, amíg forró víz van a tartályban.

5.A készülék nem kezd újra forralni, csak akkor, ha a kapcsolóval ismét bekapcsolja. Az ismételt bekapcsolás előtt 15-20 másodpercig hagyja hűlni a készüléket.

MEGJEGYZÉS: Használaton kívül a tartályt a készülékalapra állítva lehet tárolni. Ha nem használja a készüléket, a tápellátása legyen kikapcsolva.

TISZTÍTÁS ÉS KARBANTARTÁS

- Tisztítás előtt a készüléket mindig csatlakoztassa le a hálózati aljzatról.
- A készülék külsejét szükség esetén enyhén nedves ruhával vagy szivaccsal törölje le. A makacs foltokat enyhe folyékony mosogatószerrel megnedvesített ruhával távolítsa el. Ne használjon súroló hatású tisztítóeszközt vagy port.
- A készüléket ne merítse vízbe, vagy más folyadékba.
- A víz minőségétől függően hosszabb-rövidebb idő alatt vízkő rakódhat le a készülék fűtőelemeire, ami csökkenti a fűtési hatékonyságot.
- A vízkő mennyisége a víz keménységétől és a vízmelegítő használatának gyakoriságától függ.
- A vízkő az egészségre ártalmatlan. Ha azonban az italba kerül, mellékízt okozhat. Ezért a vízmelegítőt rendszeresen vízkőtleníteni kell, a következők szerint.

VÍZKÖMENTESÍTÉS

A vízmelegítőt rendszeresen, évente legalább kétszer (normál használat esetén) vízkőtleníteni kell.

1.Töltsse fel a tartályt a MAX. jelölésig 1 rész ecet és 2 rész víz keverékével. A tartályt tegye a készülékalapra, kapcsolja be és várja meg a folyadék felforrását, amikor is a készülék automatikusan kikapcsolódik.

2.A keveréket egy éjszakára hagyja a tartályban.

3.Másnap reggel öntse ki.

- 4.A tartályt a MAX. jelölésig töltsd fel vízzel és forralja fel.
- 5.Öntsd ki a vizet, ezzel együtt a maradék vízkövet és ecetet is.
- 6.Tiszta vízzel öblítsd ki a tartályt.

HULLADÉKKEZELÉS

A vízmelegítő hulladékkezelését a helyi előírásoknak megfelelően végezze.

A termék megfelelő hulladékkezelése	
	<p>Ez a jelölés azt jelzi, hogy a terméket Európában tilos más háztartási hulladékkal együtt elhelyezni. A környezet és az egészség esetleges károsításának megelőzése érdekében tanácsoljuk, hogy a használhatatlanná vált vízmelegítőt egy megfelelő hulladékkezelő központban adja le. A hulladékkezelést környezetbarát módon kell végezni, és a készüléket egy megfelelő újrahasznosítási gyűjtőközpontban kell leadni.</p>

JÓTÁLLÁS: 2 ÉV



ITALIA MARKET SRL
VIA DELLE INDUSTRIE, 9/1 20883 MEZZAGO(MB), ITALIA
P.IVA: IT10502730962



[HTTP://WWW.AIGOSTAR.COM](http://www.aigostar.com)

MADE IN CHINA