

EN DIAGRAM

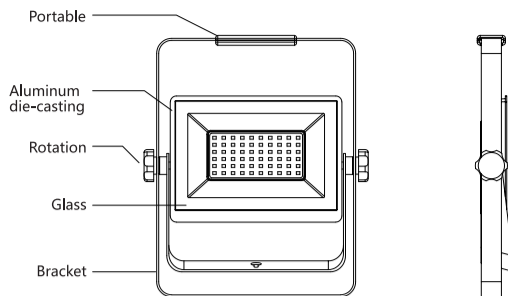

Model	JE-CLFL2216R80L90-20W	JE-CLFL2418R80L90-30W	JE-CLFL2623R80L90-50W
Voltage	220-240V ~ 50/60Hz		
Input current	88mA	132mA	220mA
DF	≥ 0.9		
Wattage	20W	30W	50W
Lumen	1800lm	2700lm	4500lm
Energy efficiency class	F		
Chip type	SMD2835		
CRI	≥70		
Material	Aluminum Die-casting		
Beam angle	110°	110°	110°
Product size	220x155x36.5 mm	240x183x38mm	260x223x39mm
CCT	2700/3000/4000/6500K		
Working temperature	-20°C ~ +40°C		
Protection	IP65		
Housing color	Black		
Max projected area(m²)	0.034	0.044	0.058
Product bare weight(g)	720	845	1050
Use position	No installation required		

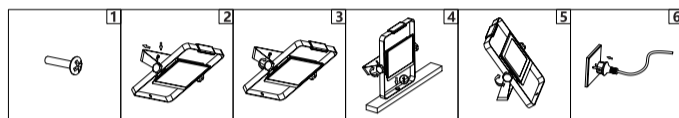

Installation

- Application method 1:** Install a screw on the wall.
- Application method 2:** The light hangs on the screw.
- Application method 3:** Adjust the angle of the light and tighten the screws.
- Application method 4:** Install the light, adjust the angle of the light and tighten the screws.
- Application method 5:** Put the light on the floor, adjust the angle of the light and tighten the screws.

Warning

- The external flexible cable or cord of this luminaire cannot be replaced.
- The light source of this luminaire is not replaceable; when the light source reaches its end of life, the whole luminaire shall be replaced.
- This product is suitable for outdoor use. If there is any doubt, contact with a qualified electrician.
- Please read the instructions carefully before installation and preserve it well.
- The luminaire is intended for use in IP65 and the plug is intended for use in IP44.

Note

This product should be disposed of responsibly at the end of its life. Please recycle where facilities exist. Check with your Local Authority or retailer for recycling advice (Waste Electrical and Electronic Equipment Directive).

ES DIAGRAMA

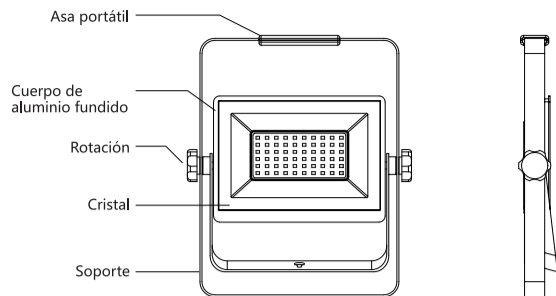

Modelo	JE-CLFL2216R80L90-20W	JE-CLFL2418R80L90-30W	JE-CLFL2623R80L90-50W
Voltaje	220-240V ~ 50/60Hz		
Corriente de entrada	88mA	132mA	220mA
FD	≥ 0,9		
Potencia	20W	30W	50W
Lúmenes	1800lm	2700lm	4500lm
Clase de eficiencia	F		
Tipo de chip	SMD2835		
IRC	≥70		
Material	Fundición de aluminio		
Ángulo de iluminación	110°	110°	110°
Tamaño del producto	220x155x36,5mm	240x183x38mm	260x223x39mm
TCC	2700/3000/4000/6500K		
Temperatura de funcionamiento	-20°C ~ +40°C		
Protección	IP65		
Color de la carcasa	Negro		
Superficie máxima proyectada (m²)	0,034	0,044	0,058
Peso neto del producto (g)	720	845	1050
Posición de uso	No necesita instalación		

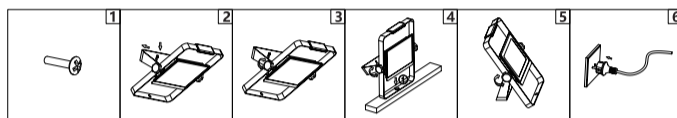

Instalación

- Método de utilización 1:** Coloque un tornillo en la pared.
- Método de utilización 2:** Cuelgue el foco del tornillo.
- Método de utilización 3:** Ajuste el ángulo de la luz y apriete los tornillos.
- Método de utilización 4:** Instale el foco, ajuste el ángulo de la luz y apriete los tornillos.
- Método de utilización 5:** Coloque el foco en el suelo, ajuste el ángulo de la luz y apriete los tornillos.

Atención

- El cable flexible externo de este producto no se puede sustituir.
- La fuente de luz de este producto no se puede sustituir; cuando llegue al final de su vida útil, deberá sustituirse toda la luminaria.
- Este producto es apto para usarlo en exteriores. En caso de duda, contacte con un electricista profesional.
- Lea las instrucciones antes de realizar la instalación y consérvelas.
- La lámpara está prevista para su uso en IP65 y el enchufe está previsto para su uso en IP44.

Note

Este producto debe eliminarse de forma responsable al final de su vida útil. Recicle el producto en las instalaciones adecuadas para ello. Consulte a las autoridades locales o a su distribuidor para obtener información sobre reciclaje. (Normativa sobre residuos de aparatos eléctricos y electrónicos).

PL SCHEMAT

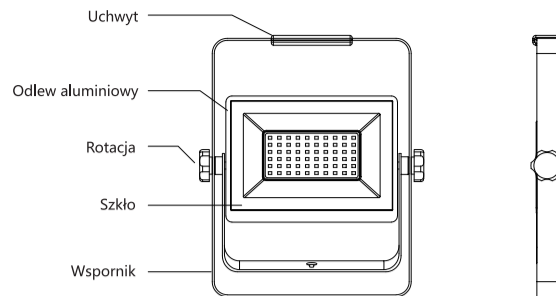

Model	JE-CLFL2216R80L90-20W	JE-CLFL2418R80L90-30W	JE-CLFL2623R80L90-50W
Napięcie	220-240V ~ 50/60Hz		
Prąd wejściowy	88mA	132mA	220mA
DF	≥ 0,9		
Moc	20W	30W	50W
Lumery	1800lm	2700lm	4500lm
Klasa efektywności energetycznej	F		
Typ chipa	SMD2835		
CRI	≥70		
Material	Odlew aluminiowy		
Kąt wiązki	110°	110°	110°
Wymiary produktu	220x155x36,5mm	240x183x38mm	260x223x39mm
CCT	2700/3000/4000/6500K		
Temperatura robocza	-20°C ~ +40°C		
Ochrona	IP65		
Kolor obudowy	Czarny		
Maksymalna przewidywana powierzchnia (m²)	0,034	0,044	0,058
Masa własna produktu (g)	720	845	1050
Pozycja użytkowania	Nie jest wymagana instalacja		

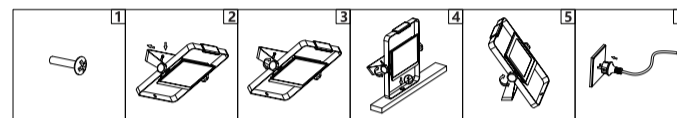

Instalacja

- Metoda 1:** Zamontować śrubę na ścianie.
- Metoda 2:** Zawiesić lampę na śrubie.
- Metoda 3:** Wyregulować kąt światła i dokręcić śruby.
- Metoda 4:** Zainstaluj lampę, wyreguluj jej kąt i dokręć śruby.
- Metoda 5:** Umieść lampę na podłodze, wyreguluj jej kąt i dokręć śruby.

Ostrzeżenie

- Zewnętrzny elastyczny kabel lub przewód tej oprawy oświetleniowej nie może zostać wymieniony.
- Źródło światła tej oprawy nie jest wymienne; gdy źródło światła osiągnie koniec okresu eksploatacji, należy wymienić całą oprawę.
- Ten produkt nadaje się do użytku na zewnątrz. W razie jakichkolwiek wątpliwości należy skontaktować się z wykwalifikowanym elektrykiem.
- Przed instalacją należy uważnie przeczytać instrukcję i dobrze ją schować.
- Oprawa przeznaczona jest do stosowania w IP65, a wtyczka do stosowania w IP44.

Uwaga

Ten produkt powinien zostać zutylizowany w odpowiedzialny sposób po zakończeniu jego eksploatacji. Tam, gdzie jest to możliwe, należy poddać go recyklingowi. Należy skontaktować się z lokalnymi władzami lub sprzedawcą w celu uzyskania porad dotyczących recyklingu (Dyrektywa w sprawie zużytego sprzętu elektrycznego i elektronicznego).

IT PANORAMICA DEL PRODOTTO

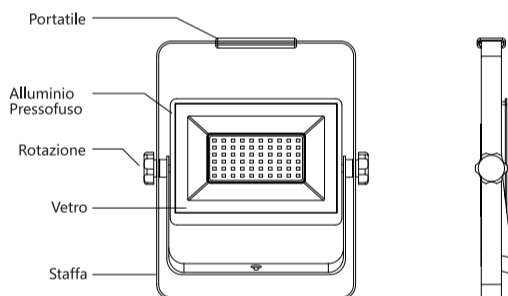

Modello	JE-CLFL2216R80L90-20W	JE-CLFL2418R80L90-30W	JE-CLFL2623R80L90-50W
Voltaggio	220-240V ~ 50/60Hz		
Corrente in ingresso	88mA	132mA	220mA
DF (Fattore di diffusione)	≥ 0,9		
Potenza (Wattaggio)	20W	30W	50W
Lume	1800lm	2700lm	4500lm
Classe di efficienza energetica	F		
Tipo di chip	SMD2835		
CRI	≥70		
Material	Alluminio pressofuso		
Angolo del fascio luminoso	110°	110°	110°
Dimensioni del prodotto	220x155x36,5mm	240x183x38mm	260x223x39mm
CCT Colore temperatura	2700/3000/4000/6500K		
Temperatura di lavoro	-20°C ~ +40°C		
Protezione	IP65		
Colore dell'alloggiamento	Nero		
Area proiettata massima (m²)	0.034	0.044	0.058
Peso nudo del prodotto (g)	720	845	1050
Posizione d' installazione	Nessuna installazione richiesta		

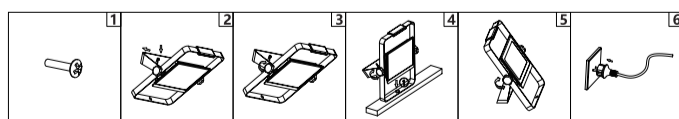

Installazione

- Metodo di applicazione 1:** Fissare una vite sul muro.
- Metodo di applicazione 2:** Appendere la luce alla vite.
- Metodo di applicazione 3:** Regolare l'angolazione della luce e serrare le viti.
- Metodo di applicazione 4:** Installare la luce, regolare l'angolazione e serrare le viti.
- Metodo di applicazione 5:** Posizionare la luce sul pavimento, regolare l'angolazione e serrare le viti.

Attenzione:

- Il cavo flessibile esterno o il cordone di questo apparecchio non può essere sostituito.
- La sorgente luminosa di questo apparecchio non è sostituibile; quando giunge al termine della sua vita, l'intero apparecchio dovrà essere sostituito.
- Questo prodotto è adatto per l'uso esterno. In caso di incertezze, si prega di consultare un elettricista qualificato.
- Si prega di leggere attentamente le istruzioni prima dell'installazione e conservarle accuratamente.
- La lampada ha grado di protezione IP65 e la spina IP44

Nota:

Questo prodotto deve essere smaltito in modo responsabile al termine della sua vita utile. Si raccomanda il riciclaggio dove disponibile. Si consiglia di contattare l'autorità locale o il rivenditore per informazioni sul corretto smaltimento (conformemente alla Direttiva sui rifiuti di apparecchiature elettriche ed elettroniche).

DE DIAGRAMM

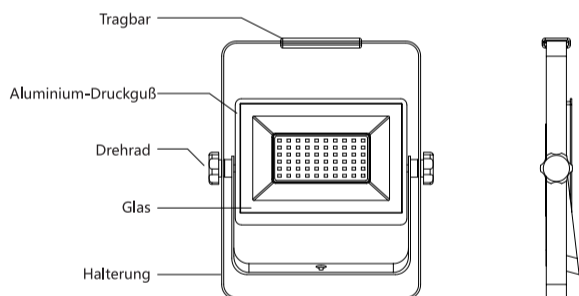

Modell	JE-CLFL2216R80L90-20W	JE-CLFL2418R80L90-30W	JE-CLFL2623R80L90-50W
Spannung	220-240V ~ 50/60Hz		
Eingangsstrom	88mA	132mA	220mA
DF	≥ 0,9		
Wattleistung	20W	30W	50W
Lumen	1800lm	2700lm	4500lm
Energie-Effizienzklasse	F		
Chip-Typ	SMD2835		
CRI	≥70		
Material	Aluminium-Druckguß		
Abstrahlwinkel	110°	110°	110°
Größe des Produkts	220x155x36,5mm	240x183x38mm	260x223x39mm
CCT	2700/3000/4000/6500K		
Arbeitstemperatur	-20°C ~ +40°C		
Schutz	IP65		
Farbe des Gehäuses	Schwarz		
Maximale projizierte Fläche (m²)	0,034	0,044	0,058
Rohgewicht des Produkts (g)	720	845	1050
Verwendete Position	Keine Installation erforderlich		

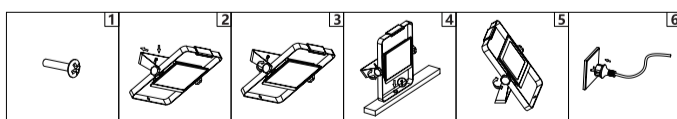

Einrichtung

- Anwendungsmethode 1:** Befestigen Sie eine Schraube an der Wand.
- Anwendungsmethode 2:** Das Licht hängt an der Schraube.
- Anwendungsmethode 3:** Stellen Sie den Winkel der Leuchte ein und ziehen Sie die Schrauben fest.
- Anwendungsmethode 4:** Installieren Sie die Leuchte, stellen Sie den Winkel der Leuchte ein und ziehen Sie die Schrauben fest.
- Anwendungsmethode 5:** Stellen Sie die Leuchte auf den Boden, stellen Sie den Winkel der Leuchte ein und ziehen Sie die Schrauben fest.

Warnung

- Die externe flexible Leitung oder das Kabel dieser Leuchte kann nicht ersetzt werden.
- Die Lichtquelle dieser Leuchte ist nicht austauschbar; wenn die Lichtquelle das Ende ihrer Lebensdauer erreicht, muss die gesamte Leuchte ersetzt werden.
- Dieses Produkt ist für die Verwendung im Freien geeignet. Im Zweifelsfall wenden Sie sich bitte an einen qualifizierten Elektriker.
- Bitte lesen Sie die Anleitung vor der Installation sorgfältig durch und bewahren Sie sie gut auf.
- Die Leuchte ist für die Verwendung in IP65 und der Stecker für die Verwendung in IP44 vorgesehen.

Hinweis

Dieses Produkt sollte am Ende seiner Lebensdauer verantwortungsbewusst entsorgt werden. Bitte recyceln Sie es dort, wo entsprechende Einrichtungen vorhanden sind. Erkundigen Sie sich bei Ihrer örtlichen Behörde oder Ihrem Händler nach Recycling-Tipps (Richtlinie über Elektro- und Elektronik-Altgeräte).

NL AFBEELDING

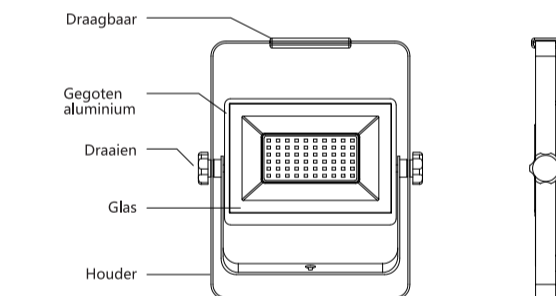

Model	JE-CLFL2216R80L90-20W	JE-CLFL2418R80L90-30W	JE-CLFL2623R80L90-50W
Voltage	220-240V ~ 50/60Hz		
Ingangsstroom	88mA	132mA	220mA
Verliesfactor (DF)	≥ 0,9		
Wattage	20W	30W	50W
Lumen	1800lm	2700lm	4500lm
Energie-efficiëntieklasse	F		
Type chip	SMD2835		
CRI	≥70		
Material	Gegoten aluminium		
Lichthoek	110°	110°	110°
Afmetingen van het product	220x155x36,5mm	240x183x38mm	260x223x39mm
CCT	2700/3000/4000/6500K		
Werktemperatuur	-20°C ~ +40°C		
Bescherming	IP65		
Kleur behuizing	Zwart		
Maximaal projectiegebied (m²)	0,034	0,044	0,058
Robot gewicht van het product (g)	720	845	1050
Gebruiksstand	Geen installatie vereist		

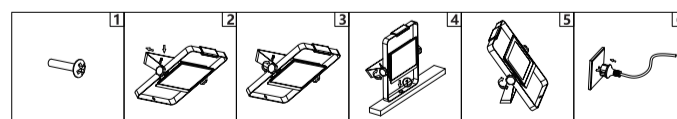

Installeren

- Applicatiemethode 1:** Installeer een schroef in de muur.
- Applicatiemethode 2:** De lamp hangt aan de schroef.
- Applicatiemethode 3:** Pas de hoek van het licht aan en draai de schroeven vast.
- Applicatiemethode 4:** Installeer de lamp, pas de lighthoek aan en maak de schroeven vast.
- Applicatiemethode 5:** Zet de lamp op de vloer, pas de lighthoek aan en draai de schroeven vast.

Waarschuwing

- De externe flexibele kabel van deze lamparmatuur kan niet vervangen worden.
- De lichtbron van deze lamp kan niet vervangen worden. Wanneer die aan het einde van zijn levensduur komt moet de hele armatuur vervangen worden.
- Dit product is geschikt voor gebruik buitenshuis. Als u twijfels hebt, neem dan contact op met een gekwalificeerde elektricien.
- Lees de instructies zorgvuldig voor u het product installeert en houd ze goed bij.
- Het armatuur is bedoeld voor gebruik in IP65 en de stekker is bedoeld voor gebruik in IP44.

Opmerking

Dit product moet op het einde van zijn levensduur verantwoordelijk verwijderd worden. Recycle indien mogelijk. Vraag uw lokale autoriteiten of verkoper om recycle-advies (Richtlijn betreffende Afgedankte Elektrische en Elektronische Apparatuur).

FR SCHÉMA

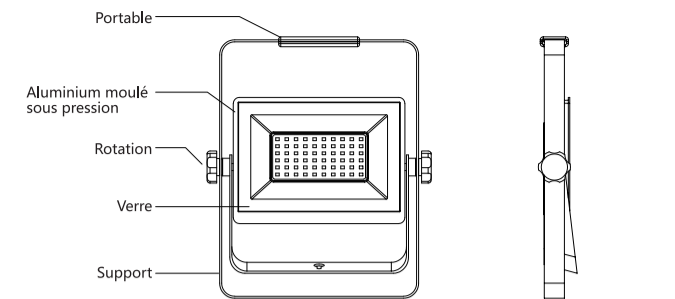

Modèle	JE-CLFL2216R80L90-20W	JE-CLFL2418R80L90-30W	JE-CLFL2623R80L90-50W
Tension	220-240V ~ 50/60Hz		
Courant d'entrée	88mA	132mA	220mA
DF	≥ 0,9		
Puissance	20W	30W	50W
Lumen	1800lm	2700lm	4500lm
Classe d'efficacité énergétique	F		
Type de puce	SMD2835		
IRC	≥70		
Matériau	Aluminium moulé sous pression		
Angle du faisceau	110°	110°	110°
Taille du produit	220x155x36,5mm	240x183x38mm	260x223x39mm
CCT	2700/3000/4000/6500K		
Température de fonctionnement	-20°C ~ +40°C		
Protection	IP65		
Couleur du boîtier	Noir		
Surface maximale projetée (m²)	0,034	0,044	0,058
Poids du produit nu (g)	720	845	1050
Position d'utilisation	Aucune installation requise		

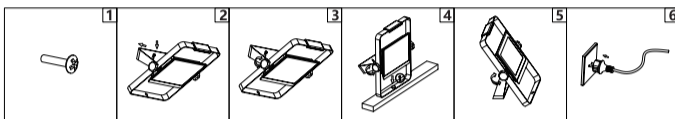

Installation

- Méthode d'application 1** :Installez une vis sur le mur.
Méthode d'application 1 :Le luminaire est suspendu à la vis.
Méthode d'application 3 :Réglez l'angle de la lumière et serrez les vis.
Méthode d'application 4 :Installez le luminaire, ajustez l'angle de la lumière et serrez les vis.
Méthode d'application 5 :Posez le luminaire au sol, ajustez l'angle de la lumière et serrez les vis.

Avertissements

- Le câble flexible externe ou le cordon de ce luminaire ne peut pas être remplacé.
- La source lumineuse de ce luminaire n'est pas remplaçable ; lorsque la source lumineuse atteint sa fin de vie, l'ensemble du luminaire doit être remplacé.
- Ce produit est adapté à une utilisation en extérieur. En cas de doute, contactez un électricien qualifié.
- Veuillez lire attentivement les instructions avant l'installation et conservez-les soigneusement.
- Le luminaire est destiné à une utilisation dans un environnement IP44 et la prise à un environnement IP44.

Remarque

Ce produit doit être éliminé de manière responsable à la fin de sa vie. Veuillez le recycler là où des installations existent. Renseignez-vous auprès des autorités locales ou de votre détaillant pour obtenir des conseils en matière de recyclage (Directive relative aux déchets d'équipements électriques et électroniques).

SK SCHÉMA

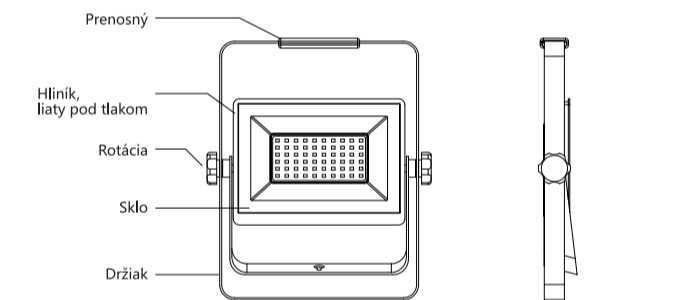

Model	JE-CLFL2216R80L90-20W	JE-CLFL2418R80L90-30W	JE-CLFL2623R80L90-50W
Napätie	220-240V ~ 50/60Hz		
Vstupný prúd	88mA	132mA	220mA
DF	≥ 0,9		
Výkon	20W	30W	50W
Lúmen	1800lm	2700lm	4500lm
Trieda energetickej účinnosti	F		
Typ čipu	SMD2835		
CRI	≥70		
Material	Hliníkové, liaty pod tlakom		
Uhol lúča	110°	110°	110°
Veľkosť výrobku	220x155x36,5mm	240x183x38mm	260x223x39mm
CCT	2700/3000/4000/6500K		
Prevádzková teplota	-20°C ~ +40°C		
Ochrana	IP65		
Farba krytu	Čierna		
Maximálna projektovaná plocha (m²)	0,034	0,044	0,058
Hmotnosť výrobku (g)	720	845	1050
Položu na použitie	Nie je potrebná žiadna inštalácia		

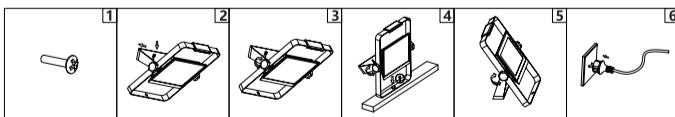

Inštalácia

- Spôsob aplikácie 1**:Na stenu pripevnite skrutku.
Spôsob aplikácie 2:Svetlo visí na skrutke.
Spôsob aplikácie 3:Nastavte uhol svetla a utiahnite skrutky.
Spôsob aplikácie 4:Nainštalujte svetlo, nastavte uhol svetla a utiahnite skrutky.
Spôsob aplikácie 5:Položte svetlo na podlahu, nastavte uhol svetla a utiahnite skrutky.

Upozornenie

- Externý ohybný kábel alebo šnúru tohto svietidla nie je možné vymeniť.
- Svetelný zdroj tohto svietidla nie je vymeniteľný; po skončení životnosti svetelného zdroja sa musí vymeniť celé svietidlo.
- Tento výrobok je vhodný na vonkajšie použitie. V prípade akýchkoľvek pochybností sa obráťte na kvalifikovaného elektrikára.
- Pred inštaláciou si pozorne prečítajte návod na použitie a dobre ho uschovajte.
- Svietidlo je určené na použitie s triedou ochrany IP65 a zástrčka je určená na použitie s triedou ochrany IP44.

Poznámka

Tento výrobok sa má po skončení životnosti zodpovedne zlikvidovať. Recyklujte ho tam, ak existujú miesta na recykláciu. Informácie o recyklácii získate od miestneho úradu alebo predajcu (smernica o odpade z elektrických a elektronických zariadení).

PT DIAGRAMA

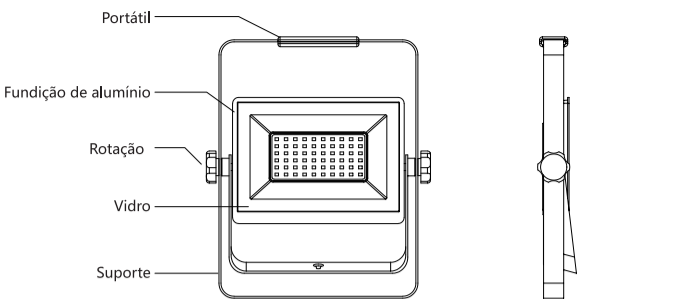

Modelo	JE-CLFL2216R80L90-20W	JE-CLFL2418R80L90-30W	JE-CLFL2623R80L90-50W
Voltagem	220-240V ~ 50/60Hz		
Corrente de entrada	88mA	132mA	220mA
DF	≥ 0,9		
Potência	20W	30W	50W
Lúmen	1800lm	2700lm	4500lm
Classe de eficiência energética	F		
Tipo de chip	SMD2835		
IRC	≥70		
Material	Fundição de alumínio		
Ângulo de feixe	110°	110°	110°
Tamanho do produto	240x155x36,5mm	240x183x38mm	260x223x39mm
CCT	2700/3000/4000/6500K		
Temperatura de trabalho	-20°C ~ +40°C		
Proteção	IP65		
Cor da caixa	Preto		
Área máxima projetada (m²)	0,034	0,044	0,058
Peso bruto do produto (g)	720	845	1050
Usar posição	Não é necessária instalação		

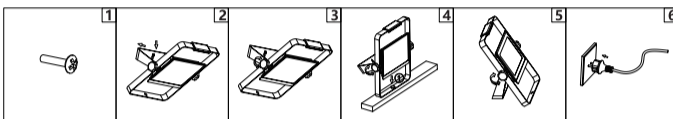

Instalação

- Método de aplicação 1**:Instale um parafuso na parede.
Método de aplicação 2:A luz está pendurada no parafuso.
Método de aplicação 3:Ajuste o ângulo da luz e aperte os parafusos.
Método de aplicação 4:Instale a luz, ajuste o ângulo da luz e aperte os parafusos.
Método de aplicação 5:Coloque a luz no chão, ajuste o ângulo da luz e aperte os parafusos.

Aviso

- O cabo flexível externo desta luminária não pode ser substituído.
- A fonte de luz desta luminária não é substituível; quando a fonte de luz atingir o fim da sua vida útil, toda a luminária deverá ser substituída.
- Este produto é adequado para uso externo. Em caso de dúvida, contacte um electricista qualificado.
- Leia atentamente as instruções antes da instalação e preserve-as bem.
- A luminária destina-se ao uso em IP65 e o plugue é destinado ao uso em IP44.

Observação

Este produto deve ser descartado de forma responsável no final de sua vida útil. Por favor, recicle onde existirem instalações. Consulte a autoridade local ou o revendedor para obter conselhos sobre reciclagem (Diretiva sobre Resíduos de Equipamentos Elétricos).

SV ÖVERSIKT

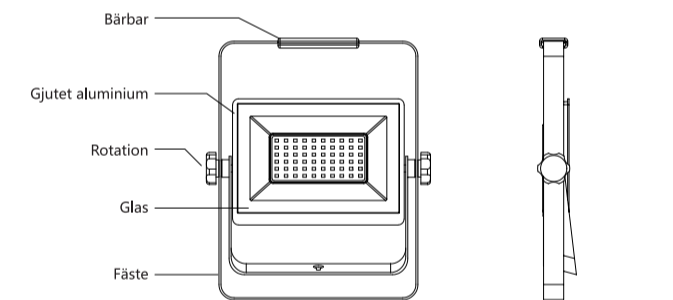

Modell	JE-CLFL2216R80L90-20W	JE-CLFL2418R80L90-30W	JE-CLFL2623R80L90-50W
Spänning	220-240V ~ 50/60Hz		
Ingångsström	88mA	132mA	220mA
DF	≥ 0,9		
Watt	20W	30W	50W
Lumen	1800lm	2700lm	4500lm
Klass för energieffektivitet	F		
Typ av chip	SMD2835		
CRI	≥70		
Material	Gjutet aluminium		
Strålvinkel	110°	110°	110°
Produkts storlek	20x155x36,5 mm	240x183x38mm	260x223x39mm
CCT	2700/3000/4000/6500K		
Drifttemperatur	-20°C ~ +40°C		
Skydd	IP65		
Färg på hus	Svart		
Max. projicerad yta (m²)	0,034	0,044	0,058
Produkts vikt (g)	720	845	1050
Använd position	Ingen installation krävs		

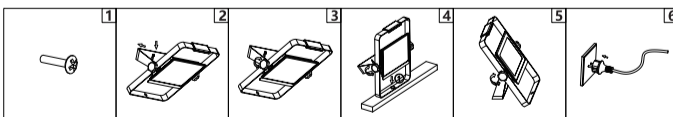

Installation

- Appliceringsmetod 1**:Montera en skruv i väggen.
Appliceringsmetod 2:Lampans hänger på skruven.
Appliceringsmetod 3:Justera ljusets vinkel och dra åt skruvarna.
Appliceringsmetod 4:Montera lampan, justera lampans vinkel och dra åt skruvarna.
Appliceringsmetod 5:Placera lampan på golvet, justera lampans vinkel och dra åt skruvarna.

Varning!

- Den externa flexibla kabeln eller sladden på denna armatur kan inte bytas ut.
- Ljuskällan i denna armatur är inte utbytbar; när ljuskällan har nått slutet av sin livslängd ska hela armaturen bytas ut.
- Denna produkt är lämplig för utomhusbruk. Om du är osäker, kontakta en behörig elektriker.
- Läs instruktionerna noggrant före installation och förvara dem väl.
- Armaturen är avsedd för användning i IP65 och kontakten är avsedd för användning i IP44.

Anmärkning!

Denna produkt ska kasseras på ett ansvarsfullt sätt när den är uttjänt. Återvinn där det finns möjlighet. Kontakta din lokala myndighet eller återförsäljare för återvinningsråd (direktivet om avfallshantering av elektroniskt och elektriskt avfall).

HU ÁBRA

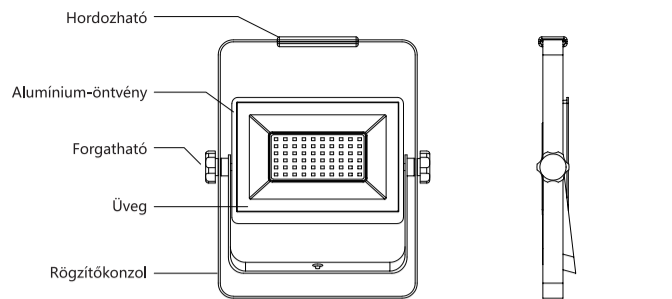

Modell	JE-CLFL2216R80L90-20W	JE-CLFL2418R80L90-30W	JE-CLFL2623R80L90-50W
Feszültség	Váltóáram, 220-240 V, 50/ 60 Hz		
Bemeneti áramerősség	88mA	132mA	220mA
DF	≥ 0,9		
Teljesítmény	20W	30W	50W
Fényáram	1800lm	2700lm	4500lm
Energiahatékonysági osztály	F		
Chip típusa	SMD2835		
Színvisszaadási index (CRI)	≥70		
Anyag	Alumínium-öntvény		
Fénysugár szöge	110°	110°	110°
A termék mérete	220x155x36,5mm	240x183x38mm	260x223x39mm
Állítható színhőmérséklet (CCT)	2700/3000/4000/6500K		
Üzemi hőmérséklet	-20°C ~ +40°C		
Védelem	IP65		
Burkolat színe	Fekete		
Max. megvilágított terület (m²)	0,034	0,044	0,058
A termék saját tömege (g)	720	845	1050
Használat helye	Nincs szükség telepítésre		

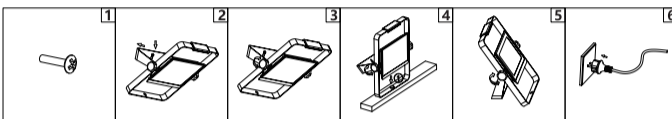

Felszerelés

- felszerelési mód**:Helyezzen be egy csavart a falba.
- felszerelési mód**:A lámpa a csavaron függ.
- felszerelési mód**:Állítsa be a lámpa szögét, és húzza meg a csavarokat.
- felszerelési mód**:Szerelje fel a lámpát, állítsa be a lámpa szögét, és húzza meg a csavarokat.
- felszerelési mód**:Helyezze a lámpát a padlóra, állítsa be a lámpa szögét, és húzza meg a csavarokat.

Figyelmeztetés

- A lámpa külső rugalmas kábele vagy vezetéke nem cserélhető.
- A világítótestest fényforrása nem cserélhető ki; ha a fényforrás elérte az élettartama végét, a teljes világítótestet ki kell cserélni.
- A termék kültéri használatra alkalmas. Kétség esetén forduljon szakképzett villanyszerelőhöz.
- A felszerelés előtt figyelmesen olvassa el az utasításokat, és őrizze meg az útmutatót.
- A lámpatest IP65, a dugó pedig IP44 védetségű fokozatú használatra készült.

Megjegyzés

A termék az élettartama végén felelősségteljes hulladékkezelést igényel. Adja át újrahasznosításra a terméket, amennyiben lehetséges. Az újrahasznosítással kapcsolatban a helyi hatóságoktól vagy a kiskereskedőtől kaphat tájékoztatást (az elektromos és elektronikus berendezések hulladékairól szóló irányelv).

CS SCHÉMA

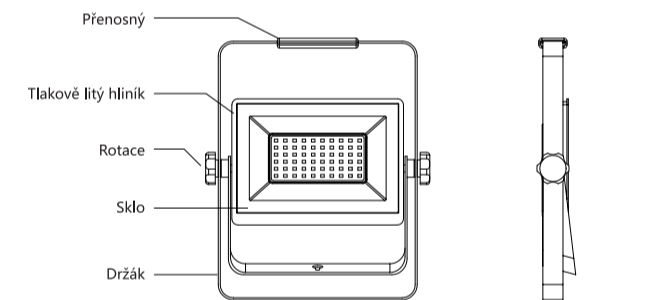

Model	JE-CLFL2216R80L90-20W	JE-CLFL2418R80L90-30W	JE-CLFL2623R80L90-50W
Napětí	220-240V ~ 50/60Hz		
Vstupní proud	88mA	132mA	220mA
DF	≥ 0,9		
Přikon	20W	30W	50W
Lumen	1800lm	2700lm	4500lm
Třída energetické účinnosti	F		
Typ čipu	SMD2835		
CRI	≥70		
Material	Tlakově litý hliník		
Úhel paprsku	110°	110°	110°
Velikost výrobku	220x155x36,5mm	240x183x38mm	260x223x39mm
CCCT	2700/3000/4000/6500K		
Provozní teplota	-20°C ~ +40°C		
Ochrana	IP65		
Barva krytu	Černá		
Max. osvětlená plocha (m²)	0,034	0,044	0,058
Hmotnost samotného výrobku (g)	720	845	1050
Položa použití	Instalace není nutná		

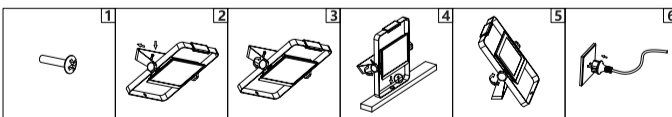

Instalace

- Způsob aplikace 1**:Nainstalujte šroub na stěnu.
Způsob aplikace 2:Světlo zavěste na šroub.
Způsob aplikace 3:Nastavte úhel světla a utáhněte šrouby.
Způsob aplikace 4:Nainstalujte světlo, nastavte úhel světla a utáhněte šrouby.
Způsob aplikace 5:Položte světlo na podlahu, nastavte úhel světla a utáhněte šrouby.

Varování

- Vnější ohebný kabel nebo šňůru tohoto svítidla nelze vyměnit.
- Světelný zdroj tohoto svítidla není vymenitelný, po skončení životnosti světelného zdroje se vymění celé svítidlo.
- Tento výrobek je vhodný pro venkovní použití. V případě pochybností se obraťte na kvalifikovaného elektrikáře.
- Před instalací si pečlivě přečtěte pokyny a dobře je uschovajte.
- Svítilidlo je určeno pro použití ve shodě s IP65 a zástrčka je určena pro použití ve shodě s IP44.

Poznámka

Tento výrobek by měl být po skončení své životnosti zodpovědně zlikvidován. Recyklujte jej v místech, kde existují příslušná zařízení. Informace o recyklaci získáte na místním úřadě nebo u prodejce (viz. směrnice pro odpadní elektrická a elektronická zařízení).



EL ΔΙΑΓΡΑΜΜΑ

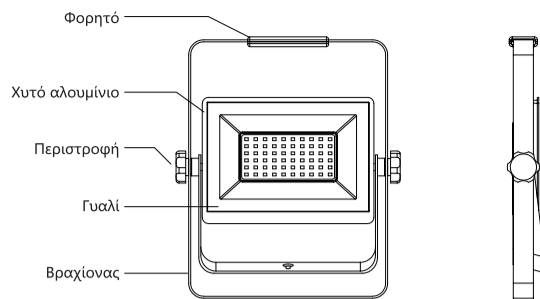

Μοντέλο	JE-CLFL2216R80L90-20W	JE-CLFL2418R80L90-30W	JE-CLFL2623R80L90-50W
Τάση	220-240V ~ 50/60Hz		
Ρεύμα εισόδου	88mA	132mA	220mA
DF	≥ 0,9		
Ισχύς	20W	30W	50W
Lumen	1800lm	2700lm	4500lm
Κατηγορία ενεργειακής απόδοσης	F		
Τύπος ταίπ	SMD2835		
CRI	≥70		
Υλικό	Χυτό αλουμίνιο		
Γωνία δέσμης	110°	110°	110°
Μέγεθος προϊόντος	220x155x36,5mm	240x183x38mm	260x223x39mm
CCT	2700/3000/4000/6500K		
Θερμοκρασία λειτουργίας	-20°C ~ +40°C		
Προστασία	IP65		
Χρώμα περιβλήματος	Μαύρο		
Μέγιστη προεκλωμένη έκταση (τ.μ.)	0,034	0,044	0,058
Βάρος προϊόντος (g)	720	845	1050
Τοποθέτηση	Δεν απαιτείται εγκατάσταση		

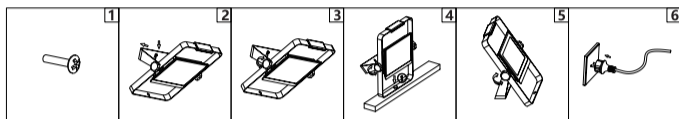

Εγκατάσταση

Μέθοδος εφαρμογής 1: Τοποθετήστε μια βίδα στον τοίχο.
Μέθοδος εφαρμογής 2: Κρεμάστε το φωτιστικό στη βίδα.
Μέθοδος εφαρμογής 3: Ρυθμίστε τη γωνία του φωτιστικού και σφίξτε τις βίδες.
Μέθοδος εφαρμογής 4: Τοποθετήστε το φωτιστικό, ρυθμίστε τη γωνία του φωτιστικού και σφίξτε τις βίδες.
Μέθοδος εφαρμογής 5: Τοποθετήστε το φωτιστικό στο πάτωμα, ρυθμίστε τη γωνία του φωτιστικού και σφίξτε τις βίδες.

Προειδοποίηση

1. Το εξωτερικό εύκαμπτο καλώδιο ή σύρμα αυτού του φωτιστικού δεν μπορεί να αντικατασταθεί.
 2. Η φωτεινή πηγή αυτού του φωτιστικού δεν μπορεί να αντικατασταθεί. Όταν η φωτεινή πηγή φτάσει στο τέλος της ζωής της, πρέπει να αντικατασταθεί ολόκληρο το φωτιστικό.
 3. Αυτό το προϊόν είναι κατάλληλο για εξωτερική χρήση. Εάν υπάρχει οποιαδήποτε αμφιβολία, επικοινωνήστε με έναν εξειδικευμένο ηλεκτρολόγο.
 4. Διαβάστε προσεκτικά τις οδηγίες πριν από την εγκατάσταση και αποθηκεύστε τις κατάλληλα.
 5. Το φωτιστικό προορίζεται για χρήση IP65 και η πρίζα προορίζεται για χρήση IP44.

Σημείωση

Αυτό το προϊόν θα πρέπει να απορρίπτεται υπεύθυνα στο τέλος της ζωής του. Παρακαλούμε ανακυκλώστε όπου υπάρχουν εγκαταστάσεις. Ενημερωθείτε από τις τοπικές αρχές ή το κατάστημα λιανικής πώλησης για συμβουλές ανακύκλωσης (Οδηγία για τα απόβλητα ηλεκτρικού και ηλεκτρονικού εξοπλισμού).

RO DIAGRAMĂ

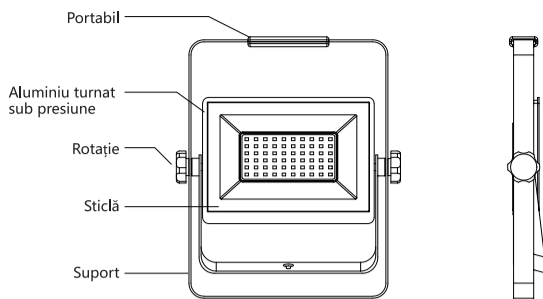

Model	JE-CLFL2216R80L90-20W	JE-CLFL2418R80L90-30W	JE-CLFL2623R80L90-50W
Tensiune	220-240V ~ 50/60Hz		
Curent de intrare	88mA	132mA	220mA
DF	≥ 0,9		
Putere	20W	30W	50W
Lumen	1800lm	2700lm	4500lm
Clasa de eficiență energetică	F		
Tipul de cip	SMD2835		
CRI	≥70		
Material	Aluminiu Die-casting		
Unghiul fasciculului	110°	110°	110°
Dimensiunea produsului	220x155x36,5mm	240x183x38mm	260x223x39mm
CCT	2700/3000/4000/6500K		
Temperatura de lucru	-20°C ~ +40°C		
Protecție	IP65		
Culoarea carcasei	Negru		
Suprafața maximă proiectată (m ²)	0,034	0,044	0,058
Greutatea goală a produsului (g)	720	845	1050
Utilizări poziția	Nu este necesară nicio instalare		

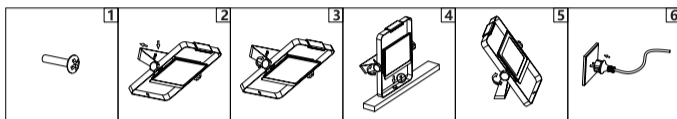

Instalare

Metoda de aplicare 1: Instalați un șurub pe perete.
Metoda de aplicare 2: Lumina atâră de șurub.
Metoda de aplicare 3: Reglați unghiul luminii și strângeți șuruburile.
Metoda de aplicare 4: Instalați lumina, reglați unghiul luminii și strângeți șuruburile.
Metoda de aplicare 5: Puneți lumina pe podea, reglați unghiul luminii și strângeți șuruburile.

Avertisment

1. Cablul sau cablul flexibil extern al acestui corp de iluminat nu poate fi înlocuit.
 2. Sursa de lumină a acestui corp de iluminat nu poate fi înlocuită; atunci când sursa de lumină ajunge la sfârșitul duratei sale de viață, întregul corp de iluminat trebuie înlocuit.
 3. Acest produs este potrivit pentru utilizare în exterior. În cazul în care există îndoieli, contactați un electrician calificat.
 4. Vă rugăm să citiți cu atenție instrucțiunile înainte de instalare și să le păstrați bine.
 5. Corpul de iluminat este destinat utilizării în IP65, iar fișa este destinată utilizării în IP44.

Notă

Acest produs trebuie eliminat în mod responsabil la sfârșitul duratei sale de viață. Vă rugăm să reciclați acolo unde există facilități. Verificați la autoritatea locală sau la vânzătorul cu amănuntul pentru sfaturi de reciclare (Directiva privind deșeurile de echipamente electrice și electronice).

DA DIAGRAM

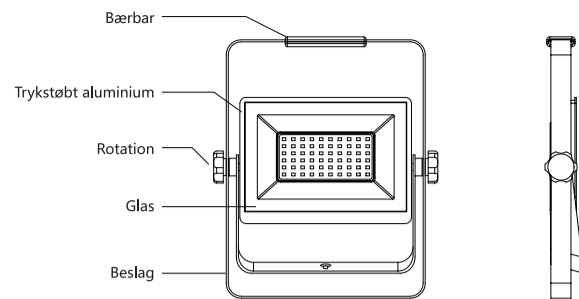

Model	JE-CLFL2216R80L90-20W	JE-CLFL2418R80L90-30W	JE-CLFL2623R80L90-50W
Spænding	220-240 V, 50/ 60 Hz		
Indgangsstrøm	88mA	132mA	220mA
DF	≥ 0,9		
Wattforbrug	20W	30W	50W
Lumen	1800lm	2700lm	4500lm
Energieffektivitetsklasse	F		
Chip-type	SMD2835		
CRI	≥70		
Materiale	Trykståbt aluminium		
Strålevinkel	110°	110°	110°
Produktets størrelse	220x155x36,5mm	240x183x38mm	260x223x39mm
CCT	2700/3000/4000/6500K		
Brugstemperatur	-20°C ~ +40°C		
Beskyttelse	IP65		
Farve på hus	Sort		
Maks. projiceret areal (m ²)	0,034	0,044	0,058
Produktets nøgne vægt (g)	720	845	1050
Brugsposition	Ingen installation påkrævet		

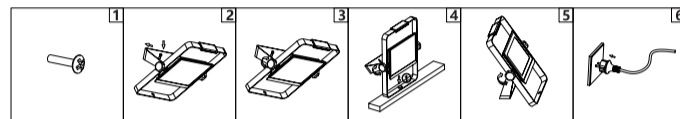

Installation

Monteringsmetode 1: Monter en skrue på væggen.
Monteringsmetode 2: Lyset hænger på skruen.
Monteringsmetode 3: Juster vinklen på lyset, og stram skruerne.
Monteringsmetode 4: Monter lyset, juster vinklen på lyset, og stram skruerne.
Monteringsmetode 5: Sæt lampen på gulvet, juster vinklen på lampen, og stram skruerne.

Advarsel

1. Det eksterne fleksible kabel eller ledningen på dette armatur kan ikke udskiftes.
 2. Lyskilden i dette armatur kan ikke udskiftes. Når lyskildens brugstid er udløbet, skal hele armaturet udskiftes.
 3. Dette produkt er egnet til udendørs brug. Hvis du er i tvivl, skal du kontakte en kvalificeret elektriker.
 4. Læs vejledningen omhyggeligt før installation, og opbevar den godt.
 5. Armaturet er beregnet til brug i IP65, og stikket er beregnet til brug i IP44.

Bemærk

Dette produkt skal bortskaffes på en ansvarlig måde, når dets brugstid er udløbet. Genbrug venligst, hvor der findes faciliteter. Kontakt din lokale myndighed eller forhandler for at få råd om genbrug (direktivet om affald af elektrisk og elektronisk udstyr).

NO DIAGRAM

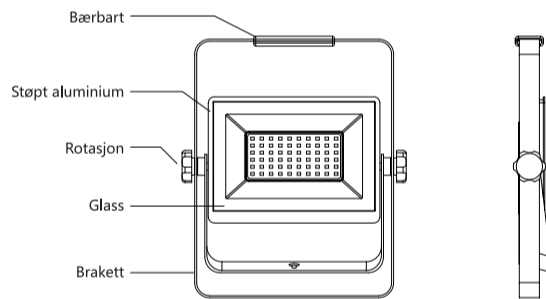

Modell	JE-CLFL2216R80L90-20W	JE-CLFL2418R80L90-30W	JE-CLFL2623R80L90-50W
Spennning	220-240 V, 50/ 60 Hz		
Inngangsstrøm	88mA	132mA	220mA
DF	≥ 0,9		
Effekt	20W	30W	50W
Lumen	1800lm	2700lm	4500lm
Energieffektivitetsklasse	F		
Type brikke	SMD2835		
CRI	≥70		
Materiale	Støpt aluminium		
Strålevinkel	110°	110°	110°
Produktets størrelse	220x155x36,5mm	240x183x38mm	260x223x39mm
CCT	2700/3000/4000/6500K		
Brukstemperatur	-20°C ~ +40°C		
Beskyttelse	IP65		
Husets farge	Svart		
Maks. projisert areal (m ²)	0,034	0,044	0,058
Produktets egenvekt (g)	720	845	1050
Bruk posisjon	Ingen installasjon nødvendig		

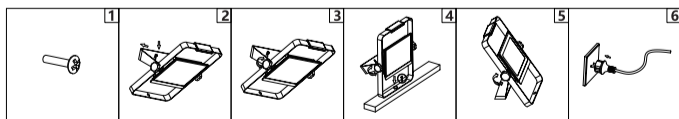

Installasjon

Påføringsmetode 1: Monter en skrue på veggen.
Påføringsmetode 2: Lyset henger på skruen.
Påføringsmetode 3: Juster vinkelen på lyset og stram skruene.
Påføringsmetode 4: Monter lyset, juster vinkelen på lyset og stram skruene.
Påføringsmetode 5: Sett lampen på gulvet, juster vinkelen på lampen og stram skruene.

Advarsel

1. Den eksterne fleksible kablet eller ledningen til denne armaturen kan ikke byttes ut.
 2. Lyskilden i denne armaturen kan ikke skiftes ut; når lyskilden når slutten av sin levetid, skal hele armaturen skiftes ut.
 3. Dette produktet er egnet for utendørs bruk. Hvis du er i tvil, ta kontakt med en kvalifisert elektriker.
 4. Les instruksjonene nøye før installasjon og ta godt vare på dem.
 5. Armaturen er beregnet for bruk i IP65, og støpselet er beregnet for bruk i IP44.

Merknad

Dette produktet skal kasseres på en forsvarlig måte når det er brukt opp. Resirkuler der det finnes resirkuleringsmuligheter. Ta kontakt med de lokale myndighetene eller forhandleren for råd om resirkulering (EUs direktiv om elektrisk og elektronisk avfall).

JE-CLFL2216R80L90-20W-65K



JE-CLFL2418R80L90-30W-65K

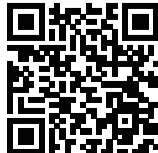

JE-CLFL2623R80L90-50W-65K



ITALIA MARKET SRL
 VIA DELLE INDUSTRIE, 9/1
 20883 MEZZAGO(MB), ITALIA
 P.IVA: IT10502730962
 HTTP://WWW.AIGOSTAR.COM
 MADE IN CHINA



JE-CLFL2623R80L90-50W
 JE-CLFL2418R80L90-30W
 JE-CLFL2216R80L90-20W