



G R E A T J A C O B

INSTRUCTION MANUAL

VACUUM CLEANER



MODEL 330200ZHB

PLEASE READ THIS INSTRUCTION MANUAL CAREFULLY BEFORE OPERATING YOUR PRODUCT AND RETAIN IT FOR FUTURE USE

CONTENTS

GB	-----	01-07
ES	-----	08-14
PL	-----	15-21
IT	-----	22-28
DE	-----	29-35
NL	-----	36-42
FR	-----	43-49
PT	-----	50-56

IMPORTANT SAFEGUARDS

1. Read this instruction manual carefully.
2. Before using the appliance, check that the mains power voltage corresponds to the voltage shown on the rating plate.
3. The appliance should be connected to a correctly-earthed socket.
4. Always remove the plug from the power socket when the appliance is not in use and before carrying out any cleaning or maintenance operations.
5. Always remove the plug from the power socket before opening the appliance.
6. Never use methylated spirits or other solvents to clean the appliance.
7. Do not use the appliance to vacuum liquids.
8. Never leave the appliance unattended when it is switched on. Keep the appliance out of the reach of children or the infirm.
9. This appliance is for domestic use only. Use as described in this instruction manual.
10. Do not switch the appliance on if it appears to be faulty in any way.
11. For repairs or accessories, contact your dealer or an authorized service centre.

- 12.If the supply cord is damaged, it must be replaced by the manufacturer or its service agent or a similarly qualified person in order to avoid a hazard.
- 13.This appliance can be used by children aged 8 and above and persons with reduced physical, sensory or mental capabilities or lack of experience and knowledge if they have been given supervision or instruction concerning its safe use and understand the hazards involved. Children may not play with the appliance. Children should not clean the appliance or carry out any user maintenance without supervision.
- 14.Keep the appliance and its cord out of reach of children under the age of 8.
- 15.Do not remove the plug from the socket by pulling on the cable or the appliance itself.
- 16.Do not run the appliance over the power cord.
- 17.Do not obstruct the air intake or outlet vent.
- 18.Do not use the appliance on wet surfaces.
- 19.Do not use the appliance to vacuum lit matches, cigarette ends and hot ash.
- 20.Do not use the appliance to vacuum needles, drawing pins or string.

15

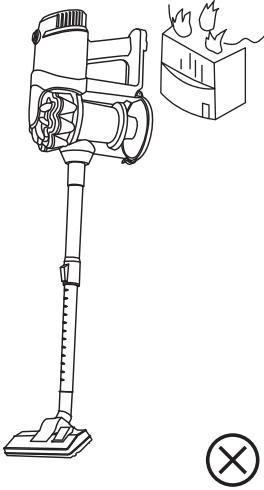

16

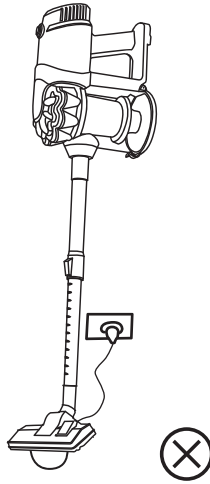

17

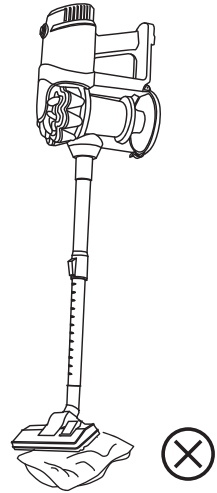

18

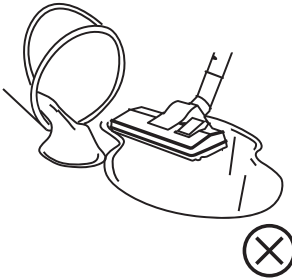

19

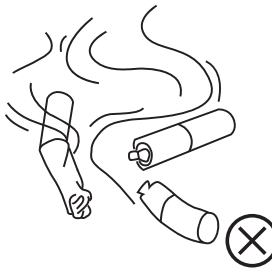

20

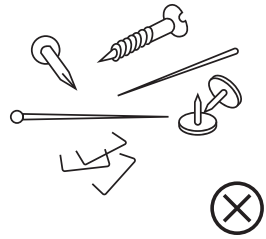

SPECIFICATION

Model No.	330200ZHB
Voltage	220-240V ~
Frequency	50-60Hz
Power	600W
Dust Chamber	1L

PRODUCT DESCRIPTION

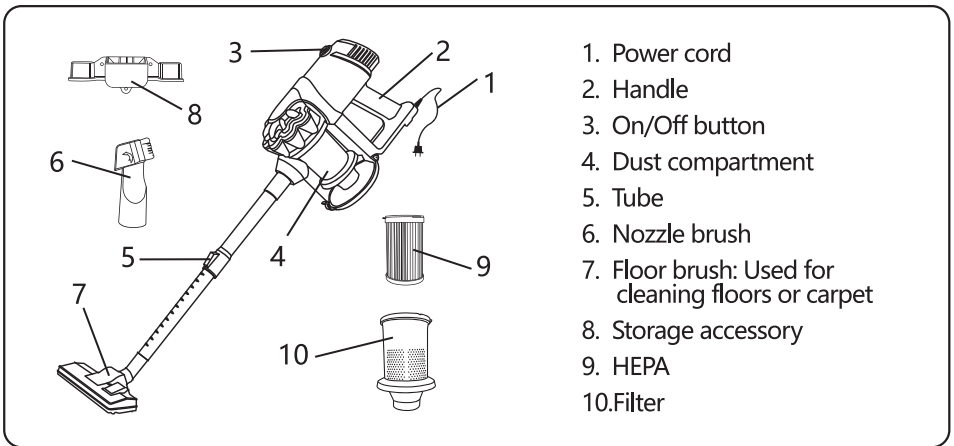

PRODUCT ASSEMBLY AND INSTRUCTIONS FOR USE

1. Insert the larger end of the tube into the main body. Use the adjustment switch on the tube to adjust the length.
2. Fit the floor brush into the tube.
When cleaning carpeted floors, lower the bristles by pushing gently on the tread pedal with one foot.
When cleaning hard floors, push on the tread pedal again to raise the bristles.
3. You can also insert the nozzle brush into the tube or main body directly. It can be used for cleaning soft furnishings, such as sofas, curtains and upholstery as well as narrow gaps, desktops, etc.
4. Pull out the cable and insert the plug into the socket. Press the on/off button, and the cleaner starts working.
5. After cleaning, switch off the appliance and unplug the appliance. Wind in the cable neatly.

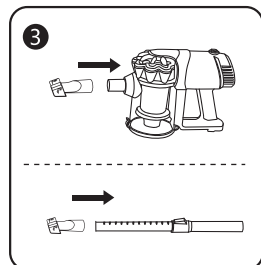
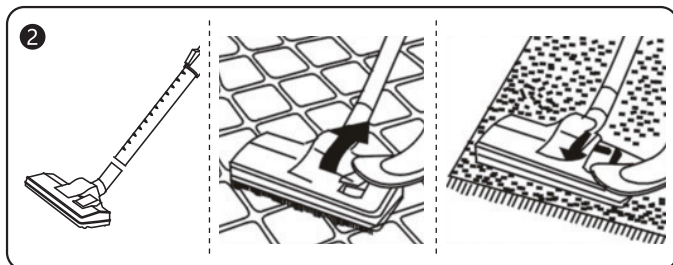
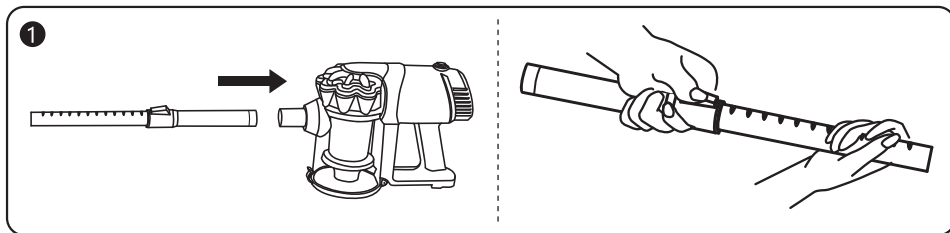

CLEANING AND MAINTENANCE

CLEANING THE DUST CHAMBER

1. Pull the clip on the bottom of the dust chamber, open the bottom cap, and let the dirt in the dust chamber slide down and out.



2. Clean the HEPA

- Hold the filter in the dust chamber, screw the filter anticlockwise and remove it, then do the same to the HEPA filter.
- Use the nozzle brush to clean the dust chamber by hand.

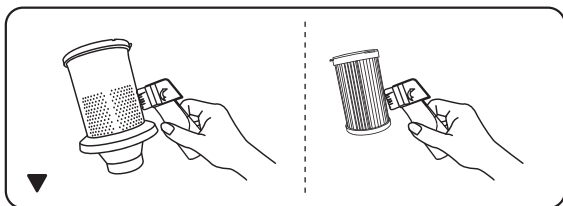
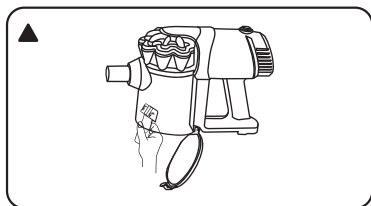

- Before cleaning, shake off the dust which has gathered on the surface and in the folds of the HEPA or use the nozzle brush to clean the filter and the HEPA.

- When cleaning, use water to flush the filter and the HEPA, then shake off the wet dirt.

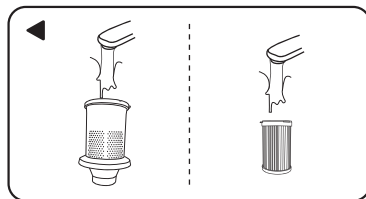

- The HEPA should be dried in the sun or air naturally before being used again; never use it if it is damaged.
- Hold the HEPA and the bottom of the filter and insert into the dust chamber one by one. Tighten them by turning clockwise.

GENERAL MAINTAINANCE

- Unplug the appliance before cleaning!
- Clean the appliance with a dry cloth.
- Take out the air-inlet filter when it's getting dirty. Clean it in warm water without any detergent and put it back when it is completely dry.

TROUBLE SHOOTING

Problems	Causes	Solutions
The appliance will not open	The plug isn't plugged in properly	Push the plug into the socket
	The socket has no power	Change the socket
	The switch is not on	Turn on the switch
Reduced suction power	Air inlet has been blocked by dust	Clean the air inlet
	HEPA is too dirty	Clean the HEPA
	Too much dust in the dust cup	Clean the dust cup
Abnormal sounds	Dust cup is full or HEPA and air pipe have been blocked	Clean the dust cup or HEPA
Dust is blown out during use	The HEPA and filter are not installed or not installed properly	Stop use and reinstall the HEPA and filter
	The HEPA or seal ring has been damaged	Stop use and change the HEPA and seal ring

STORAGE

- If you don't want to use this appliance for a period of time, store it in a dry and well-ventilated place. Keep it out of the reach of children.
- Use the storage accessory to hang the appliance on the wall.

DISPOSAL



This symbol indicates that this product should not be disposed of with other forms of household waste. To prevent possible harm to the environment or human health from uncontrolled waste disposal and to promote the sustainable reuse of material resources, recycle this appliance responsibly. To return your used device, please use the return and collection systems or contact the retailer from which the product was purchased. The retailer can subsequently ensure the product is recycled in an environmentally safe manner.

WARRANTY: TWO YEARS

INSTRUCCIONES DE SEGURIDAD

1. Lea atentamente este manual de instrucciones.
2. Antes de utilizar el aparato, compruebe que la tensión de la red eléctrica corresponda con la indicada en la placa del aparato.
3. El aparato debe conectarse a una toma de corriente con conexión a tierra.
4. Desconecte siempre el enchufe de la toma de corriente cuando el aparato no esté en uso y antes de realizar cualquier operación de limpieza o mantenimiento.
5. Desconecte siempre el enchufe de la toma de corriente antes de abrir el aparato.
6. Nunca use productos de limpieza químicos ni agresivos.
7. No utilice el aparato para aspirar líquidos.
8. No deje el aparato sin supervisión mientras está sea encendido. Manténgalo alejado de niños y personas enfermas.
9. Este aparato es sólo para uso doméstico. Utilícelo como se describe en este manual de instrucciones.
10. No encienda el aparato si piensa que puede presentar algún defecto.
11. Si necesita algún accesorio o hacer alguna reparación, póngase en contacto con su

distribuidor o con un centro de servicio autorizado.

12. Si el cable eléctrico está dañado, éste debe ser reemplazado por el fabricante, un distribuidor autorizado o una persona cualificada, para evitar riesgos.
13. Este aparato no debe ser utilizado por menores de 8 años ni por personas con capacidades físicas, sensoriales o mentales reducidas, o que carezcan de experiencia o conocimiento sobre el manejo de estos dispositivos, a menos que estén bajo supervisión de una persona responsable y sean conscientes de los riesgos. No deje que los niños jueguen con este aparato. La limpieza y mantenimiento no deben ser llevadas a cabo por los niños sin supervisión de un adulto.
14. Mantenga el aparato y el cable de alimentación fuera del alcance de los menores de 8 años.
15. No retire el enchufe de la toma de corriente tirando del cable o del propio aparato.
16. No pase el aparato por encima del cable de alimentación.
17. No obstruya la entrada o salida de aire.
18. No utilice el aparato sobre superficies húmedas.
19. No utilice el aparato para aspirar cerillas encendidas, colillas y ceniza caliente.

20.No utilice el aparato para aspirar agujas, alfileres o cuerdas.

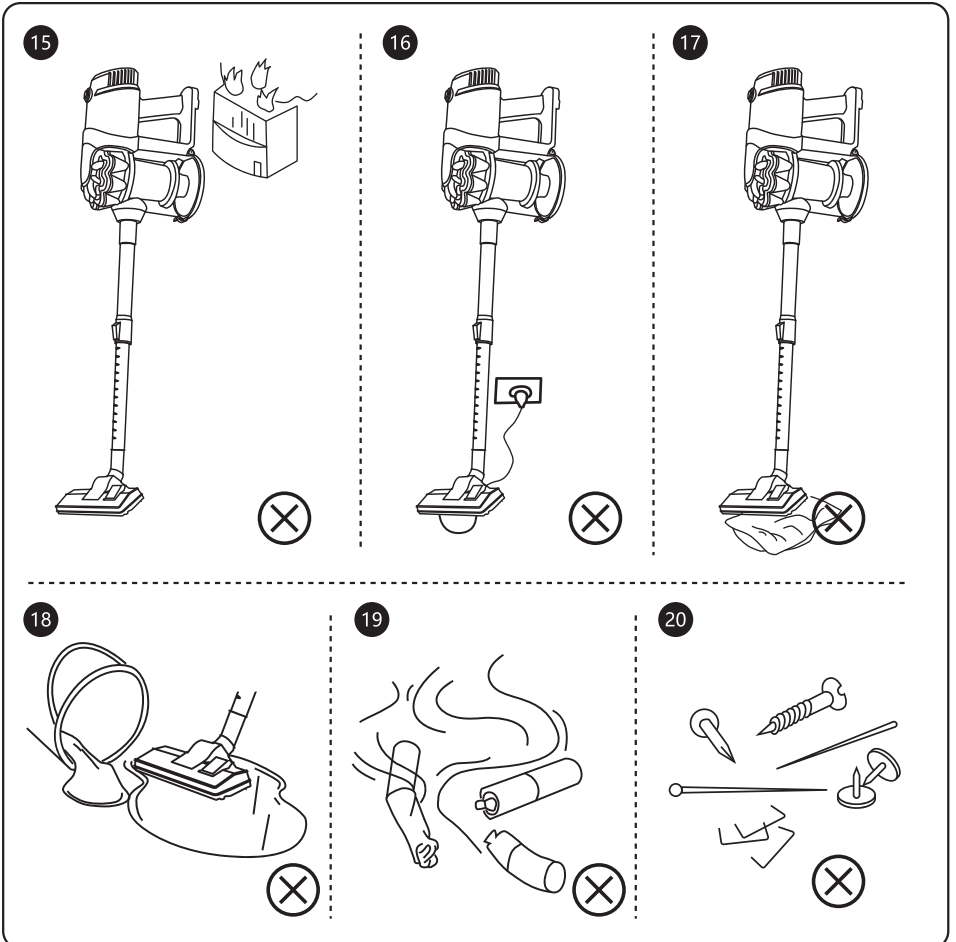

ESPECIFICACIONES TÉCNICAS

Modelo nº	330200ZHB
Tensión	220-240V
Frecuencia	50-60Hz
Potencia	600 W
Capacidad del depósito	1L

IDENTIFICACIÓN DE LAS PARTES

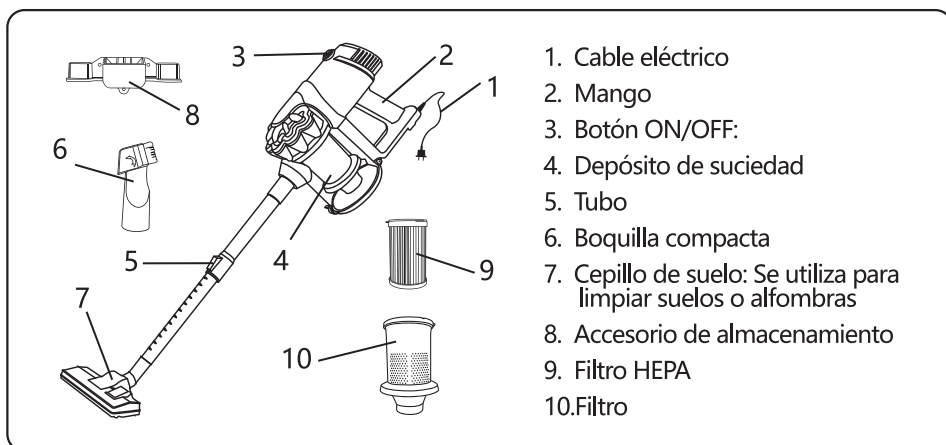

INSTRUCCIONES DE INSTALACIÓN DEL PRODUCTO Y USO

1. Introduzca el extremo más grande del tubo en el cuerpo principal. Utilice la pestaña de ajuste del tubo para ajustar la longitud.
2. Instale el cepillo de suelo en el tubo. Cuando limpie una alfombra, pulse el pedal del cepillo para que salgan las cerdas. Cuando limpie suelos duros, pulse de nuevo el pedal para recoger las cerdas.
3. Puede utilizar la boquilla estrecha para limpiar esquinas o huecos. Utilice el lado con cerdas siguiendo la flecha para limpiar tapicerías, cortinas o el polvo depositado sobre adornos o escritorios.
4. Saque el cable y enchufe el aparato a la toma de corriente. Pulse el botón on/off para poner en marcha la aspiradora.
5. Cuando termine de limpiar, apague el aparato y desenchúfelo. Enrolle el cable correctamente.

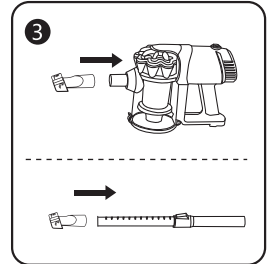
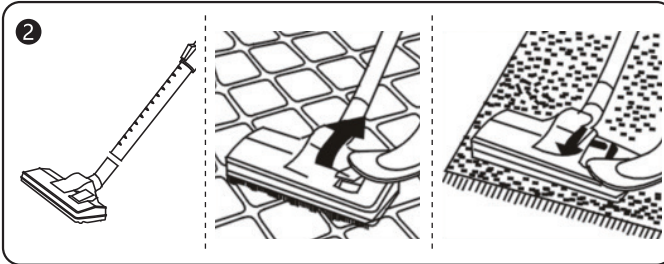
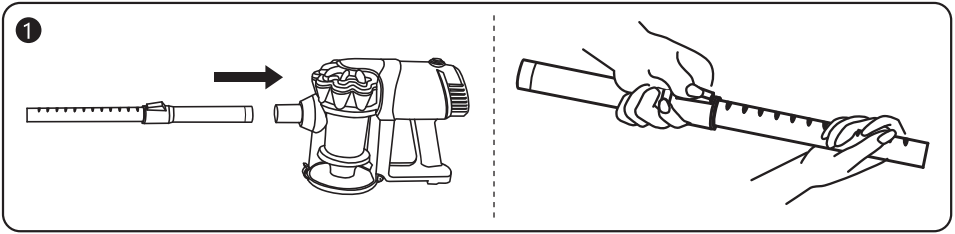

LIMPIEZA Y MANTENIMIENTO

LIMPIEZA DEL DEPÓSITO DE SUCIEDAD

1. Pulse la pestaña de bloqueo de la parte inferior del depósito de suciedad para abrirlo y vacíe la suciedad almacenada.

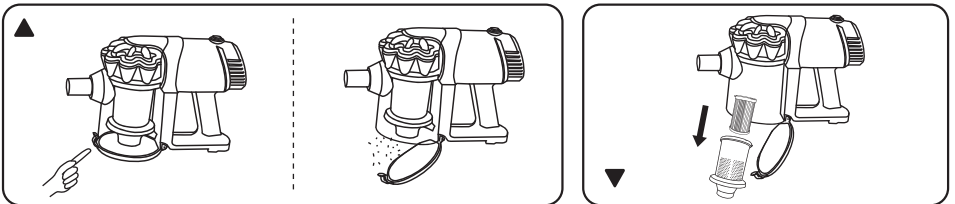

2. Limpie el filtro HEPA

- Sujete el filtro del depósito de suciedad y gírelo en el sentido contrario a las agujas del reloj para retirarlo. Haga lo mismo con el filtro HEPA.

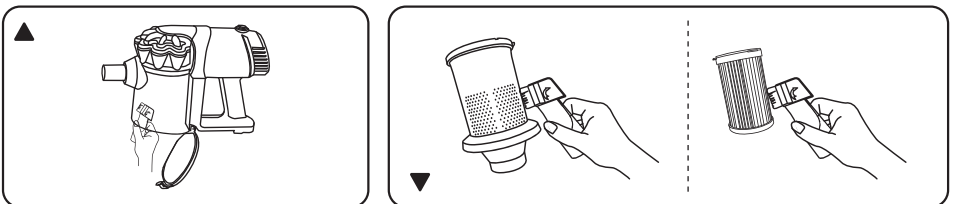

- Utilice el cepillo pequeño para limpiar el depósito de suciedad a mano.

- Antes de limpiar el filtro HEPA, sacuda el polvo acumulado sobre la superficie y en los pliegues, o utilice el cepillo pequeño para limpiar el filtro y el HEPA.

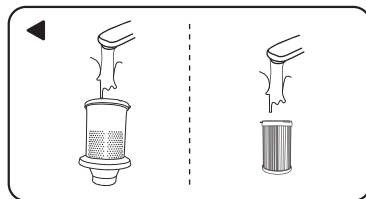

- Para limpiarlo, pase el filtro y el HEPA por agua y retire la suciedad húmeda.
- El filtro HEPA debe secarse al sol o al aire de forma natural antes de volver a utilizarlo; nunca lo utilice si está dañado.
- Sujete el HEPA y la parte inferior del filtro e introdúzcalos en la cámara de polvo uno por uno. Apriételos girando en el sentido de las agujas del reloj.

MANTENIMIENTO GENERAL

- Desenchufe el aparato antes de limpiarlo.
- Limpie el aparato con un paño seco.
- Saque el filtro de entrada de aire cuando se ensucie. Límpielo con agua tibia sin detergente y vuelva a colocarlo cuando esté completamente seco.

RESOLUCIÓN DE PROBLEMAS

Problemas	Causas	Soluciones
El aparato no funciona	El enchufe no está bien enchufado	Presione el enchufe en la toma de corriente
	La toma de corriente no tiene electricidad	Cambie de toma de corriente
	En interruptor está apagado	Encienda el interruptor
Poder de succión reducido	La entrada de aire está bloqueada con suciedad	Limpie la entrada de aire
	El filtro HEPA está demasiado sucio	Limpie el HEPA
	Hay demasiada suciedad en el depósito de suciedad	Limpie el depósito de suciedad
Ruidos extraños	El depósito de polvo está lleno o el HEPA y el tubo de aire se han bloqueado	Limpie el depósito de polvo o el HEPA
Sale polvo expulsado durante el uso	El HEPA y el filtro no están instalados o no están instalados correctamente	Deje de usarlo y vuelva a instalar el HEPA y el filtro
	El HEPA o el anillo de sellado están dañados	Deje de utilizar el aparato y cambie el HEPA y el anillo de sellado

ALMACENAMIENTO

- Si no va a utilizar este aparato durante un período de tiempo, guárdelo en un lugar seco y bien ventilado. Manténgalo fuera del alcance de los niños.
- Utilice el accesorio de almacenamiento para colgar el aparato en la pared.

RECICLAJE

	<p>Este símbolo indica que este producto no debe desecharse junto con otros residuos domésticos en toda la UE. Para evitar los posibles daños al medio ambiente y a la salud humana que representa la eliminación no controlada de residuos, recicle correctamente para promover la reutilización sostenible de recursos materiales. Para devolver el aparato usado, utilice los sistemas de devolución y recogida, o póngase en contacto con el establecimiento donde adquirió el producto. Ellos pueden recoger el aparato para reciclarlo y colaborar a la protección del medio ambiente.</p>
---	--

Garantía: 2 años cuyo origen de defecto sea un defecto de fabricación.

WAŻNE ZALECENIA

DOTYCZĄCE BEZPIECZEŃSTWA

1. Przeczytaj uważnie niniejszą instrukcję obsługi.
2. Przed użyciem urządzenia sprawdź, czy napięcie sieciowe odpowiada napięciu podanemu na tabliczce znamionowej.
3. Urządzenie należy podłączyć do prawidłowo uziemionego gniazdka.
4. Zawsze wyjmuj wtyczkę z gniazdka, gdy urządzenie nie jest używane oraz przed przystąpieniem do czyszczenia lub konserwacji.
5. Przed otwarciem urządzenia zawsze wyjmuj wtyczkę z gniazdka elektrycznego.
6. Nigdy nie używaj denaturatu ani innych rozpuszczalników do czyszczenia urządzenia.
7. Nie używaj urządzenia do odkurzania płynów.
8. Nigdy nie pozostawiaj włączonego urządzenia bez nadzoru. Przechowuj urządzenie poza zasięgiem dzieci lub osób niedołążnych.
9. Urządzenie to jest przeznaczone jedynie do użytku domowego. Używaj go zgodnie z niniejszą instrukcją obsługi.
10. Nie włączaj urządzenia, jeśli wydaje się być wadliwe w jakikolwiek sposób.

11. W celu naprawy lub dodania akcesoriów skontaktuj się ze sprzedawcą lub autoryzowanym centrum serwisowym.
12. Jeśli przewód zasilający urządzenia jest uszkodzony, musi zostać wymieniony przez producenta, w autoryzowanym serwisie lub przez osobę o odpowiednich kwalifikacjach technicznych, by uniknąć niebezpieczeństwa.
13. Urządzenie to może być używane przez dzieci w wieku lat 8 lub starsze oraz osoby o obniżonej sprawności fizycznej, sensorycznej lub umysłowej oraz osoby nie posiadające doświadczenia i wiedzy pod warunkiem, że znajdują się pod nadzorem lub zostały poinstruowane w zakresie bezpiecznego korzystania z urządzenia i zrozumiały związane z tym ryzyko. Nie należy pozwalać dzieciom na zabawę tym urządzeniem. Dzieci nie powinny czyścić urządzenia ani przeprowadzać jego konserwacji bez nadzoru.
14. Przechowuj urządzenie i jego przewód poza zasięgiem dzieci poniżej 8 roku życia.
15. Nie wyjmuj wtyczki z gniazdka, ciągnąc za kabel ani za samo urządzenie.
16. Nie przejeżdżaj urządzeniem po przewodzie zasilającym.
17. Nie zasłaniaj wlotu ani wylotu powietrza.

18. Nie używaj urządzenia na mokrych powierzchniach.

19. Nie używaj urządzenia do odkurzania zapalonych zapalek, niedopałków i gorącego popiołu.

20. Nie używaj urządzenia do odkurzania igieł, pinezek lub sznurka.

15

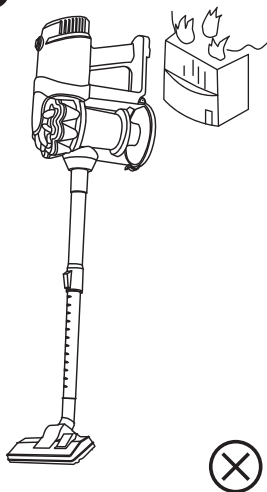

16

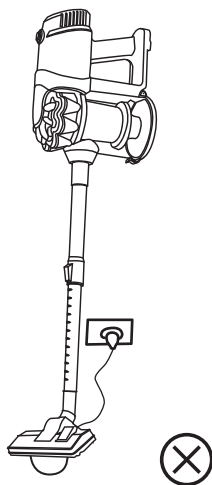

17

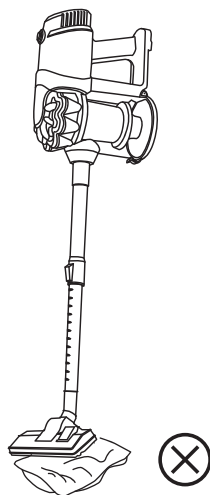

18

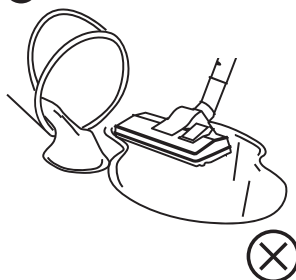

19

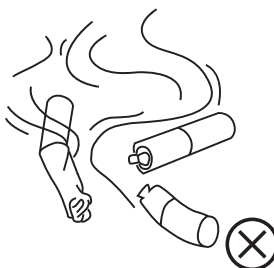

20

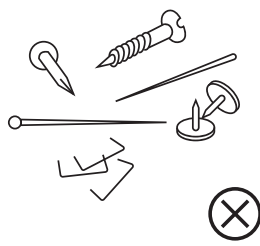

SPECYFIKACJA

Numer modelu	330200ZHB
Napięcie	220–240V ~
Częstotliwość	50-60 Hz
Zasilanie	600 W
Komora na kurz	1L

OPIS PRODUKTU

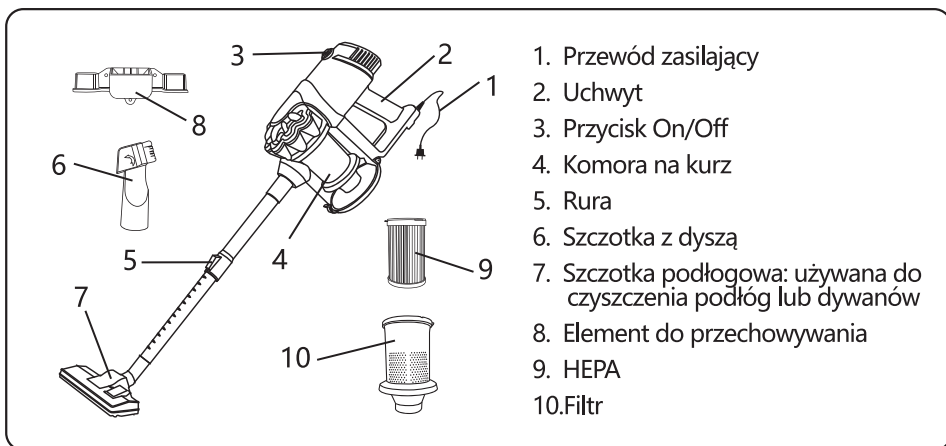

MONTAŻ I UŻYTKOWANIE PRODUKTU

- Włóż większy koniec rury do głównego korpusu. Użyj przełącznika regulacji na rurze, aby wyregulować długość.
- Włóż szczotkę podłogową do rury.
 Podczas czyszczenia twardych podłóg należy podnieść włosie szczotki naciskając delikatnie przełącznik.
 Podczas czyszczenia dywanów należy opuścić włosie naciskając delikatnie przełącznik.
- Szczotkę z dyszą możesz również włożyć bezpośrednio do rury lub korpusu. Może być stosowana do czyszczenia miękkich mebli, takich jak sofa, zasłony czy tapicerka, a także wąskich szczelin, blatów itp.
- Wyciągnij kabel i włóż wtyczkę do gniazdka. Naciśnij przycisk on/off, a odkurzacz zacznie działać.
- Po czyszczeniu wyłącz urządzenie i wyjmij wtyczkę z gniazdka. Starannie zwiń kabel.

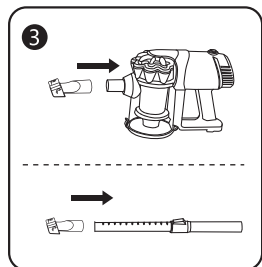
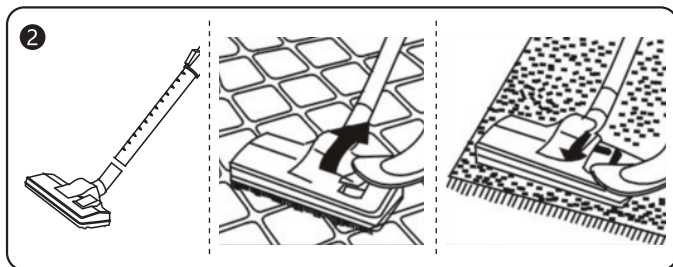
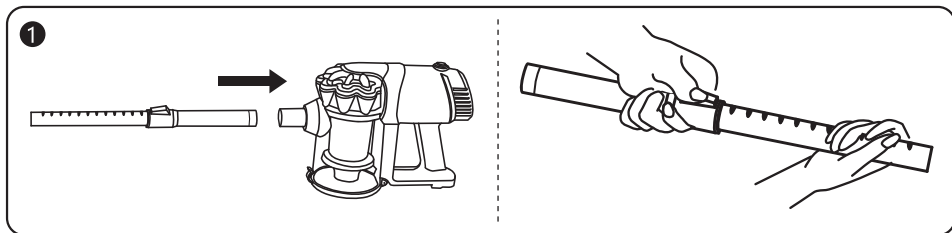

CZYSZCZENIE I KONSERWACJA

CZYSZCZENIE KOMORY NA KURZ

1. Pociągnij klips na dole komory na kurz, otwórz dolną zaślepkę i pozwól, aby brud z komory na kurz zsunął się w dół i na zewnątrz.

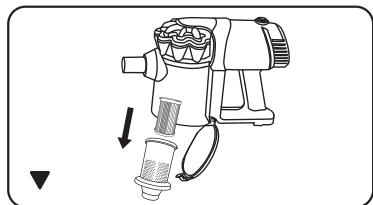
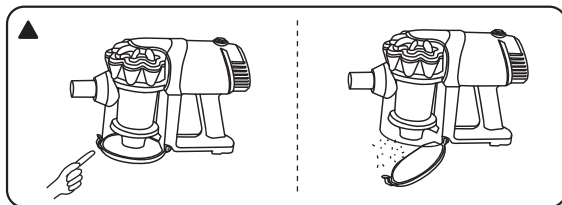

2. Wyczyść HEPA

- Przytrzymaj filtr w komorze na kurz, przekręć go w lewo i wyjmij, a następnie zrób to samo z filtrem HEPA.

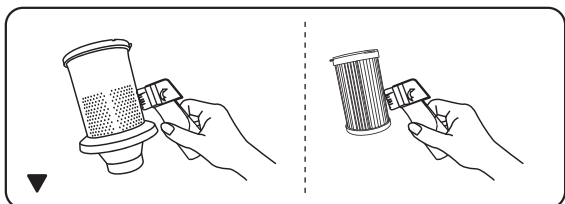
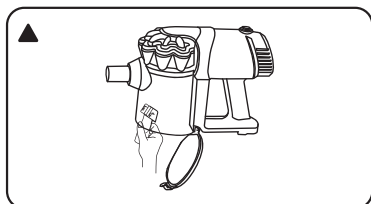

- Za pomocą szczotki z dyszą wyczyść ręcznie komorę na kurz.

- Przed czyszczeniem strząśnij kurz, który zebrał się na powierzchni i w fałdach HEPA lub użyj szczotki z dyszą, aby wyczyścić filtr i HEPA.

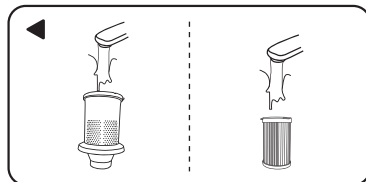

- Podczas czyszczenia użyj wody do przepłukania filtra i HEPA, a następnie strząśnij mokry brud.
- HEPA należy wysuszyć na słońcu lub na powietrzu w sposób naturalny przed ponownym użyciem; nigdy nie używaj go, jeśli jest uszkodzony.
- Przytrzymaj HEPA oraz spód filtra i włóż jeden po drugim do komory na kurz. Zamocuj je, obracając w prawo.

OGÓLNA KONSERWACJA

- Odłącz urządzenie od prądu przed czyszczeniem!
- Czyść urządzenie wilgotną ściereczką.
- Wymij filtr wlotu powietrza, gdy się zabrudzi. Wyczyść go w ciepłej wodzie bez środka czyszczącego i włóż z powrotem po całkowitym wyschnięciu.

ROZWIĄZYWANIE PROBLEMÓW

Problemy	Przyczyny	Rozwiązania
Urządzenie nie otwiera się	Wtyczka nie jest prawidłowo podłączona	Włóż wtyczkę do gniazdka
	W gniazdku nie ma zasilania	Zmień gniazdko
	Przełącznik nie jest włączony	Włącz przełącznik
Zmniejszona moc ssania	Wlot powietrza został zablokowany przez kurz	Oczyść wlot powietrza
	HEPA jest zbyt brudny	Wyczyść HEPA
	Za dużo kurzu w pojemniku na kurz	Wyczyść pojemnik na kurz
Nieprawidłowe dźwięki	Pojemnik na kurz jest pełny lub HEPA i przewód powietrza zostały zatkane	Wyczyść pojemnik na kurz lub HEPA
Podczas użytkowania wyrzucany jest kurz	HEPA i filtr nie są zamontowane lub są zamontowane nieprawidłowo	Wyłącz i ponownie zamontuj HEPA i filtr
	Uszkodzono HEPA lub pierścień uszczelniający	Wyłącz i wymień HEPA oraz pierścień uszczelniający

PRZECHOWYWANIE

- Jeśli nie chcesz używać tego urządzenia przez pewien czas, przechowuj je w suchym i dobrze wentylowanym miejscu. Przechowuj w miejscu niedostępnym dla dzieci.
- Użyj elementu do przechowywania, aby zawiesić urządzenie na ścianie.

UTYLIZACJA



Ten symbol oznacza, że tego produktu nie należy wyrzucać razem z innymi odpadami domowymi. Aby zapobiec możliwym szkodom dla środowiska lub zdrowia ludzkiego w wyniku niekontrolowanej utylizacji odpadów i promować zrównoważone ponowne wykorzystanie zasobów materialnych, poddaj to urządzenie recyklingowi w sposób odpowiedzialny. Aby zwrócić używane urządzenie, skorzystaj z systemów zwrotu i odbioru lub skontaktuj się ze sprzedawcą, u którego zakupiłeś produkt. Sprzedawca może następnie zapewnić, że produkt zostanie poddany recyklingowi w sposób bezpieczny dla środowiska.

GWARANCJA: DWA LATA

IMPORTANTI MISURE DI SICUREZZA

1. Leggere attentamente questo manuale di istruzioni.
2. Prima di utilizzare questo prodotto, verificare che la tensione di rete corrisponda a quella indicata sulla targhetta.
3. L'apparecchio deve essere collegato a una presa correttamente messa a terra.
4. Rimuovere sempre la spina dalla presa di corrente quando l'apparecchio non è in uso e prima di effettuare qualsiasi operazione di pulizia o manutenzione.
5. Rimuovere sempre la spina dalla presa di corrente prima di aprire l'apparecchio.
6. Non usare mai alcol denaturato o altri solventi per pulire l'apparecchio.
7. Non utilizzare questo prodotto per aspirare liquidi.
8. Non lasciare mai l'apparecchio incustodito quando è acceso. Tenere l'apparecchio fuori dalla portata di bambini o persone con disabilità.
9. Questo apparecchio è solo per uso domestico. Utilizzare questo prodotto solo come descritto in questo manuale di istruzioni.
10. Non accendere l'apparecchio se appare in qualche modo difettoso.

11. Per riparazioni o richiesta di informazioni sugli accessori, contattare il proprio rivenditore o un centro di assistenza autorizzato.
12. Se il cavo di alimentazione è danneggiato, deve essere sostituito dal produttore, dal suo agente di servizio o da una persona qualificata per evitare rischi.
13. Questo apparecchio può essere utilizzato da bambini di età pari o superiore a 8 anni e da persone con capacità fisiche, sensoriali o mentali ridotte o mancanza di esperienza e conoscenza se sono state supervisionate o istruite sul suo uso sicuro e comprendono i pericoli coinvolti. I bambini non possono giocare con l'apparecchio. I bambini non devono pulire l'apparecchio o eseguire alcuna attività di manutenzione del prodotto senza supervisione.
14. Tenere l'apparecchio e il relativo cavo fuori dalla portata dei bambini di età inferiore a 8 anni.
15. Non staccare la spina dalla presa tirando il cavo o l'apparecchio stesso.
16. Non far passare l'apparecchio sul cavo di alimentazione.
17. Non ostruire le prese d'aria.
18. Non utilizzare l'apparecchio su superfici bagnate.

19. Non utilizzare l'apparecchio per aspirare fiammiferi accesi, mozziconi di sigaretta e cenere calda.

20. Non utilizzare l'apparecchio per aspirare aghi, puntine da disegno o spago.

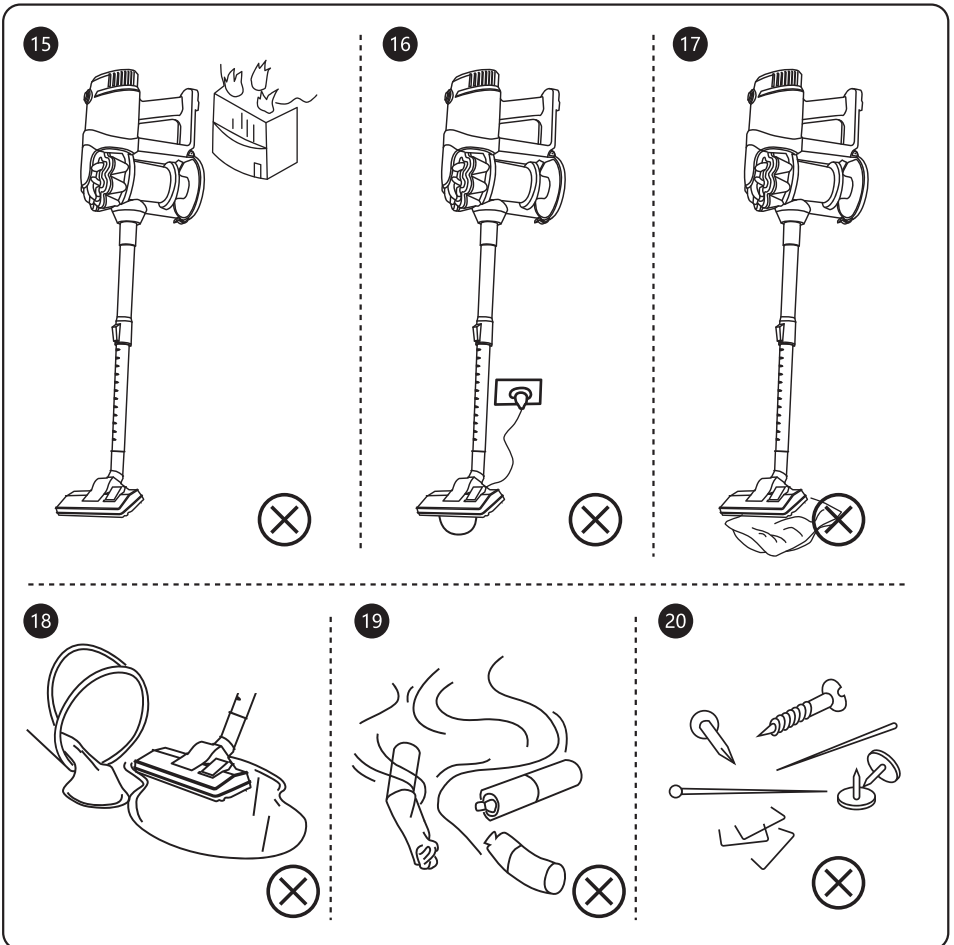

SPECIFICHE TECNICHE

Modello No.	330200ZHB
Tensione	220-240V ~
Frequenza	50-60Hz
Potenza	600W
Capacità	1L

PANORAMICA DEL PRODOTTO

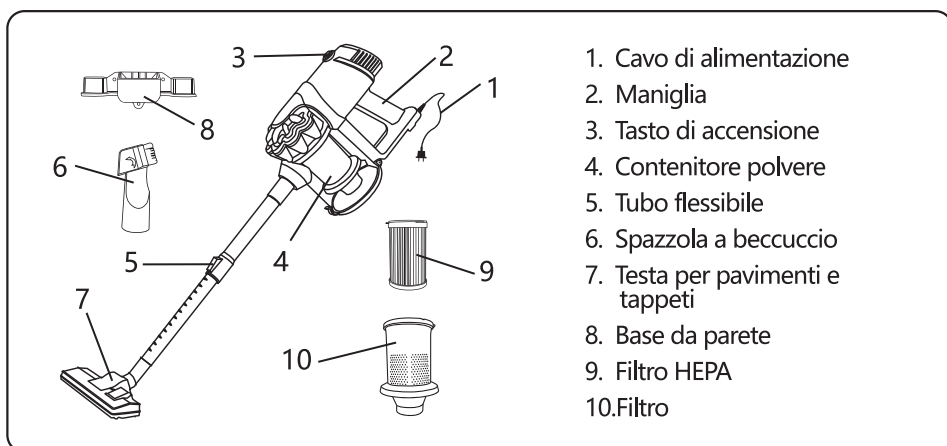

MONTAGGIO DEL PRODOTTO E ISTRUZIONI PER L'USO

1. Inserire l'estremità più grande del tubo nel corpo principale. Utilizzare l'interruttore di regolazione sul tubo per regolare la lunghezza.
2. Montare la testa sul tubo. Quando si puliscono tappeti o moquette, abbassare le setole premendo delicatamente sul pedale con un piede. Quando si puliscono pavimenti duri, premere nuovamente il pedale per sollevare le setole.
3. È possibile anche montare la spazzola a beccuccio sul tubo o direttamente sul corpo principale. La spazzola a beccuccio può essere utilizzata per la pulizia di superfici morbide come quelle di divani, tende e tappezzeria, nonché per spazi ristretti, scrivanie, ecc.
4. Estrarre il cavo e inserire la spina nella presa. Premere il tasto di accensione e per avviare l'aspirapolvere.
5. Dopo la pulizia, spegnere e scollegare l'apparecchio. Avvolgere ordinatamente il cavo.

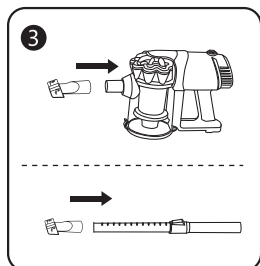
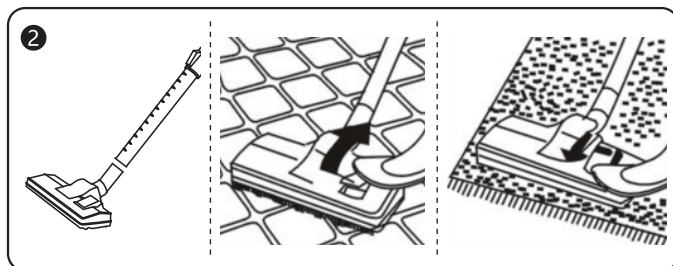
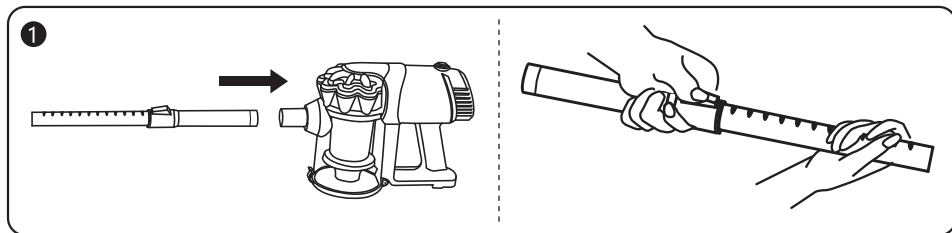

PULIZIA E MANUTENZIONE

PULIRE IL CONTENITORE DELLA POLVERE

1. Tirare la levetta sul fondo del contenitore della polvere, aprire il tappo inferiore e lasciare che lo sporco nel contenitore scivoli all'esterno.

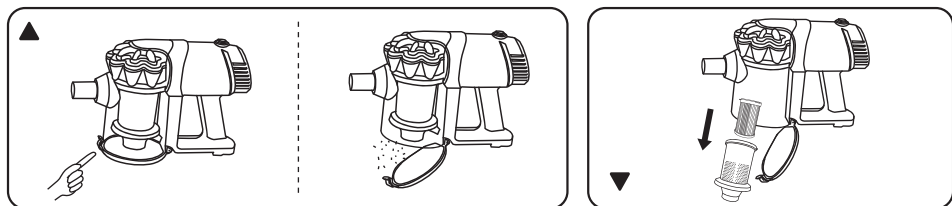

2. Pulire il filtro HEPA

- Tenendo il filtro nel contenitore, svitare il filtro in senso antiorario e rimuoverlo, quindi fare lo stesso con il filtro HEPA.

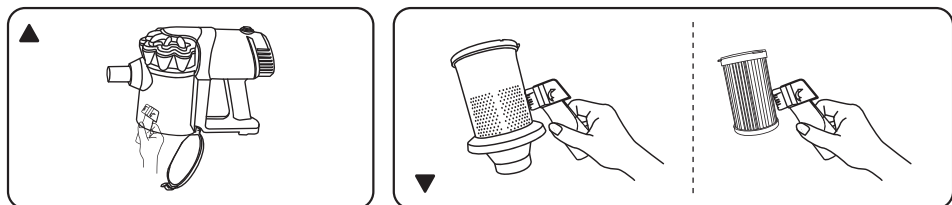

- Utilizzare la spazzola a beccuccio per pulire manualmente la superficie interna del contenitore.

- Prima della pulizia, rimuovere la polvere che si è accumulata sulla superficie e nelle pieghe del filtro HEPA oppure utilizzare la spazzola a beccuccio per pulire il filtro e il filtro HEPA.

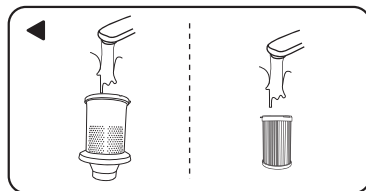

- Durante la pulizia, passare i filtri sotto l'acqua, quindi scuotere per rimuovere l'acqua in eccesso.
- Il filtro HEPA deve essere asciugato naturalmente al sole o all'aria prima di essere riutilizzato; non usarlo mai se è danneggiato.
- Reinserire uno alla volta nel contenitore il filtro HEPA e poi il filtro (tenendolo dal basso), ruotando in senso orario per fissarli.

MANUTENZIONE GENERALE

- Scollegare l'apparecchio prima della pulizia!
- Pulire l'apparecchio con un panno asciutto.
- Estrarre il filtro di ingresso dell'aria quando si sporca. Lavarlo in acqua tiepida senza detersivi e riposizionarlo solo quando sarà completamente asciutto.

RISOLUZIONE DEI PROBLEMI

Problema	Causa	Soluzione
L'apparecchio non si accende	La spina non è collegata correttamente	Spingere la spina nella presa
	La presa non ha corrente	Cambiare presa
	L'interruttore non è acceso	Accendere l'interruttore
Potenza di aspirazione ridotta	La presa d'aria è stata bloccata dalla polvere	Pulire la presa d'aria
	Il filtro HEPA è troppo sporco	Pulire il filtro HEPA
	Troppa polvere nel contenitore della polvere	Svuota il contenitore della polvere
Rumori anomali	Il contenitore della polvere è pieno, oppure il filtro HEPA è ostruito	Pulire il contenitore della polvere o il filtro HEPA
La polvere fuoriesce durante l'uso	I filtri non sono installati o non sono installati correttamente	Interrompere l'uso e reinstallare i filtri
	Il filtro HEPA o l'anello sigillante sono stati danneggiati	Interrompere l'uso e cambiare il filtro HEPA o l'anello sigillante

CONSERVAZIONE

- Se non si ha in programma di utilizzare questo apparecchio per un lungo periodo di tempo, riporlo in un luogo asciutto e ben ventilato. Tenere fuori dalla portata dei bambini.
- Appendere l' aspirapolvere alla base da parete.

SMALTIMENTO



Questo simbolo indica che questo prodotto non deve essere smaltito con altri rifiuti domestici. Per prevenire possibili danni all'ambiente o alla salute umana causati dallo smaltimento incontrollato dei rifiuti e per promuovere il riutilizzo sostenibile delle risorse materiali, riciclare questo apparecchio in modo responsabile. Per restituire il dispositivo usato, utilizzare i sistemi di restituzione e ritiro o contattare il rivenditore presso il quale è stato acquistato il prodotto. Il rivenditore può quindi garantire che il prodotto venga riciclato in modo sicuro per l'ambiente.

GARANZIA: DUE ANNI

WICHTIGE SICHERHEITSHINWEISE

1. Lesen Sie diese Betriebsanleitung sorgfältig durch.
2. Prüfen Sie vor der Verwendung des Geräts, ob die Netzspannung mit der auf dem Typenschild angegebenen Spannung übereinstimmt.
3. Das Gerät muss an eine korrekt geerdete Steckdose angeschlossen werden.
4. Ziehen Sie immer den Netzstecker aus der Steckdose, wenn das Gerät nicht benutzt wird und bevor Sie Reinigungs- oder Wartungsarbeiten durchführen.
5. Ziehen Sie vor dem Öffnen des Geräts immer den Stecker aus der Steckdose.
6. Verwenden Sie zur Reinigung des Geräts niemals Brennspritus oder andere Lösungsmittel.
7. Verwenden Sie das Gerät nicht zum Absaugen von Flüssigkeiten.
8. Lassen Sie das Gerät niemals unbeaufsichtigt, wenn es eingeschaltet ist. Halten Sie das Gerät außerhalb der Reichweite von Kindern und gebrechlichen Personen.
9. Dieses Gerät ist nur für den Hausgebrauch bestimmt. Verwenden Sie es wie in dieser Bedienungsanleitung beschrieben.

10. Schalten Sie das Gerät nicht ein, wenn es in irgendeiner Weise defekt zu sein scheint.
11. Für Reparaturen oder Zubehör wenden Sie sich an Ihren Händler oder eine autorisierte Servicestelle.
12. Wenn das Netzkabel beschädigt ist, muss es durch den Hersteller oder seinen Kundendienst oder eine ähnlich qualifizierte Person ersetzt werden, um eine Gefährdung zu vermeiden.
13. Dieses Gerät kann von Kindern ab 8 Jahren und darüber sowie von Personen mit verringerten physischen, sensorischen oder mentalen Fähigkeiten oder Mangel an Erfahrung und Wissen benutzt werden, wenn sie beaufsichtigt oder bezüglich des sicheren Gebrauchs des Gerätes unterwiesen wurden und die daraus resultierenden Gefahren verstehen. Kinder dürfen nicht mit dem Gerät spielen. Kinder sollten das Gerät nicht ohne Aufsicht reinigen oder Wartungsarbeiten am Gerät durchführen.
14. Bewahren Sie das Gerät und sein Kabel außerhalb der Reichweite von Kindern unter 8 Jahren auf.
15. Ziehen Sie den Stecker nicht durch Ziehen am Kabel oder am Gerät selbst aus der Steckdose.
16. Führen Sie das Gerät nicht über das Netzkabel.
17. Blockieren Sie nicht den Lufteinlass oder die

Auslassöffnung.

18. Verwenden Sie das Gerät nicht auf nassen Oberflächen.

19. Verwenden Sie das Gerät nicht zum Saugen von brennenden Streichhölzern, Zigarettenstummeln und heißer Asche.

20. Verwenden Sie das Gerät nicht zum Absaugen von Nadeln, Reißzwecken oder Schnüren.

15

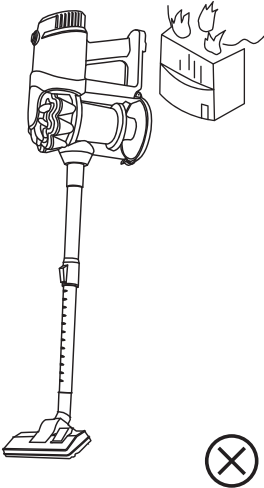

16

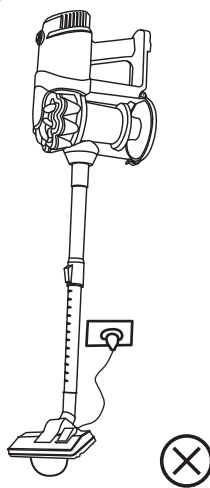

17

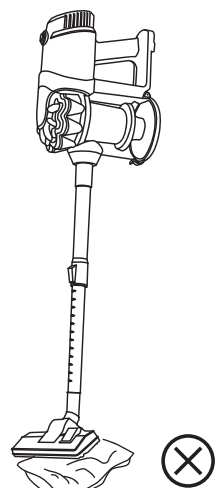

18

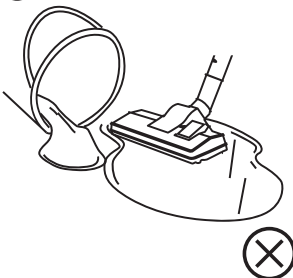

19

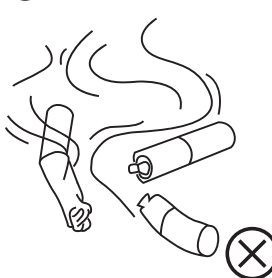

20



SPEZIFIKATION

Modell-Nr.	330200ZHB
Spannung	220-240 V ~
Frequenz	50-60 Hz
Leistung	600 W
Staubkammer	1l

PRODUKTBESCHREIBUNG

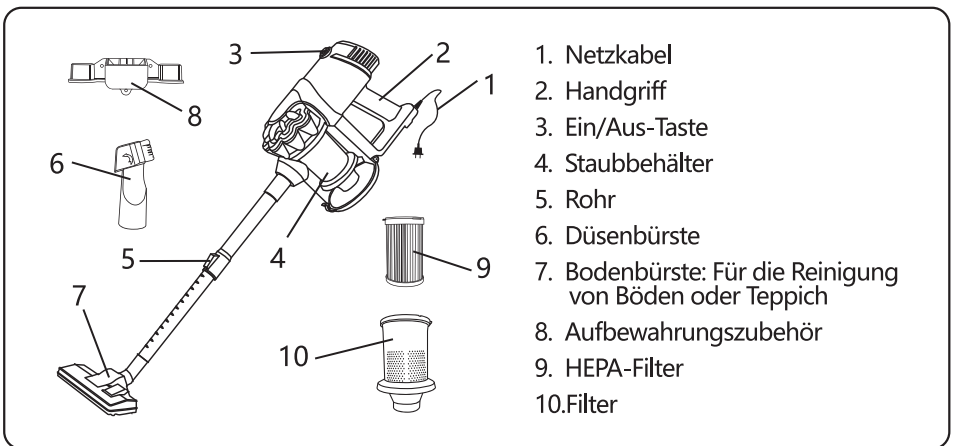

1. Netzkabel
2. Handgriff
3. Ein/Aus-Taste
4. Staubbehälter
5. Rohr
6. Düsenbürste
7. Bodenbürste: Für die Reinigung von Böden oder Teppich
8. Aufbewahrungszubehör
9. HEPA-Filter
10. Filter

PRODUKTMONTAGE UND GEBRAUCHSANWEISUNG

1. Stecken Sie das größere Ende des Rohrs in das Hauptteil. Verwenden Sie den Einstellschalter am Rohr, um die Länge einzustellen.
2. Setzen Sie die Bodenbürste in das Rohr ein.
Wenn Sie Teppichböden reinigen, senken Sie die Borsten ab, indem Sie mit einem Fuß leicht auf das Trittpedal treten.
Wenn Sie Hartböden reinigen, drücken Sie erneut auf das Trittpedal, um die Borsten anzuheben.
3. Sie können die Düsenbürste auch direkt in das Rohr oder das Hauptteil einsetzen. Sie kann für die Reinigung von weichen Einrichtungsgegenständen wie Sofas, Gardinen und Polstermöbeln sowie für schmale Fugen, Schreibtischplatten usw. verwendet werden.
4. Ziehen Sie das Kabel heraus und stecken Sie den Stecker in die Steckdose. Drücken Sie die Ein/Aus-Taste, und der Reiniger beginnt zu arbeiten.
5. Schalten Sie das Gerät nach der Reinigung aus und ziehen Sie den Netzstecker. Wickeln Sie das Kabel sauber auf.

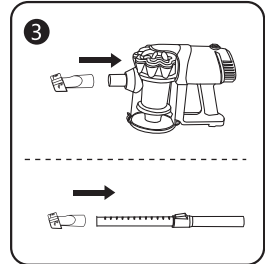
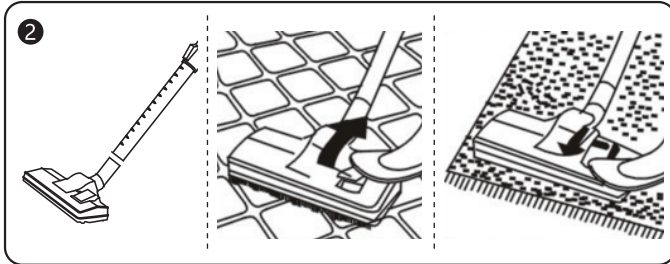
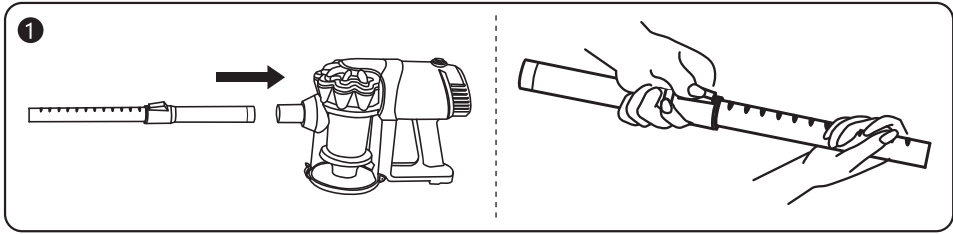

REINIGUNG UND WARTUNG

REINIGUNG DES STAUBBEHÄLTERS

1. Ziehen Sie den Clip an der Unterseite des Staubbehälters, öffnen Sie die untere Kappe und lassen Sie den Schmutz im Staubbehälter nach unten herausgleiten.

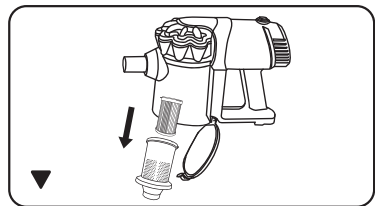
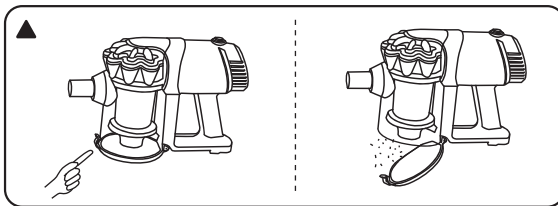

2. Reinigen Sie den HEPA-Filter

- Halten Sie den Filter im Staubbehälter, schrauben Sie den Filter gegen den Uhrzeigersinn und nehmen Sie ihn heraus, dann verfahren Sie mit dem HEPA-Filter genauso.

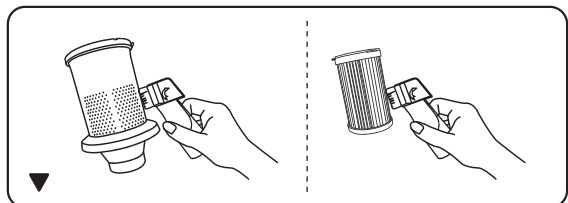
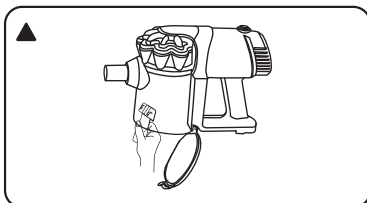

- Verwenden Sie die Düsenbürste, um den Staubbehälter von Hand zu reinigen.

- Schütteln Sie vor der Reinigung den Staub ab, der sich auf der Oberfläche und in den Falten des HEPA-Filters angesammelt hat, oder verwenden Sie die Düsenbürste zur Reinigung des Filters und des HEPA-Filters.

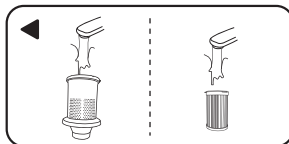

- Verwenden Sie bei der Reinigung Wasser, um den Filter und den HEPA-Filter zu spülen, und schütteln Sie dann den nassen Schmutz ab.
- Der HEPA-Filter sollte vor der erneuten Verwendung an der Sonne oder an der Luft natürlich getrocknet werden; verwenden Sie sie niemals, wenn sie beschädigt ist.
- Halten Sie den HEPA-Filter und die Unterseite des Filters fest und setzen Sie sie nacheinander in die Staubkammer ein. Ziehen Sie sie durch Drehen im Uhrzeigersinn fest.

ALLGEMEINE INSTANDHALTUNG

- Ziehen Sie den Netzstecker, bevor Sie das Gerät reinigen!
- Reinigen Sie das Gerät mit einem trockenen Tuch.
- Nehmen Sie den Lufteinlassfilter heraus, wenn er verschmutzt ist. Reinigen Sie ihn in warmem Wasser ohne Reinigungsmittel und setzen Sie ihn wieder ein, wenn er vollständig trocken ist.

FEHLERSUCHE

Probleme	Ursache	Lösungen
Das Gerät lässt sich nicht öffnen	Der Stecker ist nicht richtig eingesteckt	Stecken Sie den Stecker in die Steckdose
	Die Steckdose hat keinen Strom	Wechseln Sie die Steckdose
	Der Schalter ist nicht eingeschaltet	Schalten Sie den Schalter ein
Reduzierte Saugleistung	Der Lufteinlass ist durch Staub verstopft	Reinigen Sie den Lufteinlass
	Der HEPA-Filter ist zu schmutzig	Reinigen Sie den HEPA-Filter
	Zu viel Staub im Staubbehälter	Reinigen Sie den Staubbehälter
Abnormale Geräusche	Staubbehälter ist voll oder HEPA-Filter und Luftleitung sind verstopft	Reinigen Sie den Staubbehälter oder HEPA-Filter
Staub wird während der Benutzung ausgeblasen	HEPA-Filter und Filter sind nicht oder nicht richtig installiert	Beenden Sie den Betrieb und installieren Sie HEPA-Filter und Filter erneut
	Der HEPA-Filter- oder Dichtungsring wurde beschädigt	Verwendung beenden und HEPA-Filter und Dichtungsring wechseln

LAGERUNG

- Wenn Sie das Gerät eine Zeit lang nicht benutzen wollen, lagern Sie es an einem trockenen und gut belüfteten Ort. Bewahren Sie es außerhalb der Reichweite von Kindern auf.
- Verwenden Sie das Aufbewahrungszubehör, um das Gerät an die Wand zu hängen.

ABGABE



Dieses Symbol zeigt an, dass dieses Produkt nicht mit anderen Formen von Haushaltsabfällen entsorgt werden darf. Um mögliche Schäden für die Umwelt oder die menschliche Gesundheit durch unkontrollierte Abfallentsorgung zu vermeiden und die nachhaltige Wiederverwendung von Materialressourcen zu fördern, recyceln Sie dieses Gerät verantwortungsbewusst. Um Ihr Altgerät zurückzugeben, nutzen Sie bitte die Rückgabe- und Sammelsysteme oder wenden Sie sich an den Händler, bei dem das Produkt erworben wurde. Der Händler kann anschließend sicherstellen, dass das Produkt auf umweltverträgliche Weise recycelt wird.

GEWÄHRLEISTUNG: 2 JAHRE

BELANGRIJKE

VEILIGHEIDSMATREGELEN

1. Lees deze gebruiksaanwijzing zorgvuldig door.
2. Controleer voordat u het apparaat gebruikt of de netspanning overeenkomt met de spanning die op het typeplaatje wordt vermeld.
3. Het apparaat moet worden aangesloten op een correct geaard stopcontact.
4. Haal altijd de stekker uit het stopcontact als het apparaat niet in gebruik is en voor het uitvoeren van reinigings- of onderhoudswerkzaamheden.
5. Haal altijd de stekker uit het stopcontact voordat u het apparaat opent.
6. Gebruik nooit spiritus of andere oplosmiddelen om het apparaat schoon te maken.
7. Gebruik het apparaat niet om vloeistoffen op te zuigen.
8. Laat het apparaat niet onbeheerd achter wanneer het in werking is. Houd het apparaat buiten het bereik van kinderen of mensen met een beperking
9. Dit apparaat is alleen bedoeld voor huishoudelijk gebruik. Gebruik het apparaat zoals beschreven in deze instructiehandleiding.
10. Schakel het apparaat niet in als het op een of andere manier defect lijkt te zijn.

11. Neem voor reparaties of accessoires contact op met uw dealer of een erkend servicecentrum.
12. Als het netsnoer beschadigd is, moet het worden vervangen door de fabrikant, zijn serviceagent of een vergelijkbare gekwalificeerde persoon om gevaar te voorkomen.
13. Dit apparaat kan worden gebruikt door kinderen van 8 jaar en ouder en door personen met beperkte fysieke, zintuiglijke of mentale capaciteiten of met een gebrek aan ervaring of kennis, zolang zij toezicht of instructies hebben gekregen over het gebruik van dit apparaat in een veilige manier en zij ten volle de aanwezige gevaren begrijpen. Kinderen mogen niet met het apparaat spelen. Kinderen mogen het apparaat niet zonder toezicht schoonmaken of er gebruikersonderhoud aan uitvoeren.
14. Houd het apparaat en het snoer buiten bereik van kinderen jonger dan 8 jaar.
15. Haal de stekker niet uit het stopcontact door aan het snoer of aan het apparaat zelf te trekken.
16. Laat het apparaat niet over het netsnoer lopen.
17. Blokkeer de luchtinlaat- of uitlaatopening niet.
18. Gebruik het apparaat niet op natte oppervlakken.
19. Gebruik het apparaat niet om aangestoken lucifers, sigarettenpeuken en hete as mee op te zuigen.

20. Gebruik het apparaat niet om naalden, punaises of touwtjes mee op te zuigen.

15

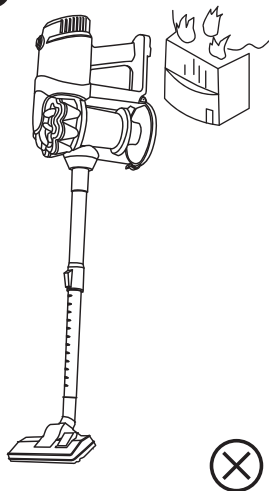

16

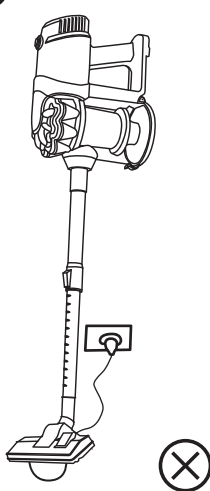

17

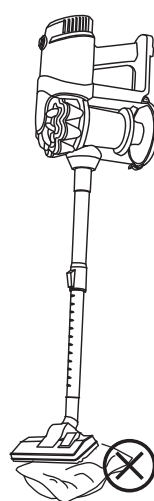

18

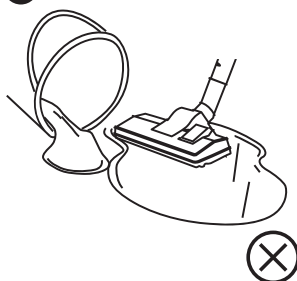

19

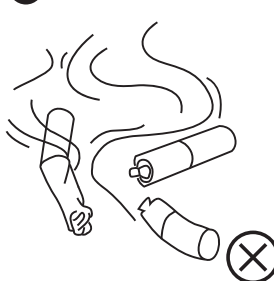

20

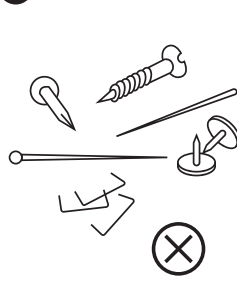

SPECIFICATIE

Model No.	330200ZHB
Voltage	220-240V ~
Frequentie	50-60Hz
Stroom	600W
Stofbeker	1L

PRODUCTOMSCHRIJVING

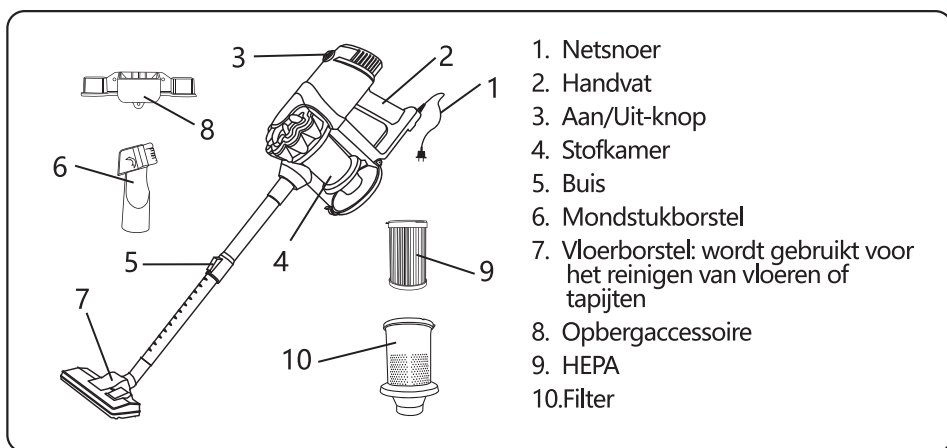

PRODUCTASSEMBLAGE EN INSTRUCTIES VOOR GEBRUIK

1. Steek het grotere uiteinde van de buis in de behuizing. Gebruik de afstelschakelaar op de buis om de lengte aan te passen.
2. Plaats de vloerborstel in de buis.
 Druk bij het stofzuigen van vloerbedekking laat u de borstelharen zakken door zachtjes met één voet op het pedaal te drukken.
 Als u op harde vloeren stofzuigt, opnieuw op het pedaal om de borstelharen omhoog te brengen.
3. U kunt de mondstukborstel ook rechtstreeks in de buis of het hoofdgedeelte steken. Het kan worden gebruikt voor het reinigen van meubilair, zoals banken, gordijnen en bekleding, maar ook voor smalle kieren, bureaubladen, enz.
4. Trek de kabel eruit en steek de stekker in het stopcontact. Druk op de aan/uit-knop en de stofzuiger begint te werken.
5. Schakel na het schoonmaken het apparaat uit en trek de stekker uit het stopcontact. Rol het snoer netjes op.

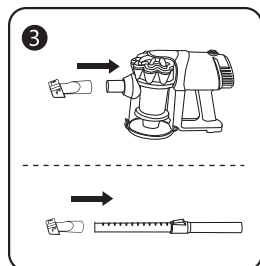
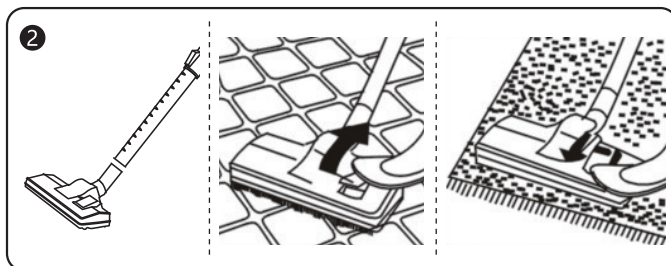
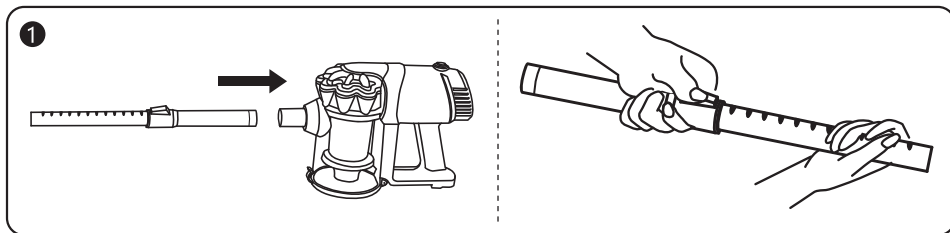

REINIGING EN ONDERHOUD

DE STOFKAMER REINIGEN

1. Trek aan de clip aan de onderkant van de stofkamer, open de onderste kap en laat het vuil in de stofkamer naar beneden en naar buiten glijden.



2. De HEPA schoonmaken

- Houd het filter in de stofkamer, schroef het filter linksom en verwijder het, en doe hetzelfde met het HEPA-filter.

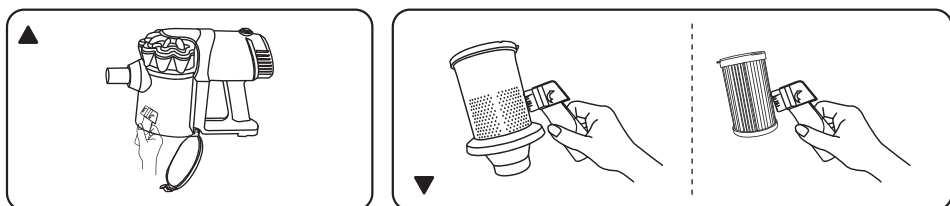

- Gebruik de mondstukborstel om de stofkamer met de hand te reinigen.

- Schud vóór het schoonmaken het stof dat zich op het oppervlak en in de plooien van de HEPA heeft verzameld af of gebruik de mondstukborstel om het filter en de HEPA schoon te maken.

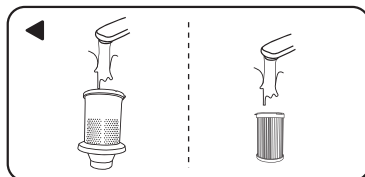

- Gebruik bij het schoonmaken water om het filter en de HEPA te spoelen en schud het natte vuil eraf.
- De HEPA moet op natuurlijke wijze in de zon of aan de lucht worden gedroogd voordat deze opnieuw wordt gebruikt; gebruik het nooit als het beschadigd is.
- Houd de HEPA en de onderkant van het filter vast en plaats ze een voor een in de stofkamer. Draai ze vast door met de klok mee te draaien.

ALGEMEEN ONDERHOUD

- Koppel het apparaat los voordat u het schoonmaakt!
- Maak het apparaat schoon met een droge doek.
- Verwijder het luchtinlaatfilter als het vuil wordt. Maak het schoon in warm water zonder afwasmiddel en plaats het terug als het helemaal droog is.

PROBLEEMOPLOSSING

Problemen	Oorzaken	Oplossingen
Het apparaat gaat niet open	De stekker zit niet goed in het stopcontact	Duw de stekker in het stopcontact
	Het stopcontact heeft geen stroom.	Vervang het stopcontact
	De schakelaar staat niet aan	Zet de schakelaar aan
Verminderde zuigkracht	Luchtinlaat is geblokkeerd door stof	Reinig de luchtinlaat
	HEPA is te vuil	Reinig de HEPA
	Er is te veel stof in de stofkamer	Reinig de stofkamer
Er zijn abnormale geluiden	De stofkamer zit vol of de HEPA en luchtslang zitten verstopt.	Reinig de stofkamer of HEPA
Tijdens gebruik wordt er stof uitgeblazen	De HEPA en het filter zijn niet of niet correct geïnstalleerd	Stop het gebruik en installeer de HEPA en het filter opnieuw
	De HEPA of afdichtring is beschadigd	Stop het gebruik en vervang de HEPA en afdichtring

OPSLAG

- Als u dit apparaat een tijdje niet wilt gebruiken, bewaar het dan op een droge en goed geventileerde plaats. Bewaar het buiten bereik van kinderen.
- Gebruik het opbergaccessoire om het apparaat aan de muur te hangen.

AFVALVERWERKING



Dit symbool geeft aan dat dit product niet op dezelfde manier als huishoudelijk afval mag worden verwijderd. Recycle dit apparaat op verantwoorde wijze om mogelijke schade aan het milieu of de menselijke gezondheid door ongecontroleerde afvalverwijdering te voorkomen en duurzaam hergebruik van materiaalbronnen te bevorderen. Gelieve gebruik te maken van retour- en ophaalsystemen, indien u uw gebruikte apparaat wilt retourneren. Of neem contact op met de winkel waar u het product hebt gekocht. De winkelier kan er vervolgens voor zorgen dat het product op een milieuvriendelijke manier wordt gerecycled.

GARANTIE: TWEE JAAR

CONSIGNES DE --- --- SÉCURITÉ IMPORTANTES

1. Lisez attentivement ce guide d'instructions.
2. Avant d'utiliser l'appareil, vérifiez que votre tension secteur correspond à la tension indiquée sur la plaque signalétique de l' appareil.
3. L'appareil doit être connecté à une prise correctement mise à la terre.
4. Débranchez toujours l' appareil de la prise de courant lorsqu' il n'est pas utilisé et avant d'effectuer des opérations de nettoyage ou d'entretien.
5. Débranchez toujours la fiche de la prise de courant avant d'ouvrir l'appareil.
6. N'utilisez jamais d'alcool dénaturé ou d'autres solvants pour nettoyer l'appareil.
7. N'utilisez pas l'appareil pour aspirer des liquides.
8. Ne laissez jamais l'appareil sans surveillance lorsqu'il est allumé. Gardez l'appareil hors de la portée des enfants ou des personnes infirmes.
9. Cet appareil est destiné à un usage domestique uniquement. Utilisez-le comme décrit dans ce guide d'instructions.
10. N'allumez pas l'appareil s'il semble défectueux de quelque manière que ce soit.

11. Pour les réparations ou les accessoires, contactez votre revendeur ou un centre de service agréé.
12. Si le câble d'alimentation est endommagé, il doit être remplacé par le fabricant, son agent de service ou une personne de qualification similaire afin d'éviter tout danger.
13. Cet appareil peut être utilisé par des enfants âgés de 8 ans et plus et des personnes ayant des capacités physiques, sensorielles ou mentales réduites ou un manque d'expérience et de connaissances s'ils sont sous surveillance ou ont reçu des instructions concernant son utilisation en toute sécurité et comprennent les risques encourus. Les enfants ne peuvent pas jouer avec l'appareil. Les enfants ne doivent pas nettoyer l'appareil ni effectuer de maintenance sans surveillance.
14. Maintenez l'appareil et son câble hors de portée des enfants de moins de 8 ans.
15. Ne débranchez pas l'appareil en tirant sur le câble ou sur l'appareil lui-même.
16. Ne faites pas passer l'appareil sur le câble d'alimentation.
17. N'obstruez pas l'entrée d'air ou l'évent de sortie.
18. N'utilisez pas l'appareil sur des surfaces humides.

19. N'utilisez pas l'appareil pour aspirer des allumettes allumées, des mégots de cigarette ou des cendres chaudes.

20. N'utilisez pas l'appareil pour aspirer des aiguilles, des épingles ou de la ficelle.

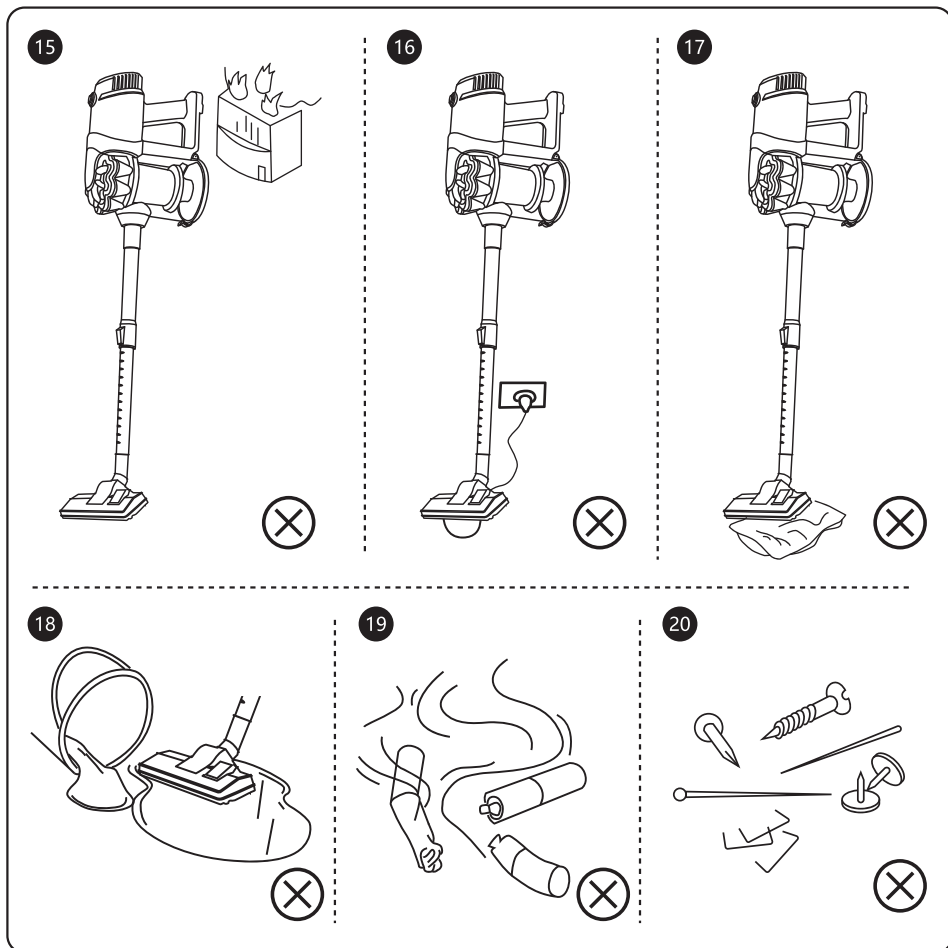

CARACTÉRISTIQUES

Modèle n°	330200ZHB
Alimentation	220-240V ~
Fréquence	50-60Hz
Puissance	600W
Capacité du réservoir	1L

SCHEMA DE L' APPAREIL

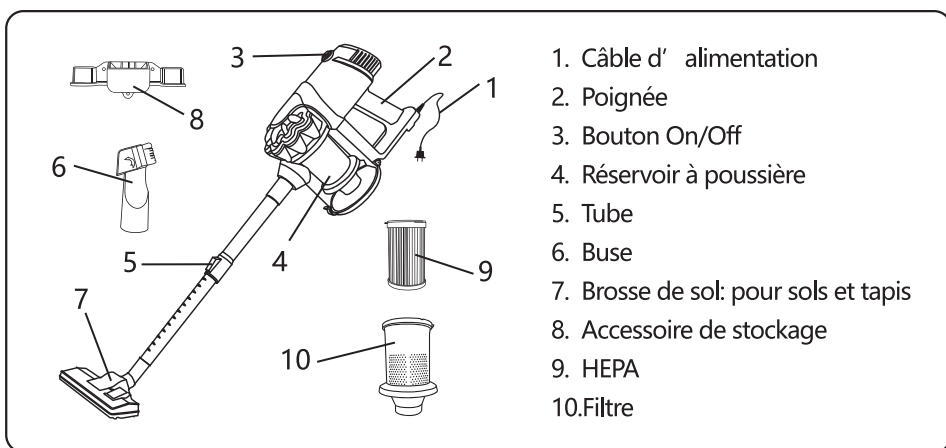

1. Câble d' alimentation
2. Poignée
3. Bouton On/Off
4. Réservoir à poussière
5. Tube
6. Buse
7. Brosse de sol: pour sols et tapis
8. Accessoire de stockage
9. HEPA
10. Filtre

ASSEMBLAGE DE L' APPAREIL ET FONCTIONNEMENT

1. Insérez la plus grande extrémité du tube dans le corps principal. Utilisez l'interrupteur de réglage sur le tube pour régler la longueur.
2. Insérez la brosse pour sol dans le tube.
Lors du nettoyage de moquette, abaissez les poils en appuyant doucement sur la pédale de marche avec un pied.
Lors du nettoyage de sols durs, appuyez à nouveau sur la pédale de marche pour relever les poils.
3. Vous pouvez également insérer la buse directement dans le tube ou le corps principal. Il peut être utilisé pour nettoyer les tissus d'ameublement, tels que les canapés, les rideaux ainsi que les espaces étroits, les recoins, les bureaux, etc.
4. Sortez le câble et branchez-le dans une prise. Appuyez sur le bouton marche / arrêt, l'aspirateur commence alors à fonctionner.
5. Après le nettoyage, éteignez l'appareil et débranchez-le. Enroulez le câble correctement.

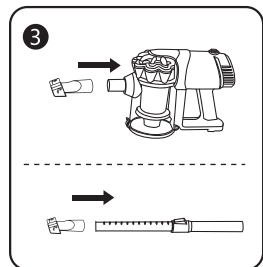
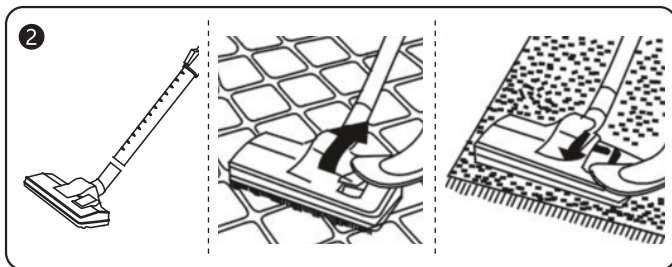
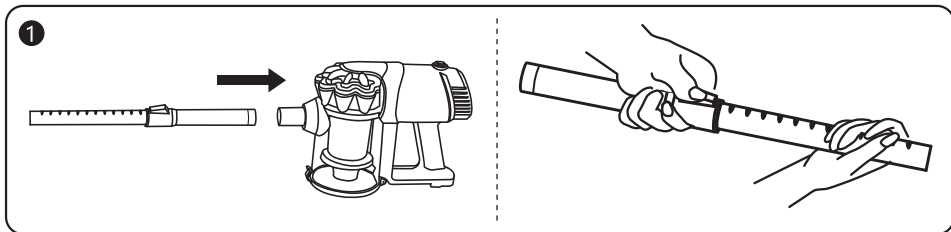

NETTOYAGE ET ENTRETIEN

NETTOYAGE DU RÉSERVOIR

1. Tirez le clip au bas du réservoir, ouvrez le couvercle inférieur et laissez la saleté glisser vers le bas et vers l'extérieur.

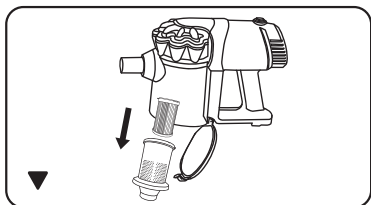
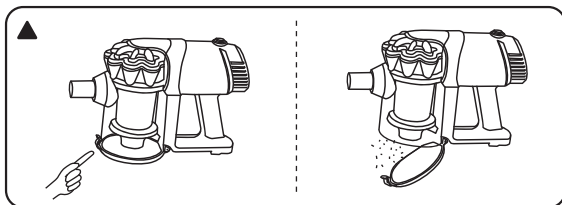

2. Nettoyez le HEPA

- Tenez le filtre dans le réservoir, dévissez le filtre dans le sens inverse des aiguilles d'une montre et retirez-le, puis faites de même pour le filtre HEPA.

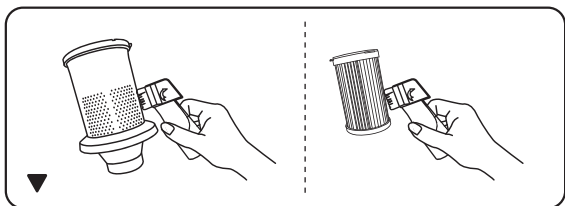
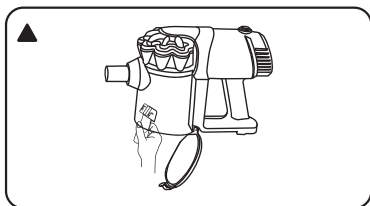

- Utilisez la buse pour nettoyer le réservoir à la main.

- Avant le nettoyage, secouez la poussière qui s'est accumulée sur la surface et dans les plis du HEPA ou utilisez la buse pour nettoyer le filtre et le HEPA.

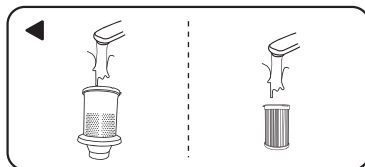

- Lors du nettoyage, utilisez de l'eau pour rincer le filtre et le HEPA, puis secouez la saleté humide.
- Le HEPA doit être séché au soleil ou à l'air naturellement avant d'être réutilisé; ne l'utilisez jamais s'il est endommagé.
- Tenez le HEPA et le bas du filtre et insérez-les dans le réservoir un par un. Serrez-les en tournant dans le sens des aiguilles d'une montre.

ENTRETIEN GÉNÉRAL

- Débranchez l'appareil avant de le nettoyer !
- Nettoyez l'appareil avec un chiffon sec.
- Retirez le filtre d'entrée d'air lorsqu'il est sale. Nettoyez-le à l'eau tiède sans aucun détergent et remettez-le lorsqu'il est complètement sec.

DÉPANNAGE

Problème	Cause	Solution
L'appareil ne s'ouvre pas.	La prise n'est pas correctement branchée.	Poussez la fiche dans la prise.
	La prise n'a pas de courant.	Changez de prise.
	L'interrupteur n'est pas allumé.	Allumez l'interrupteur.
La puissance d'aspiration se réduit.	L'entrée d'air est obstruée par de la poussière.	Nettoyez l'entrée d'air.
	Le HEPA est trop sale.	Nettoyez le HEPA.
	Trop de poussière dans le bac à poussière	Nettoyez le bac à poussière.
Sons anormaux	Le réservoir à poussière est plein ou le HEPA et le tuyau d'air sont bloqués.	Nettoyez le bac à poussière et le HEPA.
La poussière est soufflée pendant l'utilisation.	Le HEPA et le filtre ne sont pas insérés ou ne sont pas installés correctement.	Arrêtez l'utilisation et réinstallez le HEPA et le filtre.
	Le HEPA ou la bague d'étanchéité a été endommagé.	Arrêtez l'utilisation et changez le HEPA et la bague d'étanchéité.

RANGEMENT

- Si vous ne comptez pas utiliser cet appareil pendant un certain temps, rangez-le dans un endroit sec et bien ventilé. Maintenez-le hors de la portée des enfants.
- Utilisez l'accessoire de rangement pour accrocher l'appareil au mur.

RECYCLAGE



Ce symbole indique que cet appareil ne doit pas être jeté avec les autres déchets ménagers. Pour éviter tout dommage à l'environnement ou à la santé humaine résultant d'une élimination incontrôlée des déchets et pour promouvoir la réutilisation durable des ressources matérielles, recyclez cet appareil de manière responsable. Pour retourner votre appareil usagé, veuillez utiliser les systèmes de retour et de collecte ou contactez le revendeur auprès duquel le produit a été acheté. Le détaillant peut s'assurer que le produit est recyclé d'une manière respectueuse de l'environnement.

GARANTIE: DEUX ANS

IMPORTANTES SALVAGUARDAS



1. Leia este manual de instruções com atenção.
2. Antes de utilizar o aparelho, verifique se a tensão da rede corresponde à indicada na placa de características.
3. O aparelho deve ser conectado a uma tomada corretamente aterrada.
4. Retire sempre a ficha da tomada quando o aparelho não estiver a ser utilizado e antes de efectuar qualquer operação de limpeza ou manutenção.
5. Retire sempre a ficha da tomada antes de abrir o aparelho.
6. Nunca use álcool desnaturado ou outros solventes para limpar o aparelho.
7. Não use o aparelho para aspirar líquidos.
8. Nunca deixe o aparelho sem vigilância quando estiver ligado. Mantenha o aparelho fora do alcance de crianças ou enfermos.
9. Este aparelho destina-se apenas a uso doméstico. Use conforme descrito neste manual de instruções.
10. Não ligue o aparelho se ele parecer estar de alguma forma defeituoso.
11. Para reparos ou acessórios, entre em contato com seu revendedor ou centro de serviço autorizado.

12. Se o cabo de alimentação estiver danificado, deve ser substituído pelo fabricante ou seu agente de serviço ou uma pessoa igualmente qualificada para evitar perigos.
13. Este aparelho pode ser usado por crianças a partir de 8 anos e pessoas com capacidades físicas, sensoriais ou mentais reduzidas ou com falta de experiência e conhecimento, caso tenham recebido supervisão ou instruções sobre seu uso seguro e compreendam os perigos envolvidos. As crianças não podem brincar com o aparelho. As crianças não devem limpar o aparelho ou realizar qualquer manutenção pelo usuário sem supervisão.
14. Mantenha o aparelho e seu cabo fora do alcance de crianças menores de 8 anos.
15. Não retire a ficha da tomada puxando pelo cabo ou pelo próprio aparelho.
16. Não passe o aparelho sobre o cabo de alimentação.
17. Não obstrua a entrada ou saída de ar.
18. Não use o aparelho em superfícies molhadas.
19. Não use o aparelho para aspirar fósforos, pontas de cigarro e cinzas quentes.
20. Não use o aparelho para aspirar agulhas, alfinetes ou fios.

15

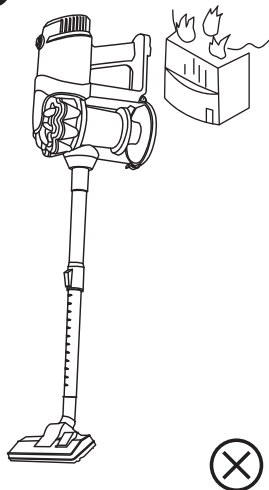

16

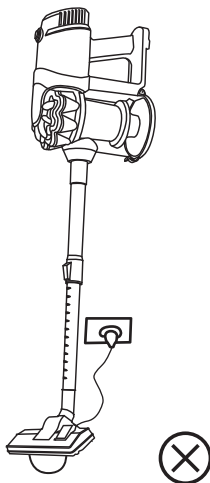

17

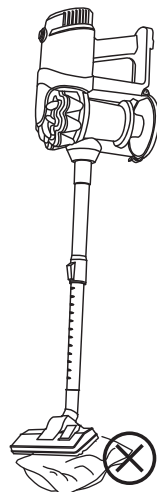

18

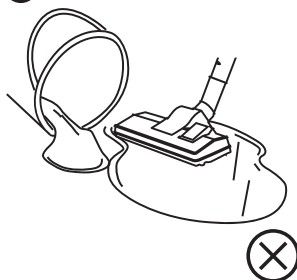

19

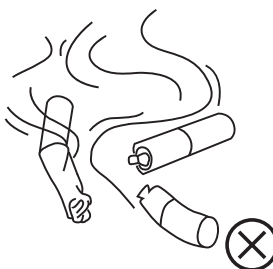

20

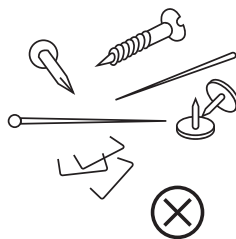

ESPECIFICAÇÕES

Modelo No.	330200ZHB
Voltagem	220-240V ~
Frequência	50-60Hz
Poder	600W
Câmara de Pó	1L

IDENTIFICACIÓN DE LAS PARTES

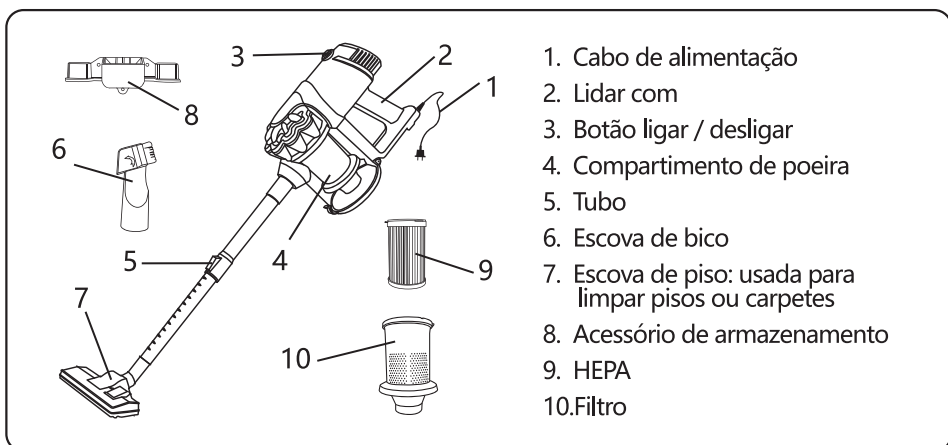

MONTAGEM DO PRODUTO E INSTRUÇÕES DE USO

1. Insira a extremidade maior do tubo no corpo principal. Use a chave de ajuste no tubo para ajustar o comprimento.
2. Encaixe a escova para piso no tubo.
 Ao limpar pisos acarpetados, abaixe as cerdas empurrando suavemente o pedal do piso com um pé.
 Ao limpar pisos duros, pressione o pedal do piso novamente para levantar as cerdas.
3. Também pode inserir a escova do bico diretamente no tubo ou corpo principal. Ele pode ser usado para limpar estofados, como sofás, cortinas e estofados, bem como vãos estreitos, desktops, etc.
4. Retire o cabo e insira o plugue no soquete. Pressione o botão liga / desliga e o limpador começa a funcionar.
5. Após a limpeza, desligue o aparelho e retire a ficha da tomada. Enrole o cabo perfeitamente.

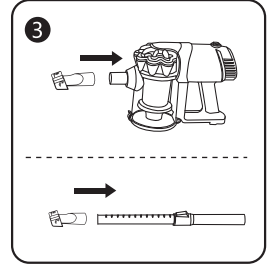
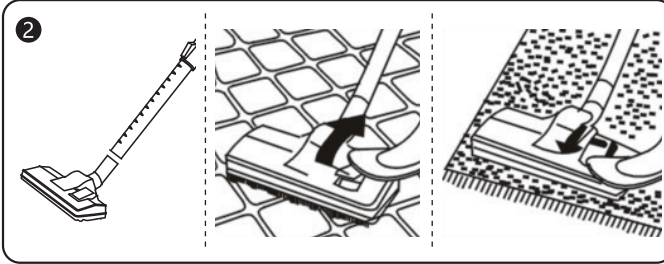
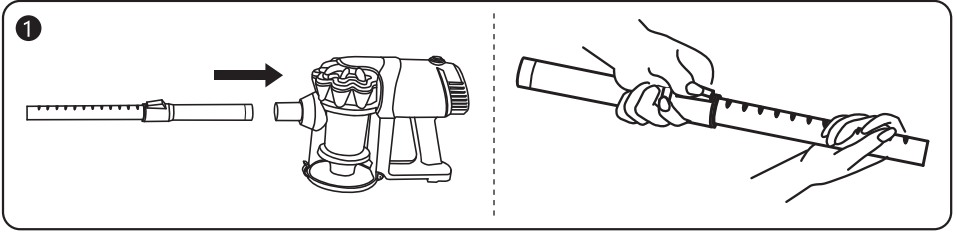

LIMPEZA E MANUTENÇÃO

LIMPANDO A CÂMARA DE PÓ

1. Puxe o clipe na parte inferior do compartimento de pó, abra a tampa inferior e deixe a sujeira no compartimento de pó deslizar para baixo e para fora.

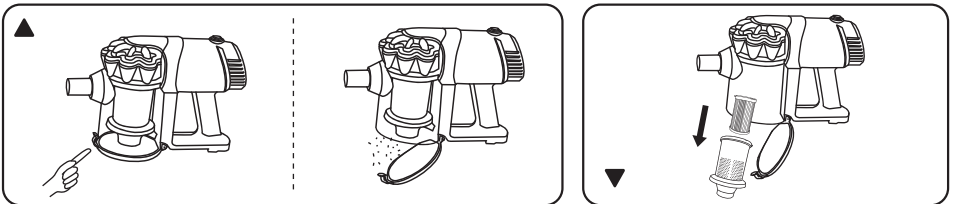

2. Limpe o HEPA

- Segure o filtro na câmara de poeira, rosqueie o filtro no sentido anti-horário e remova-o, depois faça o mesmo com o filtro HEPA.

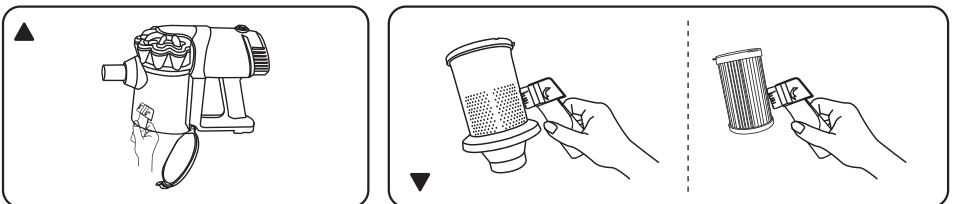

- Use a escova do bico para limpar a câmara de poeira com as mãos.

- Antes de limpar, sacuda o pó que se acumulou na superfície e nas dobras do HEPA ou use a escova para limpar o filtro e o HEPA.

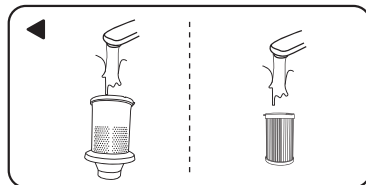

- Ao limpar, use água para lavar o filtro e o HEPA e, em seguida, sacuda a sujidade húmida.
- O HEPA deve ser seco ao sol ou ao ar naturalmente antes de ser usado novamente; nunca o use se estiver danificado.
- Segure o HEPA e a parte inferior do filtro e insira-o na câmara de poeira, um por um. Aperte-os girando no sentido horário.

MANUTENÇÃO GERAL

- Desligue o aparelho antes de limpar!
- Limpe o aparelho com um pano seco.
- Retire o filtro de entrada de ar quando ele estiver sujo. Lave-o em água morna sem detergente e volte a colocá-lo quando estiver completamente seco.

SOLUÇÃO DE PROBLEMAS

Problemas	Causas	Soluções
O aparelho não abre	O plugue não está conectado corretamente	Empurre o plugue na tomada
	O soquete não tem energia	Mudar o soquete
	O interruptor não está ligado	Ligue o interruptor
Potência de sucção reduzida	A entrada de ar foi bloqueada por poeira	Limpe a entrada de ar
	HEPA está muito sujo	Limpe o HEPA
	Muita poeira no copo de poeira	Limpe o copo de poeira
Sons anormais	O copo de poeira está cheio ou HEPA e o tubo de ar foram bloqueados	Limpe o copo de poeira ou HEPA
A poeira é expelida durante o uso	O HEPA e o filtro não estão instalados ou não estão instalados corretamente	Pare de usar e reinstale o HEPA e o filtro
	O HEPA ou anel de vedação foi danificado	Pare de usar e troque o HEPA e o anel de vedação

ARMAZENAR

- Se não quiser usar este aparelho por um período de tempo, guarde-o em um local seco e bem ventilado. Mantenha-o fora do alcance das crianças.
- Use o acessório de armazenamento para pendurar o aparelho na parede.

DISPOSIÇÃO



Este símbolo indica que este produto não deve ser descartado com outras formas de lixo doméstico. Para evitar possíveis danos ao meio ambiente ou à saúde humana devido ao descarte descontrolado de resíduos e para promover a reutilização sustentável de recursos materiais, recicle este aparelho de forma responsável. Para devolver o seu dispositivo usado, use os sistemas de devolução e coleta ou entre em contato com o revendedor onde o produto foi adquirido. O varejista pode, subsequentemente, garantir que o produto seja reciclado de maneira ambientalmente segura.

GARANTIA: DOIS ANOS

ALPHA AIGOSTAR SL.
CALLE NARCISO MONTURIOL,
NUM. 6, Valdemoro, 28341

