

LED PANEL LIGHT INSTRUCTION

EN SPECIFICATION

1. This product contains a light source of energy efficiency class <E> for (EU) 2019/2015.

| Item No. | MQL3061 40W W60L60 4000K | MQL3061 40W W60L60 6500K |
|-----------------------------------|--------------------------|--------------------------|
| Power (W) | 40W | |
| Color Temperature (K) | 4000K | 6000K |
| Led model Energy Efficiency Class | E | E |

ES ESPECIFICACIÓN

1. Este producto contiene una fuente de luz de clase de eficiencia energética <E> para (EU) 2019/2015.

| Artículo No. | MQL3061 40W W60L60 4000K | MQL3061 40W W60L60 6500K |
|---|--------------------------|--------------------------|
| Potencia (W) | 40W | |
| Temperatura de color | 4000K | 6000K |
| Clase de eficiencia energética del modelo LED | E | E |

PL SPECYFIKACJA

1. Ten produkt zawiera źródło światła o klasie efektywności energetycznej <E> dla (UE) 2019/2015.

| Nr art. | MQL3061 40W W60L60 4000K | MQL3061 40W W60L60 6500K |
|---|--------------------------|--------------------------|
| Moc (W) | 40W | |
| Temperatura barwowa (K) | 4000K | 6000K |
| Klasa efektywności energetycznej modelu LED | E | E |

IT SPECIFICHE

1. Questo prodotto contiene una sorgente luminosa di classe di efficienza energetica <E> per (UE) 2019/2015.

| Articolo n. | MQL3061 40W W60L60 4000K | MQL3061 40W W60L60 6500K |
|---------------------------------|--------------------------|--------------------------|
| Potenza (W) | 40W | |
| Temperatura del colore (K) | 4000K | 6000K |
| Classe di Efficienza Energetica | E | E |

DE SPEZIFIKATION

1. Dieses Produkt enthält eine Lichtquelle der Energieeffizienzklasse <E> für (EU) 2019/2015.

| Art.-Nr. | MQL3061 40W W60L60 4000K | MQL3061 40W W60L60 6500K |
|------------------------------------|--------------------------|--------------------------|
| Leistung (W) | 40W | |
| Farbtemperatur(K) | 4000K | 6000K |
| Led-Modell Energie-Effizienzklasse | E | E |

NL SPECIFICATIE

1. Dit product bevat een lichtbron van energie-efficiëntieklasse <E> voor (EU) 2019/2015.

| Artikelnummer | MQL3061 40W W60L60 4000K | MQL3061 40W W60L60 6500K |
|-------------------------------------|--------------------------|--------------------------|
| Vermogen (W) | 40W | |
| Kleurtemperatuur(K) | 4000K | 6000K |
| Led-model Energie-efficiëntieklasse | E | E |

FR CARACTÉRISTIQUES

1. Ce produit contient une source lumineuse de classe d'efficacité énergétique <E> (UE) 2019/2015.

| Numéro d'article | MQL3061 40W W60L60 4000K | MQL3061 40W W60L60 6500K |
|-------------------------------------|--------------------------|--------------------------|
| Puissance (W) | 40W | |
| Température de couleur (K) | 4000K | 6000K |
| Classe d'efficacité énergétique LED | E | E |

PT ESPECIFICAÇÃO

1. Este produto contém uma fonte de luz de classe de eficiência energética <E> para (UE) 2019/2015.

| Item No. | MQL3061 40W W60L60 4000K | MQL3061 40W W60L60 6500K |
|--|--------------------------|--------------------------|
| Potência (W) | 40W | |
| Temperatura da cor (k) | 4000K | 6000K |
| Modelo LED Classe de eficiência energética | E | E |

HU MŰSZAKI ADATOK

1. Ez a termék az (EU) 2019/2015 szerint <E> energiahatékonysági osztályba sorolt fényforrást tartalmaz.

| Cikkszám | MQL3061 40W W60L60 4000K | MQL3061 40W W60L60 6500K |
|--|--------------------------|--------------------------|
| Teljesítmény (W) | 40W | |
| Színhőmérséklet (K) | 4000K | 6000K |
| LED-modell energiahatékonysági osztály | E | E |

SK ŠPECIFIKÁCIE

1. Tento produkt obsahuje svetelný zdroj triedy energetickej účinnosti <E> pre (EU) 2019/2015.

| Položka č. | MQL3061 40W W60L60 4000K | MQL3061 40W W60L60 6500K |
|--|--------------------------|--------------------------|
| Príkon (W) | 40W | |
| Teplota farby (K) | 4000K | 6000K |
| Trieda energetickej účinnosti LED modelu | E | E |

SV SPECIFIKATIONER

1. Den här produkten innehåller en ljuskälla med energieffektivitetsklass <E> för (EU) 2019/2015.

| Artikelnr. | MQL3061 40W W60L60 4000K | MQL3061 40W W60L60 6500K |
|---|--------------------------|--------------------------|
| Effekt (W) | 40W | |
| Färgtemperatur (K) | 4000K | 6000K |
| LED-modell med energieffektivitetsklass | E | E |

CS TECHNICKÉ ÚDAJE

1. Tento výrobek obsahuje světelný zdroj třídy energetické účinnosti <E> pro (EU) 2019/2015.

| Č. položky | MQL3061 40W W60L60 4000K | MQL3061 40W W60L60 6500K |
|--|--------------------------|--------------------------|
| Výkon (W) | 40W | |
| Teplota barev (K) | 4000K | 6000K |
| Třída energetické účinnosti modelu LED | E | E |

EL ΠΡΟΔΙΑΓΡΑΦΕΣ

1. Αυτό το προϊόν περιέχει πηγή φωτός κατηγορίας ενεργειακής απόδοσης <E> κατά (EE) 2019/2015.

| | | |
|-------------------------------|--------------------------|--------------------------|
| Αριθ. προϊόντος | MQL3061 40W W60L60 4000K | MQL3061 40W W60L60 6500K |
| Ισχύς (W) | 40W | |
| Θερμοκρασία χρώματος(K) | 4000K | 6000K |
| Ενεργειακή κλάση απόδοσης LED | E | E |

RO SPECIFICAȚII

1. Acest produs conține o sursă de lumină din clasa de eficiență energetică <E> pentru (EU) 2019/2015.

| | | |
|---|--------------------------|--------------------------|
| Nr. articol | MQL3061 40W W60L60 4000K | MQL3061 40W W60L60 6500K |
| Putere (W) | 40W | |
| Temperatură de culoare (K) | 4000K | 6000K |
| Model LED Clasă de eficiență energetică | E | E |

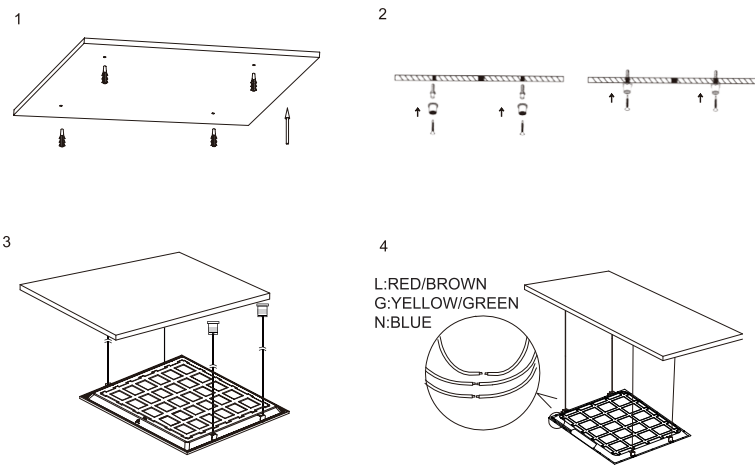

EN Installation steps for suspended panel lights.

1. Set the expansion tube in the target position on the ceiling.
2. Fix the mounting brackets to the ceiling with plastic anchors.
3. Insert one end of the steel cable (to be purchased separately) through the small hole in the iron body of the lamp and the other end into the locking clasp. Adjust the length of the hanging wire.
4. Connect the input wires to the driver terminals and connect the terminal blocks to the panel light and driver respectively.

ES Pasos para la instalación:

1. Coloque el tubo de expansión en la posición deseada en el techo.
2. Fije los soportes de montaje al techo con anclajes de plástico.
3. Introduzca un extremo del cable (se adquiere por separado) por el orificio del cuerpo de la lámpara, y el otro extremo en el cierre de seguridad. Ajuste la longitud del cable para colgarlo.
4. Conecte los cables de entrada a los terminales del driver y los bloques de terminales a la luz del panel y al driver respectivamente.

PL Etapy instalacji wiszących lamp panelowych.

1. Ustaw rurę rozprężną w pozycji docelowej na suficie.
2. Przymocuj uchwyty montażowe do sufitu za pomocą plastikowych kotew.
3. Włóż jeden koniec stalowej linki (do nabycia osobno) przez mały otwór w żelaznym korpusie lampy, a drugi koniec do zatrzasku blokującego. Dostosuj długość wiszącego przewodu.
4. Podłącz przewody wejściowe do zacisków sterownika i podłącz bloki zacisków odpowiednio do lampy panelowej i sterownika.

IT Procedura di installazione per pannello LED a sospensione:

1. Posizionare il tubo di espansione nella posizione desiderata sul soffitto.
2. Fissare le staffe di montaggio al soffitto con tasselli in plastica.
3. Inserire un'estremità del cavo d'acciaio (da acquistare separatamente) attraverso il piccolo foro nel corpo in ferro della lampada e l'altra estremità nella fibbia di bloccaggio, quindi regolare la lunghezza del cavo di sospensione.
4. Collegare i cavi di ingresso ai terminali del driver e collegare i morsetti rispettivamente alla luce del pannello e al driver.

DE Installationsschritte für abgehängte Flächenleuchten.

1. Bringen Sie das Dehnungsrohr an der Zielposition an der Decke an.
2. Befestigen Sie die Montagebügel mit Kunststoffdübeln an der Decke.
3. Führen Sie ein Ende des Stahlseils (separat zu kaufen) durch das kleine Loch im Eisenkörper der Lampe und das andere Ende in die Verschlusskammer. Passen Sie die Länge des Aufhängeseils an.
4. Schließen Sie die Eingangsdrähte an die Klemmen des Treibers an und verbinden Sie die Klemmenleisten mit der Einbauleuchte bzw. dem Treiber.

NL Installatiestappen om paneelverlichting op te hangen.

1. Zet de expansiebuis in de daarvoor uitgekozen positie op het plafond.
2. Bevestig de montagebeugels aan het plafond met kunststof ankers.
3. Steek het ene uiteinde van de staalkabel (afzonderlijk aan te schaffen) door het kleine gaatje in de ijzeren behuizing van de lamp en het andere uiteinde in de sluitklem. Pas de lengte van de ophangdraad aan.
4. Sluit de ingangsdraad aan de driverklemmen aan en sluit de klemblokken aan het LED-paneel en driver respectievelijk aan.

FR Étapes d'installation des panneaux lumineux suspendus :

1. Placez le tube d'expansion dans la position cible au plafond.
2. Fixez les supports de montage au plafond avec des chevilles en plastique.
3. Insérez une extrémité du câble en acier (à acheter séparément) à travers le petit trou dans le corps en fer de la lampe et l'autre extrémité dans le fermoir de verrouillage. Ajustez la longueur du fil de suspension.
4. Connectez les fils d'entrée aux bornes du terminal et connectez les borniers au panneau lumineux et au pilote respectivement.

DA SPECIFIKATIONER

1. Produktet indeholder en lyskilde i energieeffektivitetsklasse < E > for 2019/2015/EU

| | | |
|--|--------------------------|--------------------------|
| Vare nr. | MQL3061 40W W60L60 4000K | MQL3061 40W W60L60 6500K |
| Effekt (W) | 40W | |
| Farvetemperatur (K) | 4.000 K | 6.000 K |
| Energieeffektivitetsklasse for LED-model | E | E |

NO SPESIFIKASJONER

1. Dette produktet inneholder en lyskilde med energieffektivitetsklasse < E > for (EU) 2019/2015

| | | |
|---------------------------------------|--------------------------|--------------------------|
| Gjenstandsnr. | MQL3061 40W W60L60 4000K | MQL3061 40W W60L60 6500K |
| Effekt (W) | 40W | |
| Fargetemperatur (K) | 4000K | 6000K |
| LED-modell energieeffektivitetsklasse | E | E |

PT Etapas de instalação para luzes do painel suspensas.

1. Defina o tubo de expansão na posição alvo no teto.
2. Fixar os suportes de montagem no teto com âncoras de plástico.
3. Insira uma extremidade do cabo de aço (a ser comprado separadamente) através do pequeno orifício no corpo de ferro da lâmpada e a outra extremidade no fecho de travamento. Ajuste o comprimento do fio suspenso.
4. Conecte os fios de entrada aos terminais do driver e conecte os blocos de terminal à luz do painel e ao driver, respectivamente.

HU A függesztett lámpapanel felszerelésének lépései:

1. Állítsa az expanziós csövet a megfelelő helyzetbe a mennyezeten.
2. Rögzítse a rögzítőkonzolokat a mennyezethez műanyag kampókkal.
3. Az acélkábel (külön kell megvásárolni) egyik végét egyik végét illessze be a reflektor fémburkolatán található nyílásba, a másik végét pedig a rögzítőkapocsba. Állítsa be a függőhuzal hosszát.
4. Csatlakoztassa a bemeneti vezetékhez a vezérlő csatlakozóhoz, és csatlakoztassa a sorkapcsokat a lámpapanelhez és a vezérlőhöz.

SK KROKY INŠTALÁCIE PRE ZÁVESENÉ PANELOVÉ SVIETIDLÁ.

1. Nastavte expanznú žiarivku do cieľovej polohy na stropě.
2. Pomocou plastových kotiev pripievte montážne konzoly k stropu.
3. Jeden koniec oceleového lanka (je potrebné zakúpiť samostatne) zasunite cez malý otvor v železnom tele svietidla a druhý koniec do uzatváracej svorky. Upravte dĺžku závesného drôtu.
4. Pripojte vstupné vodiče k svorkám ovládača a potom pripojte svorkovnice k panelovému svietidlu a ovládaču.

SV INSTALLATIONSSTEG FÖR UPPHÄNGDA PANELLJUS.

1. Placera expansionsröret i rätt positionen i taket.
2. Fäst monteringskonsolerna i taket med ett plastankare.
3. För in ena änden av ställkabeln (köps separat) genom det lilla hålet i lampans järnchassi och den andra änden i låsspännet. Justera längden på upphängningstråden.
4. Anslut inmatningskablarna till terminalerna och anslut plintarna till paneln och drivenheten respektive.

CS INSTALAČNÍ KROKY PRO ZÁVĚSNÁ PANELOVÁ SVÍTLIDLA.

1. Nastavte expanzní trubici do cílové polohy na stropě.
2. Pomocí plastových hmoždinek připevněte montážní držáky ke stropu.
3. Vložte jeden konec ocelového kabelu (k zakoupení samostatně) do malého otvoru v železné konstrukci svítidla a druhý konec do uzamykacího konektoru. Upravte délku zavěšeného kabelu.
4. Zapojte vstupní kabely do svorek ovládače a příslušně připojte svorkovnice k panelovému svítidlu a ovládači.

EL ΒΗΜΑΤΑ ΕΓΚΑΤΑΣΤΑΣΗΣ ΦΩΤΙΣΤΙΚΩΝ ΠΑΝΕΛ.

1. Τοποθετήστε τον σωλήνα επέκτασης στην επιθυμητή θέση στην οροφή.
2. Στερεώστε τους βραχίονες τοποθέτησης στην οροφή με πλαστικά ούπα.
3. Περσάστε το ένα άκρο του ατσάλινου καλωδίου (πωλείται ξεχωριστά) μέσα από τη μικρή οπή στο σιδερένιο σώμα της λάμπας και το άλλο άκρο στο κούμπωμα ασφαλείας. Προσαρμόστε το μήκος του καλωδίου ανάτηρησης.
4. Συνδέστε τα καλώδια εισόδου στους ακροδέκτες του οδηγού και συνδέστε τα μπλοκ ακροδεκτών στο πάνελ και στον οδηγό αντίστοιχα.

RO PAȘI DE INSTALARE PENTRU PANOURI LED SUSPENDATE.

1. Aduceți tubul extensibil în poziția țintă de pe plafon.
2. Fixați suporturile de fixare de plafon cu elemente de fixare din plastic.
3. Introduceți un capăt al cablului metalic (a se achiziționa separat) prin orificiul mic din corpul de fier al lămpii, iar celălalt capăt în închizător. Ajustați lungimea firului suspendat.
4. Conectați conductorii de intrare la bornele driver-ului și conectați blocurile de conexiuni la panoul LED, respectiv la driver.

DA INSTALLATIONSTRIN FOR OPHÆNGTE PANELLYS.

1. Anbring udvidelsesrøret i målpositionen i loftet.
2. Fastgør monteringsbeslaget til loftet med rawlplugs.
3. Sæt den ene ende af stålkablet (skal købes særskilt) gennem det lille hul i jernkabinettet på lampen, og sæt den anden ende i låseklemmen. Juster længden af ophængsledningen.
4. Slut indgangsledningerne til driverterminalerne, og slut klemrækkerne til henholdsvis panellyset og driveren.

NO INSTALLASJONSTRINN FOR HENGENDE PANELLYS.

1. Plasser ekspansjonsrøret i målposisjonen i taket.
2. Fest monteringsbrakettene til taket med plastankre.
3. Før den ene enden av stålkabelen (kjøpes separat) gjennom det lille hullet i jernhuset til lampen, og den andre enden inn i låseklemmen. Juster lengden på den hengende ledningen.
4. Koble inngangsledningene til driverterminalerne og koble terminalblokkene til henholdsvis panellyset og driveren.



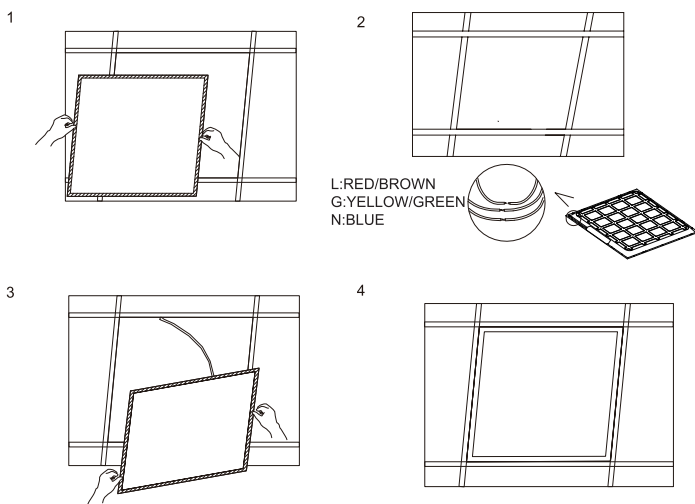

- EN** **Installation steps for embedded panel lights.**
1. Remove the plasterboard from the ceiling.
 2. Connect the input wires to the driver terminals and connect the terminal blocks to the panel light and driver respectively.
 3. Make sure the LED panel light is firmly fixed and then turn on the power.
 4. Fix the panel light to the ceiling.

- ES** **Pasos para la instalación integrada:**
1. Retire el yeso del techo.
 2. Conecte los cables de entrada a los terminales del driver y los bloques de terminales a la luz del panel y al driver respectivamente.
 3. Asegúrese de que la luz del panel de leds está bien fijada y conecte la alimentación.
 4. Fije el panel luminoso al techo.

- PL** **Etapy instalacji wbudowanych lamp panelowych.**
1. Usunąć płytę gipsowo-kartonową z sufitu.
 2. Podłączyć przewody wejściowe do zacisków sterownika i podłączyć bloki zacisków odpowiednio do lampy panelowej i sterownika.
 3. Upewnić się, że lampa panelowa LED jest dobrze zamocowana, a następnie włączyć zasilanie.
 4. Przymocuj lampę panelową do sufitu.

- IT** **Procedura di installazione per pannello LED integrato:**
1. Rimuovere il cartongesso dal soffitto.
 2. Collegare il cavo di ingresso al terminale del driver e collegare i morsetti rispettivamente alla lampada del pannello e al driver.
 3. Assicurarsi che la luce del pannello LED sia fissata saldamente, quindi accendere l'alimentazione.
 4. Fissare la plafoniera al soffitto.

- DE** **Installationsschritte für eingebaute Flächenleuchten.**
1. Entfernen Sie die Gipskartonplatten von der Decke.
 2. Schließen Sie die Eingangsdrähte an die Treiberklemmen an und verbinden Sie die Klemmenblöcke mit der Einbauleuchte bzw. dem Treiber.
 3. Vergewissern Sie sich, dass die LED-Panel-Leuchte fest sitzt und schalten Sie dann den Strom ein.
 4. Befestigen Sie die Einbauleuchte an der Decke.

- NL** **Instalatiestappen voor inbouw LED-panelen.**
1. Verwijder de gipsplaat van het plafond.
 2. Sluit de ingangsdraden aan op de driverklemmen en sluit de aansluitblokken aan op respectievelijk het LED-paneel en de driver.
 3. Zorg ervoor dat het LED-paneel stevig is bevestigd en schakel vervolgens de stroom in.
 4. Bevestig het paneellicht aan het plafond.

NOTES

- EN: The panel should be driven by appointed power supply
- ES: El panel debe instalarse con los elementos adecuados de elemento.
- PL: Panel powinien być zasilany wyznaczonym zasilaczem.
- IT: L'apparecchio si deve installare con gli elementi propri dello stesso.
- DE: Das Panel muss mit den entsprechenden Artikel Element installiert werden.
- NL: De LED-verlichting moet worden aangestuurd door de aangeleverde voeding.
- FR: Le panneau doit être installé avec les éléments appropriés.
- PT: O painel deve ser conduzido por uma fonte de energia designada.
- HU: A panelhez csak a hozzá való tápegységét használja
- SK: Panel musí byť napájaný uvedeným prívodom energie
- SV: Indikerad strömförsörjning ska användas för att driva panelen
- CS: Panel je nutné napájet stanoveným napájecím zdrojem
- EL: Το πάνελ πρέπει να τροφοδοτείται από αποκλειστική τροφοδοσία
- RO: Panoul ar trebui să fie alimentat de la sursa de alimentare electrică menționată
- DA: Panelet skal strømtilføres af en dedikeret strømforsyning
- NO: Panelet må drives av designert strømforsyning

EN APPLICATIONS

Hotel, meeting room, office, hospital, school and places where energy saving and high color rendering index lighting are needed.

ES APLICACIONES

Hoteles, salas de reuniones, oficinas, hospitales, colegios y lugares donde se necesite una iluminación de bajo consumo y alto índice de reproducción cromática.

PL ZASTOSOWANIA

Hotel, sala konferencyjna, biuro, szpital, szkoła i miejsca, w których potrzebne jest energooszczędne oświetlenie o wysokim współczynniku oddawania barw.

- FR** **Étapes d'installation des panneaux lumineux intégrés :**
1. Retirez la plaque de plâtre du plafond.
 2. Connectez les fils d'entrée aux bornes du terminal et connectez les borniers au panneau lumineux et au pilote respectivement.
 3. Assurez-vous que le panneau LED est fermement fixé puis allumez l'alimentation.
 4. Fixez le panneau lumineux au plafond.

- PT** **Etapas de instalação para luzes do painel incorporadas.**
1. Remova a placa de gesso do teto.
 2. Conecte os fios de entrada aos terminais do driver e conecte os blocos de terminal à luz do painel e ao driver, respetivamente.
 3. Verifique se a luz do painel de LED está firmemente fixa e ligue a energia.
 4. Corrija a luz do painel no teto.

- HU** **A beépített lámpapanel felszerelésének lépései:**
1. Távolítsa el a gipszkartont a mennyezetről.
 2. Csatlakoztassa a bemeneti vezetékkeket a vezérlő csatlakozóihoz, és csatlakoztassa a sorkapcsokat a lámpapanelhez és a vezérlőhöz.
 3. Ellenőrizze, hogy a LED lámpapanel szilárdan rögzítve van, majd kapcsolja be az áramot.
 4. Rögzítse a lámpapanelt a mennyezethez.

- SK** **KROKY INŠTALÁCIE PRE VSTAVANÉ PANELOVÉ SVIETIDLÁ.**
1. Odstráňte sadrokartón zo stropu.
 2. Pripojte vstupné vodiče k svorkám ovládača a potom pripojte svorkovnice k panelovému svietidlu a ovládaču.
 3. Uistite sa, že LED panelové svietidlo je pevne upevnené, potom zapnite napájanie.
 4. Pripevnite panelové svietidlo na strop.

- SV** **INSTALLATIONSSTEG FÖR UPPHÄNGDA PANELLAMPOR.**
1. Ta bort gipskivan från taket.
 2. Anslut inmatningskablarna till terminalerna och anslut plintarna till pannellamporna och drivenheten respektive.
 3. Se till att LED-panellamporna är ordentligt fastsatt. Slå sedan på strömmen.
 4. Fäst pannellamporna i taket.

- CS** **INSTALAČNÍ KROKY PRO VESTAVĚNÁ PANELOVÁ SVĚTLA.**
1. Odstraňte ze stropu sádrové kryty.
 2. Zapojte vstupní kabely do svorek ovladače a příslušně připojte svorkovnice k panelovému svítidlu a ovladači.
 3. Zkontrolujte, zda je panelové svítidlo pevně připevněno a poté zapněte napájení.
 4. Připevněte panelové svítidlo ke stropu.

- EL** **ΒΗΜΑΤΑ ΕΓΚΑΤΑΣΤΑΣΗΣ ΓΙΑ ΕΝΤΟΙΧΙΣΜΕΝΑ ΠΑΝΕΛ ΦΩΤΙΣΜΟΥ.**
1. Αφαιρέστε τη γυψοσανίδα από την οροφή.
 2. Συνδέστε τα καλώδια εισόδου στους ακροδέκτες του οδηγού και συνδέστε τα μπλοκ ακροδεκτών στο πάνελ και στον οδηγό αντίστοιχα.
 3. Βεβαιωθείτε ότι το πάνελ LED είναι σταθερά στερεωμένο και, στη συνέχεια, ενεργοποιήστε την τροφοδοσία ρεύματος.
 4. Στερεώστε το πάνελ στην οροφή.

- RO** **PAȘI DE INSTALARE PENTRU PANOUL LED ÎNCĂSTRAT.**
1. Îndepărtați placa de gips din plafon.
 2. Conectați conductorii de intrare la bornele driver-ului și conectați blocurile de conexiuni la panoul LED, respectiv la driver.
 3. Asigurați-vă că panoul LED este fixat bine și porniți alimentarea.
 4. Fixați panoul LED de plafon.

- DA** **INSTALLATIONSTRIN FOR INTEGREREDE PANELLYS.**
1. Fjern gipspladen fra loftet.
 2. Slut indgangsledningerne til driverterminalerne, og slut klemrækkerne til henholdsvis panellyset og driveren.
 3. Kontrollér, at LED-panellyset er forsvarligt fastgjort, og tænd derefter strømmen.
 4. Fastgør panellyset til loftet.

- NO** **INSTALLASJONSTRINN FOR INNEBYGDE PANELLYS.**
1. Fjern gipsplaten fra taket.
 2. Koble inngangsledningene til driverterminalene og koble terminalblokkene til henholdsvis panellyset og driveren.
 3. Sørg for at LED-panellyset er godt festet, og slå deretter på strømmen.
 4. Fest panellyset til taket.

IT APPLICAZIONI

Hotel, sale riunioni, uffici, ospedali, scuole e luoghi in cui è necessario un'illuminazione a risparmio energetico e ad alto indice di resa cromatica.

DE ANWENDUNGEN

Hotel, Konferenzraum, Büro, Krankenhaus, Schule und Orte, an denen energiesparende Beleuchtung mit hohem Farbwiedergabeindex benötigt wird.

NL TOEPASSINGEN

Hotels, vergaderruimtes, kantoren, ziekenhuizen, scholen en plaatsen waar energiebesparende lichten met hoge kleurweergave nodig zijn

FR APPLICATIONS

Hôtel, salle de réunion, bureau, hôpital, école et autres lieux nécessitant un éclairage à faible consommation d'énergie et à indice de rendu des couleurs élevé.

PT FORMULÁRIOS

Hotel, sala de reuniões, escritório, hospital, escola e lugares onde são necessárias lugares onde a economia de energia e a iluminação de índices de renderização de cores de cor.

HU ALKALMAZÁSI TERÜLETEK

Szálloda, tárgyaló, iroda, kórház, iskola és olyan helyek, ahol energiatakarékosságra és magas színvisszaadási indexszel rendelkező világításra van szükség.

SK POUŽITIE

Hotel, zasedacia miestnosť, kancelária, nemocnica, škola a miesta, kde je potrebná úspora energie a osvetlenie s vysokým indexom podania farieb.

SV TILLÄMPNINGAR

Hotell, mötesrum, kontor, sjukhus, skolor och platser där en energibesparande belysning med ett högt färgåtergivningindex behövs.

CS POUŽITÍ

Hotely, konferenční místnosti, kanceláře, nemocnice, školy a místa, kde je třeba úspora energie a zároveň vysoký index podání barev.

EL ΕΦΑΡΜΟΓΕΣ

Ξενοδοχεία, αίθουσες συνεδριάσεων, γραφεία, νοσοκομεία, σχολεία και χώροι όπου απαιτείται φωτισμός εξοικονόμησης ενέργειας και υψηλού δείκτη απόδοσης χρώματος.

RO DOMENII DE APLICARE

Hoteluri, săli de ședință, birouri, spitale, școli și locuri în care sunt necesare economia de energie și iluminat cu index de redare a culorilor ridicat.

DA ANVENDELSE

Hoteller, mødelokaler, kontorer, hospitaler, skoler og steder med behov for energibesparende belysning og højt indeks for farvegengivelse.

NO BRUKSOMRÅDER

Hotell, møterom, kontor, sykehus, skoler og steder hvor energisparing og høy fargegjengivelsesindeks er nødvendig.

EN CONNECTION

Commercial power

ES CONEXIÓN

Poder comercial

PL POLACZENIE

Moc komercyjna

IT CONNESSIONE

Potenza

DE ANSCHLUß

Stromanschluß

NL VERBINDING

Stopcontact

FR CONNEXION

Secteur

PT CONEXÃO

Potência comercial

HU KAPCSOLAT

Kereskedelmi villamos energia

SK PRIPOJENIE

Komerčný výkon

SV ANSLUTNING

Kommersiell effekt

CS ZAPOJENÍ

Komerční výkon

EL ΣΥΝΔΕΣΗ

Εμπορική ισχύς

RO CONECTARE

Putere comercială

DA TILSLUTNING

Strøm fra elværk

NO TILKOBLING

kommersiell strøm





EN: The diagram of disassemble steps of ERP test light source module (Not the diagram of luminaire installation steps)

ES: El diagrama de desmontaje de la fuente de luz de prueba ERP (No el esquema de instalación de la luminaria)

PL: Diagram przedstawia kroki demontażu modułu źródła światła (Nie montażu oprawy)

IT: Diagramma smontaggio componente LED per test ErP (non si tratta di istruzioni di montaggio)

DE: Das Diagramm der Demontageschritte des ERP-Testlichtquellenmoduls (Nicht das Diagramm der Leuchteninstallationschritte)

NL: Het diagram van demontagestappen van de ERP-testlichtbronmodule (niet het diagram van de installatiestappen van de armatuur)

FR: Schéma des étapes de démontage du module de source lumineuse de test ERP (non le schéma des étapes d'installation du luminaire).

PT: O diagrama de desmontagem da fonte de luz de teste de ERP (Não o diagrama de instalação da luminária)

HU: Az ERP tesztfényforrás-modul szétszerelési ábrája (nem a lámpa felszerelési lépéseit mutatja)

SK: Schéma postupu demontáže modulu testovacieho zdroja svetla ERP (nie schéma postupu inštalácie svietidla)

SV: Diagrammet över demonteringsstegen för ERP-testljuskällans modul (inte diagrammet över armaturens monteringssteg)

CS: Schéma kroků demontáže modulu zkušebního světelného zdroje ERP (nikoliv schéma pokynů k montáži svítidla)

EL: Διάγραμμα βημάτων αποσυναρμολόγησης της μονάδας ελέγχου πηγής φωτός ERP (Δεν αποτελεί το διάγραμμα βημάτων εγκατάστασης φωτιστικού)

RO: Schema de dezasamblare a modulului sursei de lumină testate ERP (Nu este aceeași cu schema de instalare a corpului de iluminat)

DA: Diagram med trin til adskillelse af lyskildemodulet til ERP-test (ikke diagrammet med trin til installation af armaturet)

NO: Diagrammet over demonteringstrinnene til ERP-testlyskilde-modulen (ikke monteringsstrinnene for armaturen)

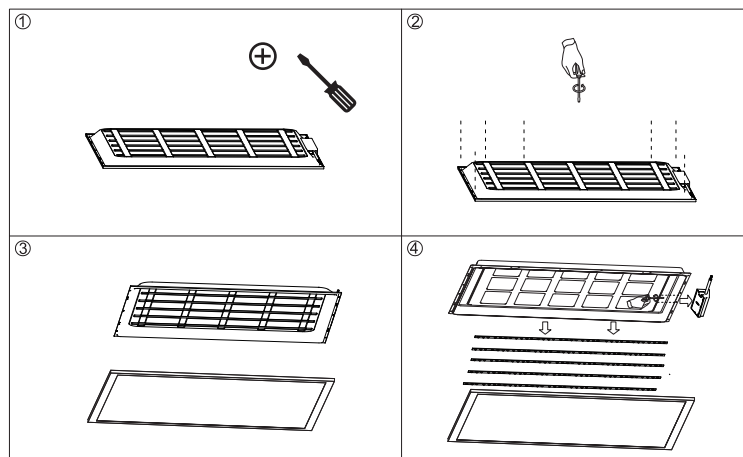

ITALIA MARKET SRL
VIA DELLE INDUSTRIE, 9/1
20883 MEZZAGO(MB), ITALIA
P.IVA: IT10502730962
HTTP://WWW.AIGOSTAR.COM
MADE IN CHINA

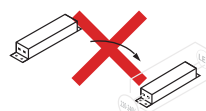

Replaceable control gear by a professional



MQL3061 40W W60L60 4000K



MQL3061 40W W60L60 6500K

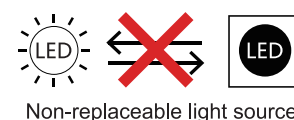

Non-replaceable light source